

## Instructions d'utilisation

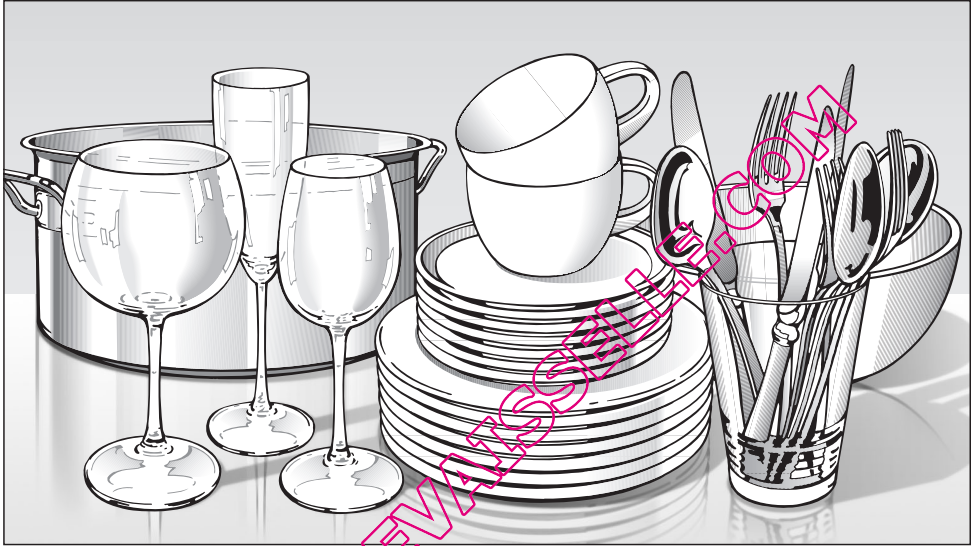

## Lave-vaisselle G 4500

Afin de prévenir les accidents  
et d'éviter d'endommager l'appareil,  
veuillez lire attentivement les instructions  
**avant** l'installation ou l'utilisation de l'appareil.

fr - CA

M.-Nr. 09 064 500

# Table des matières

---

## **INSTRUCTIONS IMPORTANTES SUR LA SÉCURITÉ** 4

**Description de l'appareil** ..... 8

Panneau de commande ..... 9

**Protection de l'environnement** ..... 10

**Avant la première utilisation** ..... 11

Pour ouvrir la porte ..... 11

Pour fermer la porte ..... 11

Verrou de sécurité pour enfants ..... 11

Adoucisseur d'eau ..... 12

Remplissage du réservoir de sel ..... 14

Message au sujet du réservoir de sel ..... 15

Produit de rinçage ..... 16

Ajout de produit de rinçage ..... 16

Réglage de la quantité ..... 17

**Chargement du lave-vaisselle** ..... 18

Articles n'allant pas dans le lave-vaisselle ..... 19

Chargement typique pour dix ensembles de couverts ..... 21

Panier supérieur ..... 22

Réglage de la hauteur du panier supérieur ..... 23

Panier inférieur ..... 24

Plateau à ustensiles ..... 26

**Accessoires offerts en option** ..... 27

**Utilisation** ..... 28

Détergent ..... 28

Ajouter du détergent ..... 29

Mise en marche ..... 30

Sélection d'un programme ..... 30

Lancement d'un programme ..... 30

Affichage du déroulement du programme ..... 30

Guide des programmes ..... 31

Standby ..... 32

À la fin d'un programme ..... 32

Préparation de votre appareil en vue d'une absence prolongée ..... 32

Interruption d'un programme ..... 33

Changement de programme ..... 33

<b>Options supplémentaires</b> .....	34
Réglages par défaut .....	34
<b>Foire aux questions</b> .....	35
Problèmes techniques .....	35
Problèmes liés à l'entrée d'eau ou au drain .....	36
Problèmes d'ordre général .....	37
Bruits .....	38
Mauvais résultats de lavage .....	39
<b>Service après-vente</b> .....	42
<b>Transport</b> .....	43
<b>Instructions d'entretien pour l'utilisateur</b> .....	45
<b>Nettoyage et entretien</b> .....	46
Triple Filtre .....	48
Nettoyage de la pompe de vidange et de la valve anti-retour .....	52
<b>Instructions d'installation</b> .....	53
<b>Aidez-nous à protéger l'environnement</b> .....	54
<b>Branchement électrique</b> .....	55
<b>Plomberie</b> .....	56
Système hydrofuge .....	56
Branchement à la source d'eau .....	56
Vidange .....	58

QUELLAVEVAISSELLE.COM

# INSTRUCTIONS IMPORTANTES SUR LA SÉCURITÉ

## MISE EN GARDE :

**Lorsque vous utilisez votre lave-vaisselle, veuillez toujours respecter les consignes de sécurité élémentaires, y compris les suivantes :**

Afin d'éviter de vous blesser ou d'endommager le lave-vaisselle, veuillez lire toutes les instructions avant d'installer ou d'utiliser l'appareil.

Toute utilisation autre que celle pour laquelle cet appareil a été conçu est déconseillée. Cet appareil est destiné à un usage domestique seulement.

Conservez cette brochure en lieu sûr afin de pouvoir la consulter au besoin et remettez-la au prochain utilisateur.

## Utilisation conforme

- ▶ Ce lave-vaisselle n'est pas destiné à un usage commercial. Il est conçu pour un usage domestique et pour être utilisé dans des lieux résidentiels et des milieux de travail similaires, comme dans des magasins, des bureaux, des salles de démonstration ou de petits hôtels.
- ▶ Ce lave-vaisselle n'est pas conçu pour être utilisé à l'extérieur.

▶ Il est destiné à un usage domestique uniquement et doit être utilisé comme il est indiqué dans la présente brochure, pour laver la vaisselle et les ustensiles destinés à un usage domestique. Toute autre utilisation n'est pas conseillée par le fabricant et pourrait être dangereuse.

▶ Les personnes qui ne possèdent pas les capacités physiques, l'expérience ou les connaissances requises pour utiliser ce lave-vaisselle doivent être supervisées ou formées par une personne responsable.

## Sécurité électrique

▶ Avant d'installer l'appareil, assurez-vous que la tension et la fréquence indiquées sur la plaque signalétique correspondent à celles du système d'alimentation électrique de la résidence. Ces données doivent correspondre afin d'éviter toute blessure ou tout dommage à l'appareil. En cas de doute, consultez un électricien qualifié.

- ▶ Avant d'installer ou de réparer l'appareil, coupez l'alimentation électrique en débranchant l'appareil de la prise de courant, en basculant le disjoncteur ou en retirant le fusible.
- ▶ N'utilisez pas de rallonge pour raccorder l'appareil à l'alimentation électrique. L'utilisation de rallonges ne garantit pas les conditions de sécurité nécessaires à l'appareil (risque de surchauffe).

# INSTRUCTIONS IMPORTANTES SUR LA SÉCURITÉ

► Faites en sorte que votre appareil soit correctement installé et mis à la terre par un technicien qualifié. Pour garantir la sécurité électrique de l'appareil, il faut le raccorder à une installation de mise à la terre appropriée. Il est essentiel de respecter cette exigence élémentaire en matière de sécurité. En cas de doute, faites vérifier l'installation électrique par un électricien qualifié.

► Si le cordon électrique est endommagé, il doit être remplacé par un technicien Miele qui utilisera une pièce de rechange d'origine de Miele.

► Une fois le lave-vaisselle installé, la prise doit être accessible en tout temps afin de pouvoir débrancher l'appareil de l'alimentation électrique.

## Installation

► Le lave-vaisselle doit être installé et branché conformément aux instructions d'installation.

► Les travaux d'installation et de réparation doivent être effectués par un technicien autorisé de Miele. Il peut être dangereux de confier ces travaux à des personnes non qualifiées. En outre, le recours à des personnes non qualifiées pourrait invalider la garantie.

► N'installez pas et n'utilisez pas un lave-vaisselle endommagé. Il est dangereux d'utiliser un appareil endommagé. Si votre appareil est endommagé, débranchez-le et téléphonez à votre détaillant Miele ou au Service technique Miele.

► Débarrassez-vous des emballages, sacs et autres produits en plastique en toute sécurité et gardez-les hors de la portée des enfants. Ces éléments présentent un risque de suffocation.

► Cet appareil ne doit pas être utilisé dans un endroit non immobile (p. ex. dans un bateau).

► ⚠ MISE EN GARDE - Risque d'incendie.

Ne jamais recouvrir ni piler la fiche d'une appareil électrique. Assurez-vous qu'il y a suffisamment d'espace pour la fiche à l'endroit où vous désirez installer votre lave-vaisselle. Le fait d'installer le lave-vaisselle dans un espace restreint peut coincer le cordon d'alimentation ou exercer une pression sur la fiche, ce qui peut surchauffer les pièces.

► Le boîtier en plastique du raccord d'eau contient un composant électrique. Il est important de ne pas l'immerger.

► Le tuyau d'entrée d'eau comporte des fils électriques. Il ne doit jamais être coupé, même s'il est trop long.

# INSTRUCTIONS IMPORTANTES SUR LA SÉCURITÉ

► Le système hydrofuge intégré offre une protection contre les dégâts d'eau, pourvu que les conditions suivantes aient été respectées :

- L'installation et le raccordement du lave-vaisselle ont été effectués correctement.
- Le lave-vaisselle est entretenu convenablement et les pièces sont remplacées lorsque cela est nécessaire.
- Le robinet d'alimentation en eau est fermé lorsque l'appareil n'est pas utilisé pendant une longue période (p. ex. lorsque vous partez en vacances).

Le système hydrofuge fonctionnera même si l'appareil est éteint. Cependant, l'appareil doit demeurer branché à l'alimentation électrique.

- Ce lave-vaisselle doit être installé sous un comptoir et fixé aux armoires adjacentes.
- N'installez pas ce lave-vaisselle sous une table de cuisson, sous un four ou sous tout appareil qui produit de la chaleur. Les températures élevées pourraient endommager l'appareil.
- Au moment d'installer le lave-vaisselle sous un comptoir et de retirer le coup-de-pied, un coup-de-pied sous-encasté doit être installé. Utilisez la trousse d'installation adéquate. Attention de ne pas vous blesser.
- Le lave-vaisselle ne doit pas être installé dans un endroit où la température atteint le point de congélation.

► Ne coupez pas le tuyau de prise d'eau. Ne le plongez pas dans un liquide. Les composants électriques du tuyau pourraient causer des blessures ou endommager votre maison s'ils sont coupés ou immergés dans un liquide.

► Ne branchez le lave-vaisselle à l'alimentation électrique qu'après avoir terminé tous les travaux d'installation et de plomberie.

## Utilisation

► Afin de diminuer les risques de blessures, ne laissez pas les enfants jouer près de l'appareil ni monter dedans ou dessus. Leurs petits doigts peuvent se coincer dans la porte.

► N'utilisez le lave-vaisselle que lorsque tous les panneaux sont bien en place.

► Ne jouez pas avec les commandes.

► Évitez de malmener les paniers ou la porte du lave-vaisselle et de vous appuyer ou de vous asseoir sur celle-ci. Lorsque vous n'utilisez pas l'appareil, refermez la porte.

► Dans certaines circonstances, un système d'eau chaude qui n'a pas servi durant deux semaines ou davantage peut produire de l'hydrogène. **L'HYDROGÈNE EST UN GAZ EXPLOSIF.** Si le système d'eau chaude n'a pas servi durant une telle période, ouvrez tous les robinets d'eau chaude et laissez l'eau couler plusieurs minutes avant d'utiliser le lave-vaisselle. Cette manœuvre permettra de libérer l'hydrogène qui aurait pu s'y accumuler. Entre-temps, abstenez-vous de fumer et n'utilisez pas de flamme nue.

# INSTRUCTIONS IMPORTANTES SUR LA SÉCURITÉ

- ▶ Assurez-vous que tous les articles que vous mettez dans l'appareil sont conçus pour aller au lave-vaisselle. Consultez les recommandations du fabricant pour les articles qui ne portent aucune mention à cet égard.
- ▶ Au moment de charger la vaisselle, ne disposez pas les articles coupants à proximité du joint d'étanchéité de la porte afin d'éviter de l'endommager. Placez la pointe vers le bas afin d'éviter les blessures.
- ▶ N'utilisez que des détergents et des produits de rinçage recommandés pour les lave-vaisselle à usage domestique. Gardez tous ces produits hors de la portée d'enfants.
- ▶ Évitez de respirer ou d'avalier des détergents. Les détergents pour lave-vaisselle peuvent contenir des agents irritants et corrosifs. Ils peuvent brûler l'intérieur du nez, de la bouche et de la gorge s'ils sont avalés ou inhalés. En cas d'ingestion ou d'inhalation, consultez immédiatement un médecin.
- ▶ Ne consommez pas l'eau du lave-vaisselle! Elle peut contenir des résidus dangereux.
- ▶ Ne versez pas de détergent dans le distributeur de produit de rinçage ou dans le réservoir de sel. Ces produits endommagent ces deux composantes.
- ▶ À la fin d'un programme, la vaisselle peut être très chaude. Avant de la sortir, laissez-la refroidir jusqu'à ce que vous puissiez la manipuler sans problème.

## Mise au rebut d'un appareil

- ▶ Si vous enlevez l'appareil et ne pouvez plus vous en servir, retirez le dispositif de verrouillage de la porte pour éviter que des enfants se retrouvent enfermés dans le lave-vaisselle.

## CONSERVEZ CES INSTRUCTIONS

QUELLE LAVE-VAISSELLE.COM

## Description de l'appareil

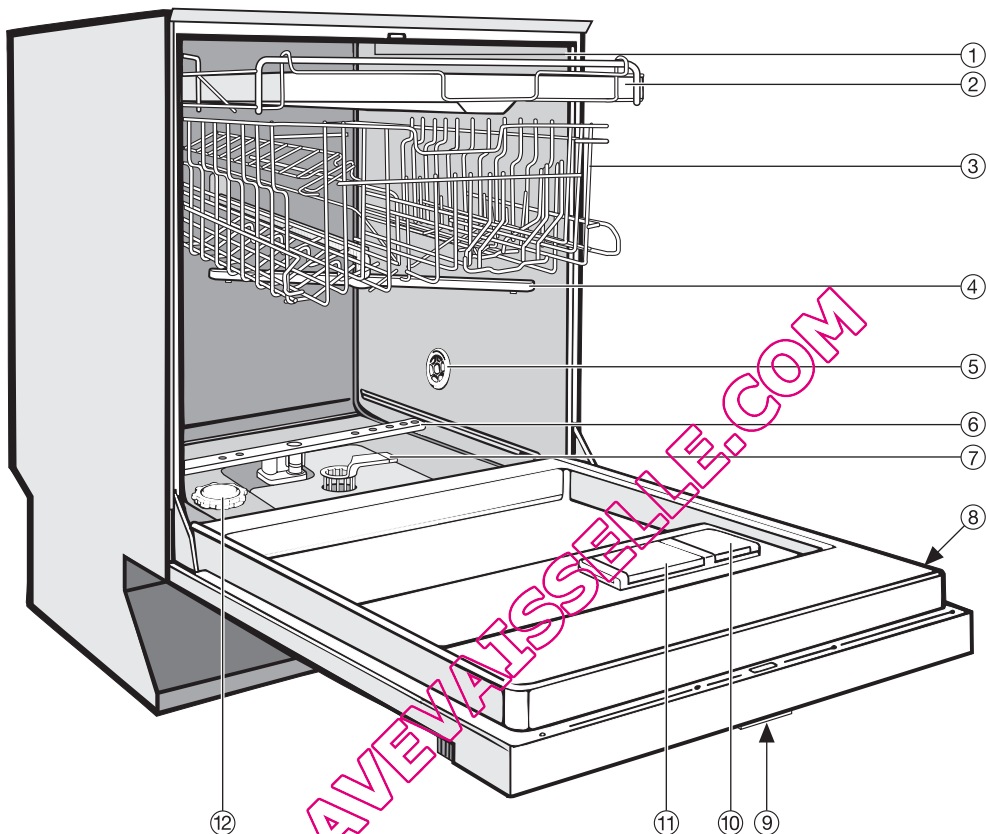

① Bras gicleur supérieur (non illustré)

② Plateau à ustensiles

③ Panier supérieur

④ Bras gicleur central

⑤ Prise d'air pour le séchage  
(selon le modèle)

⑥ Bras gicleur inférieur

⑦ Triple Filtre

⑧ Plaque signalétique

⑨ Verrou de sécurité pour enfants, si-  
tué dans la poignée de la porte (non  
illustré)

⑩ Distributeur de produit de rinçage

⑪ Distributeur de détergent à double  
compartiment

⑫ Réservoir de sel



## Panneau de commande

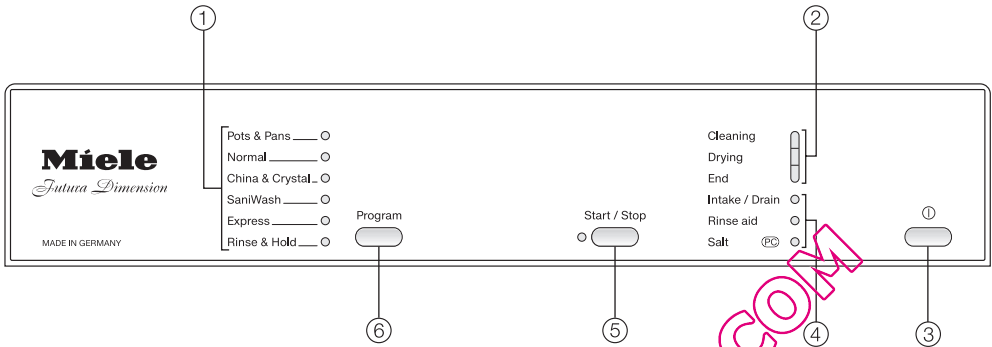

- ① Sélection de programme
- ② Affichage du déroulement du programme
- ③ Touche "On/Off" ("I")
- ④ Voyants de vérification et de remplissage
- ⑤ Touche "Start/Stop" et voyant
- ⑥ Touche de sélection de programmes

QUELLAVEVAISSELLE.COM

## Appareil éconergétique

Ce lave-vaisselle est exceptionnellement économique en ce qui a trait à sa consommation d'eau et d'électricité.

Pour de meilleurs résultats, veuillez suivre les conseils ci-après :

- Pour réduire la consommation d'énergie, branchez le lave-vaisselle à une source d'eau froide.
- Pour réduire les temps de lavage au minimum, branchez le lave-vaisselle à une source d'eau chaude. La consommation d'énergie en sera légèrement augmentée.
- Pour des lavages économiques, remplissez les paniers sans les surcharger.
- Utilisez la quantité adéquate de détergent et de produit de rinçage. La quantité de détergent à utiliser dépend du niveau de saleté et du type d'articles à laver. Pour en savoir plus, consultez la section "Guide des programmes".
- Si vous utilisez du détergent en poudre ou en gel, utilisez seulement  $\frac{2}{3}$  de la quantité normale de détergent lorsque l'appareil est peu chargé.
- Choisissez le programme qui convient le mieux en fonction du niveau de saleté et du type d'articles à laver.

## Pour ouvrir la porte

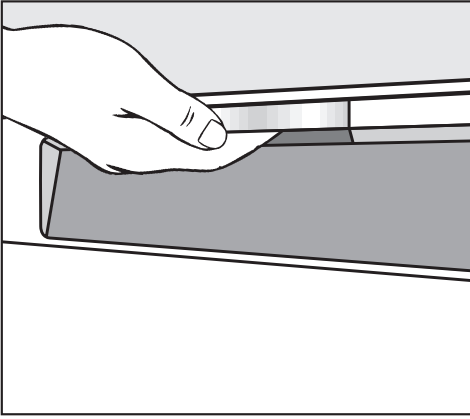

- Saisissez la poignée par en-dessous et tirez pour ouvrir la porte.

Si la porte est ouverte pendant que le lave-vaisselle est en marche, celui-ci s'arrêtera. Une fois que la porte est fermée, le programme se remet en marche.

## Pour fermer la porte

- Poussez les paniers à l'intérieur.
- Relevez la porte et poussez-la jusqu'à ce qu'elle s'enclenche.

## Verrou de sécurité pour enfants

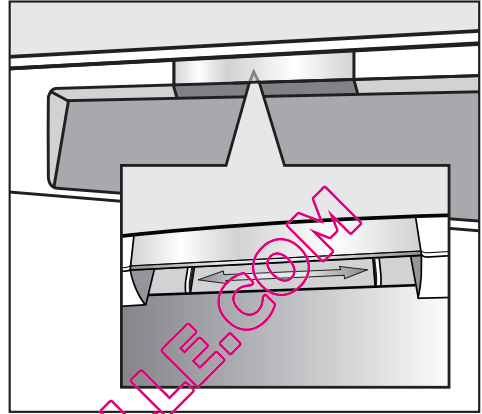

Le verrou de sécurité pour enfants a été conçu pour empêcher les enfants d'ouvrir le lave-vaisselle.

- Pour verrouiller la porte, poussez vers la droite la glissière qui se trouve sous la poignée de la porte.
- Pour déverrouiller la porte, poussez la glissière vers la gauche.

## Avant la première utilisation

### Adoucisseur d'eau

Pour donner de bons résultats de lavage, le lave-vaisselle a besoin d'eau douce (c.-à-d. d'eau à faible teneur en minéraux). L'eau dure cause une accumulation de dépôts calcaires sur la vaisselle et dans le lave-vaisselle.

Si la dureté de l'eau du robinet excède 4 °d (4 g/gal), l'eau doit être adoucie. L'adoucisseur d'eau intégré est conçu pour accomplir cette fonction. Ce dispositif peut traiter une dureté d'eau pouvant atteindre 70 °d (73 g/gal).

- Du sel pour lave-vaisselle doit être ajouté à l'adoucisseur d'eau.

Si vous utilisez du détergent en pastilles qui contiennent du sel, vous devrez tout de même ajouter du sel dans l'appareil pour obtenir des résultats optimaux.

- Le lave-vaisselle doit être programmé correctement en fonction de la dureté de votre eau.
- Communiquez avec les autorités locales pour connaître le niveau exact de dureté de l'eau de votre région.

Si la dureté de votre eau est constamment inférieure à 4 °d (4 g/gal), vous n'avez **pas besoin d'ajouter de sel**. La dureté de l'eau doit tout de même être programmée.

Si la dureté de l'eau varie (par exemple entre 37 et 50 °d [39 et 52 g/gal]), programmez toujours l'appareil selon le niveau le plus élevé (50 °d [52 g/gal] dans cet exemple).

En cas de problème, cela aidera le technicien de connaître la dureté de votre eau.

- Veuillez noter ici la dureté de votre eau :

\_\_\_\_\_ °d ou g/gal

La dureté de l'eau programmée en usine est de 1 à 4 °d (1 à 4 g/gal).

# Avant la première utilisation

## Réglage de l'adoucisseur d'eau

À tout moment, vous pouvez quitter le mode de programmation en arrêtant le lave-vaisselle à l'aide de la touche "Ⓜ".

- Appuyez sur la touche "Ⓜ" pour éteindre le lave-vaisselle.
- Appuyez sur la touche "Start/Stop", maintenez-la enfoncée et démarrez **simultanément** le lave-vaisselle en appuyant sur la touche "Ⓜ". Maintenez la touche "Start/Stop" enfoncée pendant au moins 4 secondes, jusqu'à ce que le voyant correspondant s'allume.

Si le voyant ne s'allume pas, recommencez.

- Ensuite, appuyez deux fois sur la touche "Program".

Le voyant le plus bas clignotera deux fois à intervalles rapides et le voyant "Cleaning" clignotera une fois rapidement (réglage par défaut).

Le nombre de fois que clignote le voyant "Cleaning" correspond à la valeur réglée (consultez le tableau).

°d	g/gal	Nombre de fois que le voyant "Cleaning" clignote
<b>1 - 4</b>	<b>1 - 4</b>	<b>Un clignotement rapide</b>
5 - 7	5 - 7	2 clignotements rapides
8 - 11	8 - 11	3 clignotements rapides
12 - 15	12 - 16	4 clignotements rapides
16 - 20	17 - 21	5 clignotements rapides
21 - 25	22 - 26	6 clignotements rapides
26 - 30	27 - 31	7 clignotements rapides
31 - 36	32 - 38	8 clignotements rapides
37 - 45	39 - 47	9 clignotements rapides
46 - 70	48 - 73	Un clignotement long

- Utilisez la touche "Start/Stop" pour sélectionner la séquence de clignotements qui correspond au niveau de dureté de votre eau.

La valeur augmentera d'un niveau chaque fois que vous appuierez sur la touche. Une fois la valeur la plus élevée atteinte, le compteur recommence au début.

### Exemple :

Si la dureté de l'eau est de 22 °d (23 g/gal), le voyant "Cleaning" clignotera 6 fois à intervalles rapides.

- Appuyez sur la touche "Ⓜ" pour éteindre le lave-vaisselle.

## Avant la première utilisation

Chaque lave-vaisselle est testé avant de quitter l'usine. La présence de résidus d'eau dans l'appareil est attribuable à ces tests et ne signifie pas qu'il a été utilisé.

### Remplissage du réservoir de sel

⚠ Si, par mégarde, vous remplissez le réservoir de sel avec du détergent (y compris du détergent liquide), vous endommagerez l'adoucisseur d'eau.

⚠ Utilisez uniquement du sel d'adoucisseur d'eau spécialement conçu pour les lave-vaisselle. Les autres sels pourraient contenir des substances insolubles qui pourraient nuire au fonctionnement de l'adoucisseur d'eau.

Si vous utilisez du détergent en pastilles qui contiennent du sel, vous devrez tout de même ajouter du sel dans l'appareil pour obtenir des résultats optimaux et prolonger au maximum sa durée de vie.

- Enlevez le panier inférieur de la cuve de lavage et dévissez le couvercle du réservoir de sel.

Lorsque vous ouvrez le réservoir de sel, de l'eau s'écoule. Ne l'ouvrez que pour remettre du sel.

**Important : Avant de mettre du sel pour la première fois**, vous devez verser 1 pinte (1 l) d'eau dans le réservoir pour permettre au sel de se dissoudre correctement. Vous n'avez pas besoin d'ajouter d'eau lors des recharges suivantes.

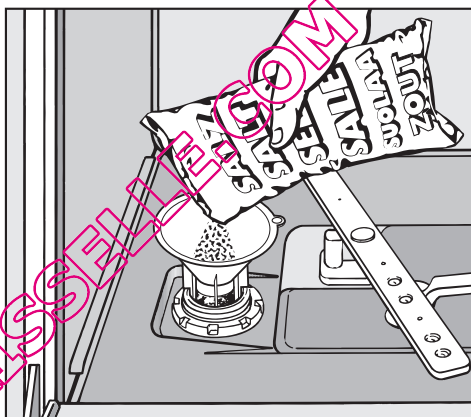

- Placez l'entonnoir fourni avec le lave-vaisselle au-dessus du réservoir et remplissez soigneusement celui-ci de sel. Le réservoir de sel peut contenir environ 2,2 lb (1 kg) de sel, selon le type de sel.
- Nettoyez tout excédent de sel sur le filetage de l'ouverture du réservoir. Révissez **bien** le couvercle.
- Tout de suite après chaque remplissage, lancez le programme "Express" sans charger le lave-vaisselle. Cela permettra d'enlever toute trace de sel de la cuve de lavage.

## Message au sujet du réservoir de sel

- Lorsque le voyant "Salt" s'allume, attendez la fin du programme et remplissez le réservoir de sel.

Une fois le réservoir de sel rempli, le voyant "Salt" peut rester allumé pendant une courte période. Il s'éteindra une fois le processus de réactivation terminé.

Le voyant "Salt" est éteint si vous avez réglé le lave-vaisselle à une dureté d'eau inférieure à 4 °d (4 g/gal).

 Tout de suite après chaque remplissage, lancez le programme "Express" sans charger le lave-vaisselle. Cela permettra d'enlever toute trace de sel de la cuve de lavage.

QUELLAVEVAISSELLE.COM

# Avant la première utilisation

## Produit de rinçage

Nous recommandons d'utiliser un produit de rinçage pour empêcher la formation de taches sur la vaisselle et la verrerie.

Le produit de rinçage est versé dans le distributeur. La quantité réglée sera automatiquement mesurée.

⚠ Si, par mégarde, vous versez du détergent dans le distributeur de produit de rinçage, vous endommagerez celui-ci. Utilisez uniquement un produit de rinçage conçu pour les lave-vaisselle domestiques.

Si vous utilisez un détergent en pastilles, il n'est pas nécessaire d'ajouter de produit de rinçage.

## Ajout de produit de rinçage

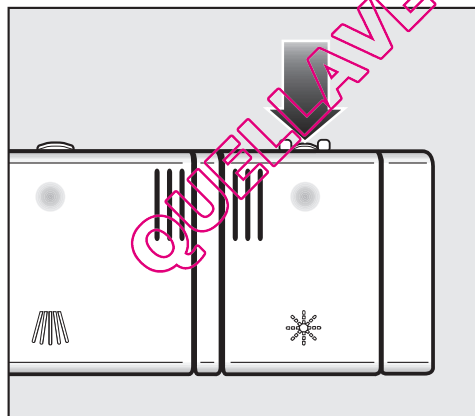

- Appuyez sur le bouton dans le sens de la flèche jusqu'à ce que le clapet ou clapet s'ouvre.

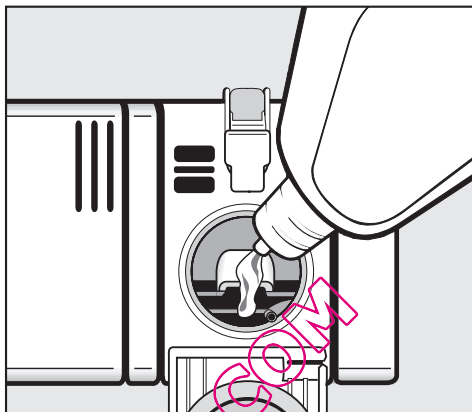

- Versez le produit de rinçage liquide dans le distributeur jusqu'à ce qu'il soit visible à la surface du tamis.

Le distributeur peut contenir environ 3,7 oz (110 ml) de produit de rinçage.

- Appuyez sur le rabat ou clapet jusqu'à ce que vous entendiez un déclic. Si vous ne fermez pas complètement le clapet, l'eau pénétrera dans le distributeur durant le cycle de lavage.
- Essuyez tout produit de rinçage renversé. Le clapet demeure fermé pendant les programmes de lavage.



### Réglage de la quantité

Pour obtenir des résultats de lavage optimaux, vous pouvez ajuster la quantité de produit de rinçage.

Le sélecteur de quantité est réglé en usine à 3, ce qui signifie qu'environ 3 ml de produit de rinçage est déversé par programme. Le sélecteur de quantité peut être réglé de 0 à 6.

- Utilisez un réglage plus élevé s'il y a des taches sur la verrerie une fois le séchage terminé.
- Utilisez un réglage moins élevé si la vaisselle ou les verres sont striés.

■ Arrêtez le lave-vaisselle "Ⓜ".

■ Appuyez sur la touche "Start/Stop". Démarrez simultanément le lave-vaisselle à l'aide de la touche "Ⓜ". Appuyez sur la touche "Start/Stop" jusqu'à ce que le voyant correspondant s'allume.

Si le voyant ne s'allume pas, recommencez.

■ Appuyez trois fois sur la touche de programme.

Le dernier voyant de programme clignote trois fois.

Le voyant "Cleaning" clignote trois fois. Par défaut, la quantité de produit de rinçage est réglée à 3 ml.

Le nombre de fois que clignote le voyant "Cleaning" correspond à la quantité réglée (voir le tableau).

Quantité de produit de rinçage en ml	Nombre de fois que le voyant clignote
0	–
1	Une fois
2	Deux fois
<b>3</b>	<b>Trois fois</b>
4	Quatre fois
5	Cinq fois
6	Six fois

■ Sélectionnez le réglage désiré à l'aide de la touche "Start/Stop". Chaque fois que vous appuyez sur celle-ci, la valeur réglée augmente.

La quantité sélectionnée est sauvegardée.

■ Arrêtez le lave-vaisselle "Ⓜ".

## Chargement du lave-vaisselle

---

 Ne lavez pas dans le lave-vaisselle des articles souillés de cendres, de sable, de cire, de graisse ou de peinture.

Les cendres et le sable ne se dissolvent pas et circuleront dans le lave-vaisselle.

La cire, la graisse et la peinture décoloreront et endommageront l'appareil de façon permanente.

- Grattez tous les résidus d'aliment qui se trouvent sur la vaisselle avant de la placer dans le lave-vaisselle. Il n'est pas nécessaire de la rincer.
- Certains aliments contiennent des colorants naturels, p. ex. : les carottes et les tomates. Les articles en plastique peuvent se décolorer de façon permanente s'ils sont en contact avec des colorants d'aliments.
- Tous les articles peuvent être placés n'importe où dans les paniers.
- Disposez la vaisselle de façon que l'eau puisse atteindre toutes les surfaces. Ne placez pas la vaisselle et les ustensiles à l'intérieur d'autres articles.
- Assurez-vous que tous les articles sont placés de façon sécuritaire.
- Les articles creux comme les tasses et les verres devraient être placés à l'envers dans les paniers.
- Pour que l'eau puisse couvrir les articles longs, étroits et creux comme les vases ou les flûtes à champagne, placez-les au centre du panier plutôt que dans les coins.
- Les articles à base concave comme les grosses tasses à café et les bols doivent être inclinés afin que l'eau ne s'accumule pas.
- Les bras gicleurs ne doivent pas être bloqués par des articles qui sont trop hauts ou qui dépassent des paniers. Vérifiez manuellement que les bras gicleurs tournent librement.
- Placez les très petits articles dans le plateau ou le panier à ustensiles afin qu'ils ne tombent pas au fond de la cuve de lavage.
- Les résidus d'aliments et les liquides renversés devraient être nettoyés des côtés de la porte du lave-vaisselle. Ceux-ci se trouvent à l'extérieur de la cuve de lavage et ne sont pas nettoyés par l'eau provenant des bras gicleurs.

## Articles n'allant pas dans le lave-vaisselle

- Ustensiles à manche de bois
- Planches à découper en bois
- Articles collés tels que les anciens couteaux dont le manche est collé autour du corps de la lame
- Articles fabriqués à la main, antiquités, verrerie à rebords de métal ou décorative
- Articles en plastique ne résistant pas à la chaleur
- Articles en cuivre, en laiton, en étain ou en aluminium
- Vaisselle dont l'émail est peint (cette vaisselle pourrait se décolorer à la longue)
- Les articles en verre et en cristal délicats ne devraient être lavés qu'avec le programme "China & Crystal" (sans quoi des taches et des stries peuvent apparaître à la suite de lavages fréquents).
- Casseroles et poêlons en fonte

\*selon le modèle

Si vous n'êtes pas certain que vos articles en porcelaine et en cristal vont dans le lave-vaisselle, renseignez-vous auprès des fabricants concernés. Le programme "China & Crystal", même s'il est extrêmement délicat et complet, peut accélérer l'usure des articles en porcelaine et en cristal si ceux-ci ne vont pas dans le lave-vaisselle.

## Verrerie :

- Il n'y a pas de règles précises pour le lavage de la verrerie. Si vous avez des doutes, lavez les articles à la main.
- Lorsque vous achetez de la vaisselle, des verres ou des ustensiles, assurez-vous qu'ils sont lavables dans le lave-vaisselle. Ne mettez dans le lave-vaisselle que les articles qui portent la mention "va dans le lave-vaisselle".
- Si vous lavez des articles en verre délicats, utilisez le programme "China & Crystal"\*. Cela réduira les risques de taches.

# Chargement du lave-vaisselle

---

## L'argent et l'aluminium :

- L'argent et l'aluminium peuvent ternir.
- L'argenterie nettoyée préalablement à l'aide d'un produit à polir peut encore être humide ou tachée à la fin d'un programme si l'eau a adhéré au produit à polir. Le cas échéant, vous pouvez l'essuyer à l'aide d'un chiffon sec et doux. L'argenterie qui a été lavée préalablement dans un produit de trempage est généralement sèche à la fin d'un programme. Cependant, elle peut être ternie.
- S'ils sont laissés à sécher, certains aliments contenant du soufre peuvent décolorer l'argenterie. Ceux-ci comprennent le jaune d'œuf, les oignons, la mayonnaise, la moutarde, le poisson et les marinades.
- L'argenterie peut ternir ou se tacher si elle est lavée à côté d'articles en acier inoxydable. Laissez de l'espace entre ces articles.
- Utilisez uniquement du détergent à lave-vaisselle domestiques pour laver les articles en aluminium comme les filtres à graisse.

# Chargement du lave-vaisselle

## Chargement typique pour dix ensembles de couverts

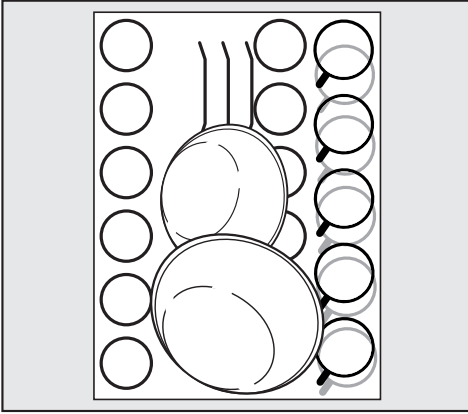

Panier supérieur

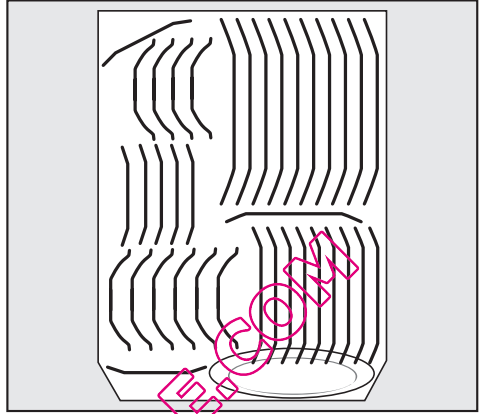

Panier inférieur

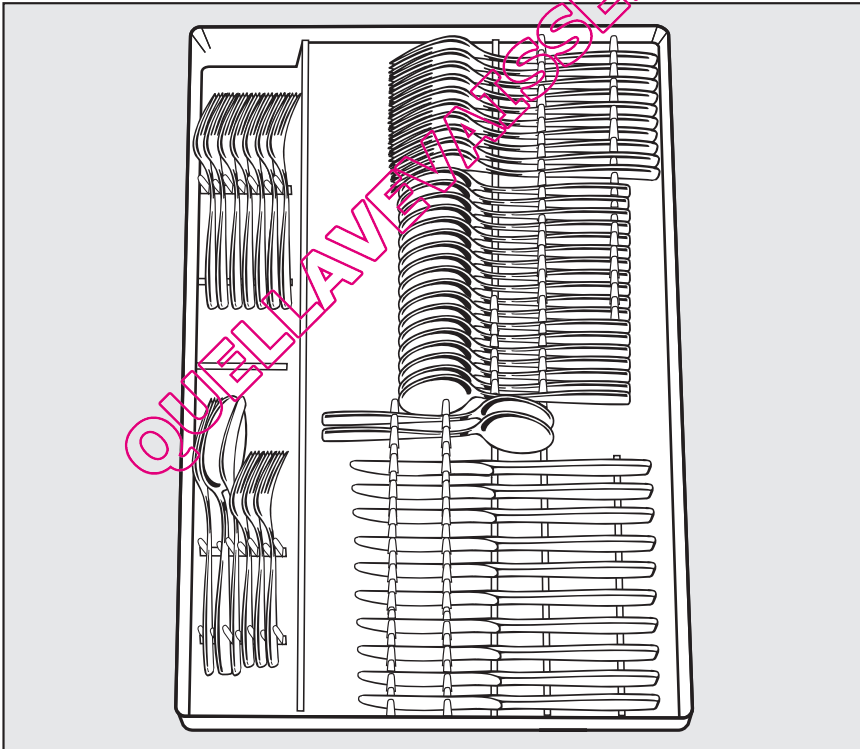

Plateau à ustensiles

# Chargement du lave-vaisselle

## Panier supérieur

⚠ Le lave-vaisselle doit toujours être utilisé avec les paniers supérieur et inférieur.

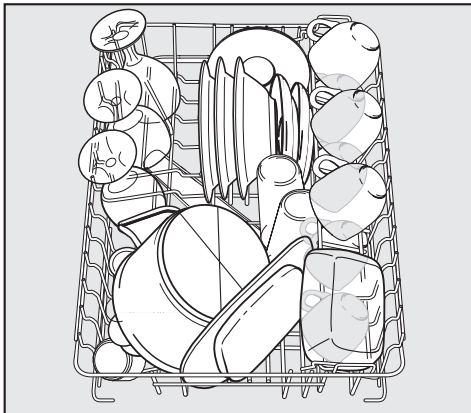

- Chargez le panier supérieur de petits articles légers ou délicats comme les tasses, les soucoupes, les verres, les bols à dessert et les plateaux.
- Les articles plus longs comme les louches, les cuillères à mélanger et les longs couteaux doivent être couchés dans le renforcement du plateau à ustensiles.

## Support à tasses ajustable

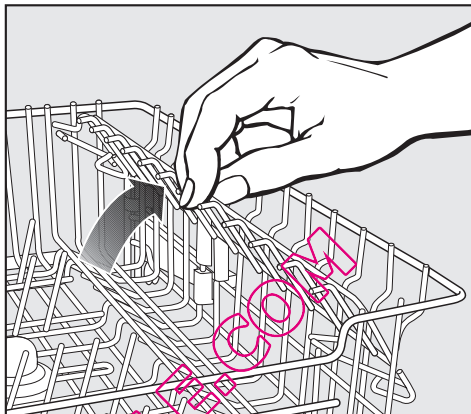

- Relevez le support pour pouvoir charger de grands verres. Abaissez-le pour pouvoir empiler deux étages de petits articles.

## Réglage de la hauteur du panier supérieur

Le panier supérieur peut être levé ou abaissé pour contenir de longs articles.

Le panier peut également être incliné afin de pouvoir placer de longs articles dans les paniers supérieur et inférieur. Les angles ne devraient pas être aux deux extrémités, car cela pourrait bloquer le bras gicleur central. Faites attention lorsque vous glissez le panier vers l'intérieur ou l'extérieur dans cette position.

- Faites glisser le panier supérieur vers l'extérieur.

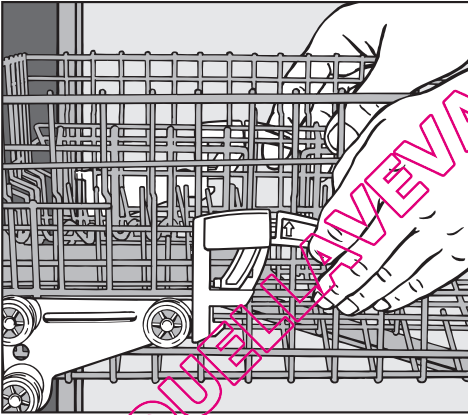

- Soulevez les leviers se trouvant sur les côtés du panier et réglez la hauteur du panier.
- Relâchez les leviers et le panier se fixera en place.

Selon le réglage du panier supérieur, des assiettes de différentes tailles peuvent être chargées dans l'appareil.

**Par exemple**, si le panier supérieur est réglé à la position la plus haute, une assiette de  $12 \frac{3}{16}$  po (31 cm) de diamètre peut être placée dans le panier inférieur.

QUELLEVAISSELLE.COM

# Chargement du lave-vaisselle

## Panier inférieur

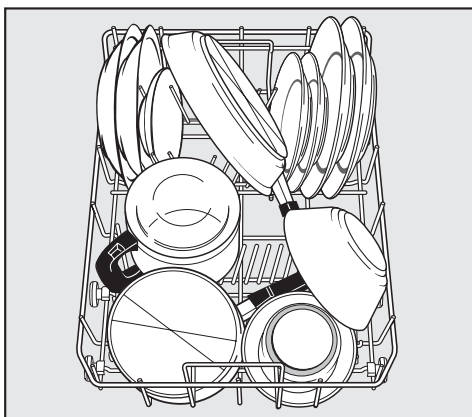

- Pour les articles gros et lourds comme les assiettes, les plateaux de service, les casseroles, les bols, etc. Les petites assiettes comme les soucoupes peuvent aussi être placées dans le panier inférieur.

## Crampons pliables

Les deux rangs avant de crampons peuvent se plier afin de laisser davantage d'espace pour placer les articles de grande taille comme les casseroles, les poêlons et les bols.

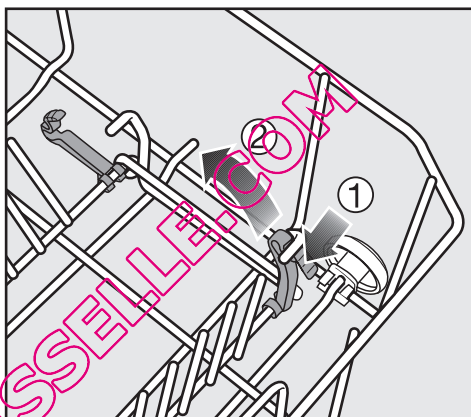

- Poussez le levier jaune vers le bas ① puis pliez les crampons ②.



## Support amovible à crampons

Il est possible de retirer le support à crampons afin de laisser davantage d'espace pour placer de la vaisselle de plus grande taille, comme des casseroles larges.

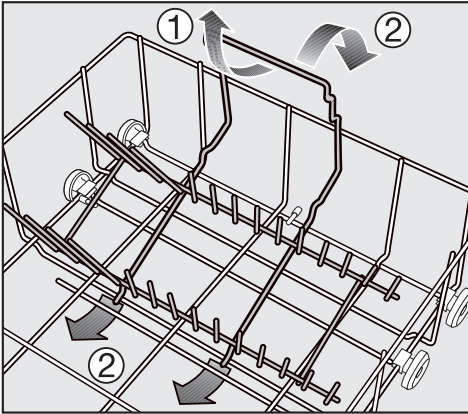

### Retrait du support ①

- Pour enlever le support, tirez doucement sur la poignée.

### Repose d'un support ②

- Glissez les attaches du support sous les tiges dans le sens de la longueur du panier inférieur.
- Poussez la poignée vers le bas, jusqu'à ce que le support s'enclenche.

## Porte-bouteilles (selon le modèle)

Le porte-bouteilles peut être utilisé pour le nettoyage d'articles étroits, comme des bouteilles de lait, des biberons.

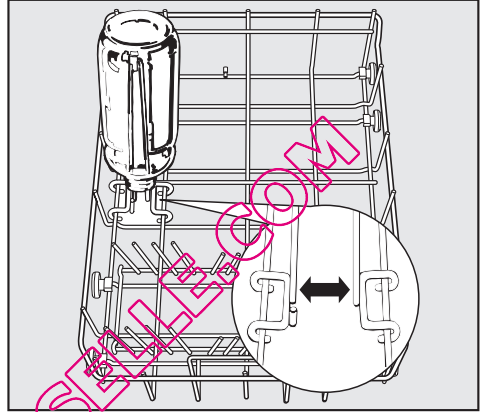

- Placez le porte-bouteilles dans le panier inférieur tel qu'indiqué sur l'illustration. S'il est placé ailleurs, l'eau provenant des jets des bras gicleurs n'atteindra pas toutes les surfaces des articles. Les bouteilles seront alors mal lavées.

# Chargement du lave-vaisselle

## Plateau à ustensiles

- Disposez les articles dans le plateau à ustensiles comme le montre l'image.

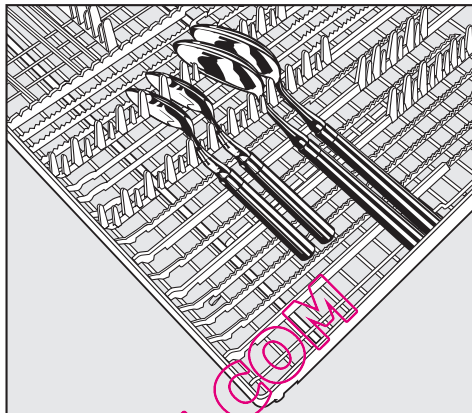
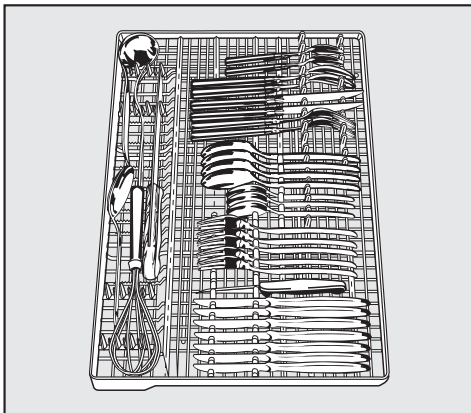

Les cuillères à manches épais devront peut-être être placées de la même façon que les couteaux et les fourchettes, la tête entre les branches.

Pour faciliter le déchargement des ustensiles, il est conseillé de les regrouper en sections, soit une pour les couteaux, une pour les fourchettes, une pour les cuillères, etc.

Placez les lames des couteaux vers le bas et les dents des fourchettes entre les branches. Les cuillères devraient être placées en sens contraire, le manche entre les branches, de façon à ce que l'eau puisse s'écouler facilement.

Les bras gicleurs ne doivent pas être bloqués par de longs ustensiles.

## Accessoires offerts en option

---

Vous pouvez vous procurer des accessoires optionnels auprès de votre détaillant Miele, en communiquant avec Miele ou visitant le site de Miele à l'adresse Mieleusa.com (selon le modèle de votre lave-vaisselle, il se peut que certains accessoires soient déjà fournis).

---

### Si vous souhaitez...

### vous devrez commander l'accessoire ci-dessous...

---

...laver des biberons

... un porte-bouteilles

---

...laver des ustensiles supplémentaires

... un petit panier à ustensiles pour le panier inférieur.

---

...laver plus de verres

... un support à verres pour le panier inférieur.

## Collection MieleCare

Vous pouvez commander les produits de nettoyage et d'entretien de la marque Miele, notamment le sel, le détergent et le produit de rinçage pour lave-vaisselle, auprès de votre détaillant Miele, en communiquant avec Miele ou sur la boutique en ligne de Miele à l'adresse [www.miele.ca](http://www.miele.ca) ou mieux encore <http://www.miele.ca/miele/canadafre/boutique.asp>

QUELLAVAISSELLE.COM

# Utilisation

## Détergent

 Les détergents pour lave-vaisselle peuvent contenir des agents irritants et corrosifs. Évitez de respirer ou d'avaler du détergent pour lave-vaisselle.

Le détergent ne doit pas être accessible aux enfants. Gardez hors de la portée des enfants. Gardez les enfants éloignés du lave-vaisselle lorsque la porte est ouverte. Il pourrait y avoir des résidus de détergent dans l'appareil. Ajoutez le détergent juste avant de lancer le programme et fermez la porte à l'aide du verrou de sécurité pour enfants (selon le modèle).

 Utilisez uniquement des détergents formulés pour les lave-vaisselle domestiques.

Utilisez la quantité de détergent recommandée. L'usage continu d'une quantité excessive de détergent pourrait endommager l'appareil.

Lorsque vous utilisez le programme "China & Crystal" (selon le modèle), réduisez la quantité de détergent de moitié par rapport à la dose habituelle, au moins. Assurez-vous également que vos articles en porcelaine et en cristal vont dans le lave-vaisselle.

Vous pouvez utiliser des détergents en poudre, en gel ou en pastilles. Respectez les recommandations indiquées sur le contenant de détergent quant à la quantité à utiliser.

Il n'est pas recommandé d'utiliser des détergents en pastilles avec le programme "Express". Il se peut que les pastilles ne se dissolvent pas complètement.

Vous pouvez vous procurer des produits nettoyants pour lave-vaisselle auprès de Miele.

## Ajouter du détergent

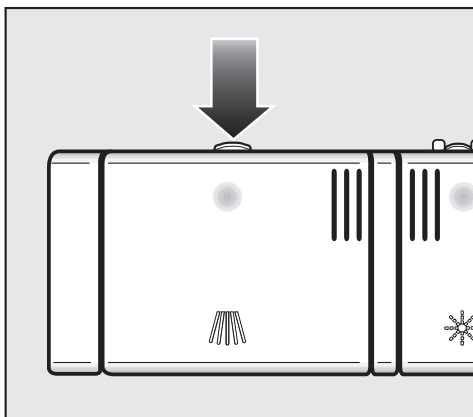

- Appuyez sur la clenche du distributeur de détergent. Le clapet s'ouvre.

Le clapet est toujours ouvert à la fin d'un programme.

- Ajoutez du détergent dans les compartiments et fermez le clapet du distributeur.

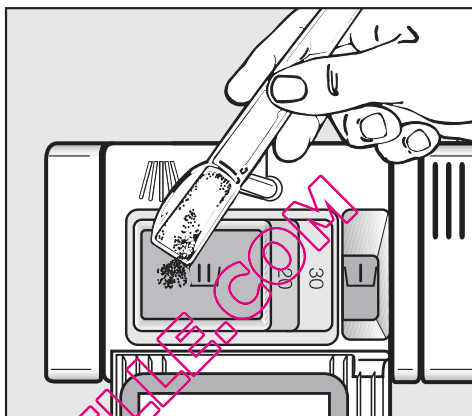

- Placez une pastille ou ajoutez du détergent en poudre ou en gel dans le compartiment II et fermez le clapet.
- Si vous voulez effectuer un pré-rinçage et que le programme que vous avez choisi le permet, ajoutez 1 cuillère à thé (5 ml) de détergent dans le compartiment I.

Le compartiment I a une contenance maximale de 2 cuillères à thé (10 ml), alors que le compartiment II a une contenance maximale de 3,5 cuillères à table (50 ml) de détergent.

Les marques horizontales dans le compartiment II indiquent des quantités d'environ 1  $\frac{1}{4}$  cuillère à table et 2 cuillères à table (20 et 30 ml) respectivement. Les marques indiquent le niveau de remplissage approximatif en ml lorsque la porte est ouverte, en position horizontale.

# Utilisation

## Mise en marche

- Assurez-vous que les bras gicleurs peuvent tourner librement.
- Fermez la porte.
- Ouvrez la source d'eau si elle est fermée.
- Appuyez sur la touche "ⓘ" pour mettre le lave-vaisselle en marche.

Le voyant de la touche "Start/Stop" clignote et le voyant du dernier programme sélectionné s'allume.

## Sélection d'un programme

Choisissez votre programme en fonction du type d'articles à laver et du niveau de saleté.

Pour en savoir plus, consultez la section "**Guide des programmes**".

Si vous le souhaitez, vous pouvez maintenant sélectionner des options supplémentaires (se reporter à la section "Options supplémentaires").

## Lancement d'un programme

- Sélectionnez le programme de votre choix à l'aide de la touche de sélection de programme.

Le voyant du programme sélectionné s'allume.

- Appuyez sur le bouton "Start/Stop".

Le programme débute. Le voyant des touches "Start/Stop" et "Wash" ainsi que le voyant du programme sélectionné s'allument.

Vous pouvez annuler un programme au cours des premières minutes seulement.

Autrement, certaines étapes importantes du programme (p. ex., l'adoucissement de l'eau) pourraient être interrompues.

## Affichage du déroulement du programme

Une fois qu'un programme est initialisé, les voyants de déroulement du programme indiquent l'étape en cours.

## Guide des programmes

Guide des programmes	Utilisation	Déroulement du programme						
		"Pre-rinse"		"Main wash"	"Interim rinse"		"Final rinse"	"Drying"
		1	2		1	2		
"Pots & Pans"	Pour <b>les casseroles et les poêlons normalement sales</b> dans lesquels <b>de la nourriture a séché</b> . Également pour la vaisselle très sale. Utilise 120 % de la quantité normale de détergent.	X		X	X		X	X
"Normal"	Programme permettant de laver complètement la charge maximale de vaisselle <b>normalement sale</b> tout en ajustant la consommation d'énergie et d'eau en fonction du niveau de saleté des articles.	au choix		X			X	X
"China & Crystal"	Pour la verrerie devant être lavée à basse température et pour la vaisselle légèrement sale. <b>Utilise 50 % de la quantité normale de détergent.</b>	X		X	X		X	X
"Sani-Wash"	Pour <b>désinfecter la vaisselle</b> (p. ex : biberons, planches à découper et vaisselle utilisée pour préparer les aliments).			X		X	X	X
"Express"	Programme rapide pour la vaisselle <b>légèrement sale</b> (p. ex. : des plateaux d'amuse-gueule). Ne pas utiliser avec du détergent en pastilles.			X	X		X	X
"Rinse & Hold"	Pour <b>rincer la vaisselle lorsqu'un cycle complet n'est pas nécessaire</b> . Il n'est pas recommandé d'utiliser du détergent.	X						

Consommation :

Électricité : de 0,01 à 1,23 kWh

Eau : de 1,3 à 5,3 gal (de 5 à 20 l)

# Utilisation

## Standby

Quelques minutes après avoir appuyé sur la dernière touche ou à la fin du programme, le lave-vaisselle passe en mode "Standby" pour économiser l'énergie. L'écran et les voyants s'éteignent alors et seul le voyant "Start/Stop" clignote lentement.

- Appuyez sur une touche pour remettre le lave-vaisselle en marche (sauf "⓪").

Si l'écran indique qu'il est nécessaire de remplir l'appareil de sel ou de produit de rinçage, ou s'il indique un dysfonctionnement, le lave-vaisselle passe en mode "Standby".

## À la fin d'un programme

Le programme est terminé lorsque l'affichage du temps indique le code 0 et le voyant "End" s'allume.

Dans le programme "Express", le ventilateur d'asséchage tourne pendant quelques minutes après la fin du programme.

 Pour éviter que la vapeur endommage le comptoir, ouvrez complètement la porte à la fin du programme ou laissez-la fermée jusqu'à ce que vous déchargiez l'appareil.

- Déchargez le lave-vaisselle

La vaisselle peut se casser et s'ébrécher plus facilement lorsqu'elle est chaude.

Laissez refroidir la vaisselle jusqu'à ce que vous puissiez la manipuler sans problème avant de la sortir.

Le fait d'ouvrir complètement la porte du lave-vaisselle après l'arrêt de l'appareil permet aux articles de refroidir beaucoup plus rapidement.

Vous pouvez d'abord vider le panier inférieur. Vous éviterez ainsi que des gouttelettes provenant du panier supérieur et du plateau à ustensiles (selon le modèle) tombent sur la vaisselle propre se trouvant dans le panier inférieur.

- Arrêtez le lave-vaisselle "⓪".

L'appareil continue d'utiliser de l'électricité jusqu'à ce qu'il soit arrêté à l'aide de la touche "⓪".

## Préparation de votre appareil en vue d'une absence prolongée

Si vous choisissez de couper l'eau de votre domicile lorsque vous vous absentez pendant une période prolongée, sachez que cela peut être insuffisant pour réduire le risque de fuite.

Pour éliminer tout risque, vous devez couper l'alimentation en eau de chaque appareil (c.-à-d. sous l'évier pour le lave-vaisselle, au robinet pour votre laveuse, etc.).



## Interruption d'un programme

Un programme est interrompu dès que la porte est ouverte.

Si la porte est refermée, le programme reprendra au point où il a été interrompu.



L'eau qui circule dans le lave-vaisselle est chaude. Vous pourriez vous ébouillanter. Ouvrez la porte seulement si c'est absolument nécessaire et soyez extrêmement prudent. Avant de refermer la porte, laissez-la entrouverte pendant environ 20 secondes. La température de la cuve de lavage pourra ainsi redevenir normale. Refermez bien la porte. Poussez jusqu'à ce qu'elle s'enclenche.

## Changement de programme

Si le clapet du compartiment de détergent est déjà ouvert, ne changez pas le programme.

Si vous souhaitez changer un programme qui a déjà débuté :

- Appuyez sur la touche "Start/Stop" pendant au moins une seconde.

Le programme est annulé. Le voyant "Start/Stop" clignote.

- Sélectionnez et lancez le programme souhaité.

QUELLAVEVAISSELLE.COM

## Options supplémentaires

---

### Réglages par défaut

Tous les réglages par défaut peuvent être rétablis.

- Appuyez sur la touche "Ⓜ" pour éteindre le lave-vaisselle.
- Appuyez sur la touche "Start/Stop", maintenez-la enfoncée et démarrez **simultanément** le lave-vaisselle en appuyant sur la touche "Ⓜ". Maintenez la touche "Start/Stop" enfoncée pendant au moins quatre secondes, jusqu'à ce que le voyant correspondant s'allume.

Si le voyant ne s'allume pas, recommencez.

- Appuyez 12 fois sur la touche "Program".

Le voyant le plus bas clignote une fois lentement puis deux fois à intervalles rapides.

Le voyant "Cleaning" indique si des modifications ont été apportées au réglage par défaut.

- Le voyant "Cleaning" clignote : toutes les valeurs sont établies au réglage par défaut.
- Le voyant "Cleaning" est éteint : au moins un réglage a été changé.

- Appuyez sur la touche "Start/Stop" pour rétablir les réglages par défaut.

Le réglage est sauvegardé immédiatement.

- Appuyez sur la touche "Ⓜ" pour éteindre le lave-vaisselle.

QUELLAVEVAISSELLE.COM

 Les réparations doivent être effectuées uniquement par une personne qualifiée et formée, conformément aux normes de sécurité nationales et locales. Les réparations effectuées par des personnes non qualifiées pourraient causer des blessures ou endommager l'appareil.

## Problèmes techniques

Problème	Cause possible	Solution
<b>Le voyant "Start/Stop" ne clignote pas après avoir allumé le lave-vaisselle à l'aide de la touche "Ⓢ".</b>	L'appareil n'est pas branché.	Branchez l'appareil.
	Le fusible a sauté.	Réenclenchez le disjoncteur. Reportez-vous à la plaque signalétique pour les exigences concernant l'intensité du courant.
<b>Le lave-vaisselle s'arrête durant un programme.</b>	Le fusible a sauté.	Réenclenchez le disjoncteur. Reportez-vous à la plaque signalétique pour les exigences concernant l'intensité du courant.
<b>Les voyants "Cleaning", "Drying" et "End" clignotent simultanément.</b>	Il y a peut être un problème technique.	<ul style="list-style-type: none"> <li>– Arrêtez le lave-vaisselle "Ⓢ".</li> <li>Après quelques secondes :</li> <li>– Démarrez le lave-vaisselle "Ⓢ".</li> <li>– Sélectionnez le programme de votre choix à l'aide de la touche "Program".</li> <li>– Appuyez sur la touche "Start/Stop".</li> </ul> <p>Si le problème persiste, communiquez avec le Service technique.</p>
<b>La pompe de vidange fonctionne lorsque la porte est ouverte.</b>	Le système hydrofuge s'est activé.	<ul style="list-style-type: none"> <li>– Fermez la source d'eau.</li> <li>– Communiquez avec le Service technique Miele.</li> </ul>

## Foire aux questions

Problèmes liés à l'entrée d'eau ou au drain		
Problème	Cause possible	Solution
<b>Le voyant "Intake/Drain" clignote.</b>	La source d'eau est fermée.	Ouvrez complètement la source d'eau.
<b>Le lave-vaisselle arrête de fonctionner. Le voyant "Intake/Drain" clignote.</b>		Avant de régler le problème : – Arrêtez le lave-vaisselle "Ⓢ".
	Problème d'entrée d'eau	– Ouvrez complètement la source d'eau. – Nettoyez le filtre d'arrivée d'eau (se reporter à la section "Nettoyage et entretien"). La pression au raccord d'eau est inférieure à 4,35 lb/po <sup>2</sup> . Consultez un plombier.
	Panne liée au drain. Il y a peut-être de l'eau dans la cuve de lavage.	– Nettoyez le triple filtre. – Nettoyez la pompe de vidange et de la valve anti-retour. Consultez la section "Nettoyage et entretien" pour obtenir de plus amples renseignements sur les tâches susmentionnées. – Dépliez le tuyau de vidange.

<b>Problèmes d'ordre général</b>		
<b>Problème</b>	<b>Cause possible</b>	<b>Solution</b>
<b>Les voyants et l'écran ne s'allument pas. Seul le voyant "Start/Stop" clignote lentement.</b>	Le lave-vaisselle est passé en mode "Standby", ce qui permet d'économiser de l'énergie.	Appuyez sur la touche ① pour quitter le mode "Standby".
<b>Il reste du détergent dans le distributeur à la fin d'un programme.</b>	Le distributeur était humide lorsque le détergent y a été versé.	Séchez le distributeur avant d'y verser le détergent.
<b>Le couvercle du distributeur de détergent ne se ferme pas bien.</b>	Des résidus de détergent bloquent le loquet.	Enlevez les résidus.
<b>La porte et les parois internes du lave-vaisselle sont encore humides après la fin d'un programme.</b>	C'est normal. Cette situation est propre au fonctionnement du système de séchage.	L'humidité s'évaporerait rapidement.
<b>Il reste de l'eau dans la cuve de lavage à la fin d'un programme.</b>		Avant de régler le problème : – Appuyez sur la touche "①" pour éteindre le lave-vaisselle.
	Le triple filtre de la cuve de lavage est obstrué.	Nettoyez le triple filtre. Consultez la section "Nettoyage et entretien".
	La pompe de vidange ou de la valve anti-retour sont peut être bloquée.	Nettoyez la pompe de vidange et de la valve anti-retour. Reportez-vous à la section "Nettoyage et entretien".
	Le tuyau de vidange est plié.	Dépliez le tuyau.

## Foire aux questions

<b>Bruits</b>		
<b>Problème</b>	<b>Cause possible</b>	<b>Solution</b>
<b>On entend des coups dans la cuve de lavage.</b>	Le bras gicleur cogne contre un article qui se trouve dans le panier.	Interrompez le programme et replacez les articles qui bloquent les bras gicleurs.
<b>On entend un cliquetis dans la cuve de lavage.</b>	Les articles ne sont pas bien en place dans la cuve de lavage.	Interrompez le programme et replacez les articles qui bougent.
	Un corps étranger (p. ex., un noyau de cerise) obstrue la pompe de vidange.	Retirez tout corps étranger de la pompe de vidange (se reporter à la section "Nettoyage de la pompe de vidange et de la valve anti-retour").
<b>On entend des coups dans la conduite d'eau.</b>	Cette situation peut être attribuable à une mauvaise installation ou au diamètre du tuyau.	Cela n'a aucune répercussion sur le fonctionnement du lave-vaisselle. Dans le doute, consultez un plombier.

QUELLAVEVAISSELLE.COM

## Mauvais résultats de lavage

Problème	Cause possible	Solution
<b>La vaisselle n'est pas propre.</b>	La vaisselle n'a pas été disposée correctement.	Consultez la section "Chargement du lave-vaisselle".
	Le programme n'était pas assez puissant.	Sélectionnez un programme plus intensif (consultez le "Guide des programmes").
	Une quantité insuffisante de détergent a été distribuée.	Utilisez plus de détergent ou changez de produit.
	Les jets des bras gicleurs sont obstrués.	Faites tourner les bras gicleurs. Disposez autrement les articles au besoin.
	Le triple filtre de la cuve de lavage est obstrué ou n'est pas inséré correctement. Les jets des bras gicleurs pourraient donc s'obstruer.	Nettoyez le filtre et remettez-le bien en place. Nettoyez les jets des bras gicleurs, au besoin (se reporter à la section "Nettoyage et entretien").
	La valve anti-retour est bloquée en position ouverte. L'eau revient dans la cuve de lavage.	Nettoyez la pompe de vidange et la valve anti-retour (se reporter à la section "Nettoyage et entretien").
<b>Les verres et les ustensiles sont striés. Il y a un lustre bleuté à la surface des verres et une pellicule peut être essuyée.</b>	Le réglage de la quantité de produit de rinçage est trop élevé.	Diminuez la quantité (se reporter à la section "Produit de rinçage").

## Foire aux questions

Problème	Cause possible	Solution
<b>La vaisselle n'est pas sèche. Les verres et les ustensiles sont tachés.</b>	Le réglage de la quantité de produit de rinçage est peut-être trop bas ou le distributeur de produit de rinçage est vide.	Augmentez la quantité, remplissez le distributeur ou changez de produit de rinçage (se reporter à la section "Produit de rinçage").
	La vaisselle a été retirée trop tôt de l'appareil.	Laissez la vaisselle plus longtemps dans l'appareil (se reporter à la section "Utilisation").
	Un produit en pastilles a été utilisé. Ce type de produit ne permet pas d'obtenir un séchage optimal.	Changez de détergent ou remplissez le réservoir de produit de rinçage (se reporter à la section "Produit de rinçage").
<b>Un résidu blanc est visible sur les ustensiles et la vaisselle. Les articles en verre et les ustensiles sont brouillés et une pellicule peut être essuyée.</b>	Une quantité insuffisante de produit de rinçage a été utilisée.	Augmentez la quantité (se reporter à la section "Réglage de la quantité de produit de rinçage").
	Le réservoir de sel est vide.	Remplissez le réservoir de sel (se reporter à la section "Remplissage du réservoir de sel").
	Le couvercle du réservoir de sel n'était pas vissé correctement.	Remettez le couvercle en place et revissez-le bien.
	Un produit en pastilles non recommandé a été utilisé.	Utilisez un autre détergent. Utilisez du détergent ordinaire (en poudre ou en gel).
	Le réglage de l'adoucisseur d'eau est trop bas.	Réglez l'adoucisseur d'eau à un niveau plus élevé (se reporter à la section "Adoucisseur d'eau").



## Foire aux questions

Problème	Cause possible	Solution
<b>Une décoloration brune ou bleue est visible sur les verres; la pellicule ne s'essuie pas.</b>	Il y a des dépôts de détergent.	Changez immédiatement de détergent.
<b>Les verres sont ternes et décolorés, et la pellicule ne s'essuie pas.</b>	Les verres ne vont pas au lave-vaisselle. La surface est endommagée.	Il n'existe pas de solution. Utilisez uniquement des verres qui vont au lave-vaisselle.
<b>Les taches de thé ou de rouge à lèvres n'ont pas complètement disparu.</b>	La température de lavage du programme sélectionné était trop basse.	Sélectionnez un programme à température plus élevée.
	Vous utilisez du détergent à faible action blanchissante.	Utilisez un autre détergent.
<b>Les articles en plastique sont décolorés.</b>	Les colorants naturels (p. ex. : les colorants des carottes, des tomates ou du ketchup) peuvent en être la cause. Une quantité insuffisante de détergent a été utilisée pour effacer ces colorants.	Utilisez plus de détergent. Consultez la section "Détergent". La décoloration est permanente.
<b>Il y a des taches de rouille sur les ustensiles.</b>	Les articles abîmés ne sont pas résistants à la corrosion.	Il n'existe pas de solution. Utilisez uniquement des ustensiles qui vont au lave-vaisselle.
	Aucun programme n'a été exécuté après le remplissage en sel du réservoir. Il y a eu des résidus de sel lors du cycle de lavage.	Après avoir rempli le réservoir de sel, lancez le programme "Express" sans charger le lave-vaisselle.
	Le couvercle du réservoir de sel n'était pas vissé correctement.	Remettez le couvercle en place et revissez-le bien.

## Service après-vente

---

### Réparations

Si vous ne pouvez résoudre certains problèmes, veuillez communiquer avec le Service technique Miele au numéro indiqué au verso de cette brochure.

- Veuillez préciser le modèle et le numéro de série de votre appareil.

Ces renseignements figurent sur la plaque signalétique située sur le rebord droit de la porte du lave-vaisselle.

### Mise à niveau des programmes

La correction de programme (PC) permet à un technicien de mettre à niveau le lave-vaisselle en fonction des nouvelles technologies.

Ainsi, lorsque des progrès technologiques permettront d'améliorer les cycles de programme de votre lave-vaisselle, un technicien sera en mesure d'intégrer les nouvelles données aux boutons de commande de votre appareil à l'aide du voyant PC. Miele vous informera des possibilités d'amélioration en temps opportun.

### MieleCare

(seulement aux É.-U.)

**MieleCare**, notre programme de contrats d'entretien prolongé, vous offre l'assurance de savoir que votre achat est couvert par une garantie sans tracas de cinq ans.

**MieleCare** est le seul contrat d'entretien prolongé de l'industrie qui garantit des réparations effectuées par un fournisseur de services autorisé Miele qui n'utilise que des pièces d'origine Miele. Seules les pièces d'origine Miele installées par des professionnels formés en usine peuvent garantir la sécurité, la fiabilité et la longévité de votre appareil Miele.

Veuillez noter qu'à moins d'une approbation formelle écrite du Service technique Miele, les contrats d'entretien prolongé offerts par des fournisseurs non autorisés de produits Miele ne seront pas reconnus par Miele. Notre objectif est de faire en sorte que vos appareils Miele ne soient à aucun moment réparés ou réglés par des techniciens non autorisés (et non formés), cela afin d'éviter que d'autres dommages ne soient causés à vos appareils ou à votre résidence, et afin d'éviter toute blessure.

Pour obtenir plus de renseignements sur nos contrats d'entretien prolongé **MieleCare**, veuillez communiquer avec votre détaillant Miele ou visiter notre site Web à l'adresse suivante :

<http://mieleusa.com/mielecare>

Pour transporter le lave-vaisselle, comme dans le cas d'un déménagement, veuillez suivre la procédure suivante :

- Déchargez le lave-vaisselle.
- Fixez toutes les pièces mobiles, comme les tuyaux, les cordons et les paniers à ustensiles.
- Transportez le lave-vaisselle en position verticale. S'il est impossible de faire autrement, l'appareil peut être transporté couché sur le dos. Il ne doit pas être transporté sur un côté ou sur la porte. De l'eau résiduelle présente dans l'appareil pourrait alors couler et endommager les circuits électriques.

QUELLAVEVAISSELLE.COM

QUELLAVEVAISSELLE.COM

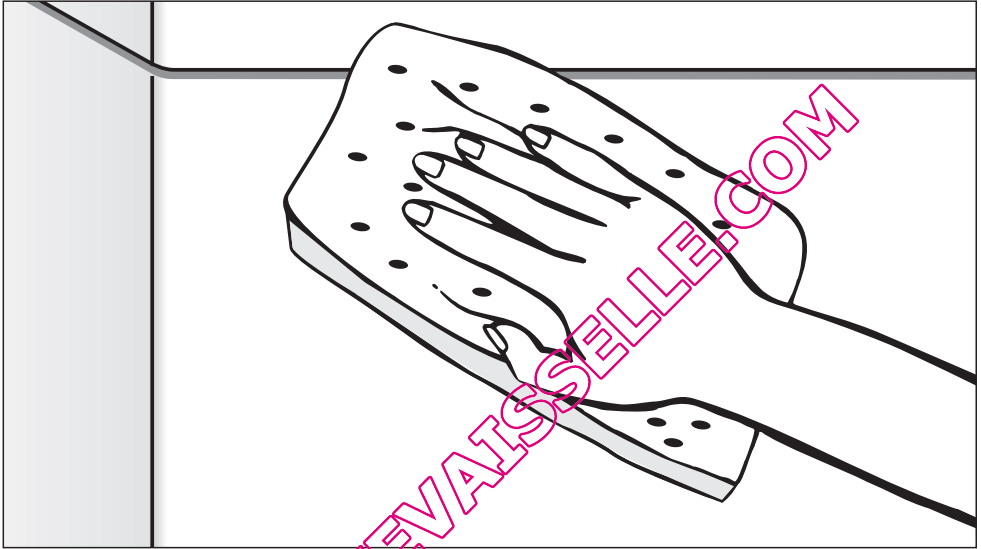

## Instructions d'entretien pour l'utilisateur

Afin de prévenir les accidents et d'éviter d'endommager l'appareil, veuillez lire les instructions **avant** l'installation ou l'utilisation de l'appareil.

# Nettoyage et entretien

Vérifiez et nettoyez régulièrement votre lave-vaisselle. Vous éviterez ainsi que des problèmes et des panes surviennent.

⚠ N'utilisez pas d'agents nettoyants abrasifs, de nettoyants tout usage ni de produits à base de solvants ou d'ammoniac. Ces produits **endommagent** la surface de l'appareil.

## Cuve de lavage

En général, la cuve de lavage se nettoie d'elle-même si la bonne quantité de détergent à lave-vaisselle a été utilisée.

La cuve de lavage peut être nettoyée à l'aide d'un nettoyant pour lave-vaisselle comme DisCleaner. Vous pouvez vous procurer ce produit auprès de votre détaillant Miele ou en ligne sur [www.miele.ca](http://www.miele.ca) ou mieux encore <http://www.miele.ca/miele/canadafre/-boutique.asp>.

## Porte et joint d'étanchéité de la porte

- Essuyez régulièrement le joint d'étanchéité de la porte avec un linge humide pour enlever toutes les particules de nourriture.
- Les résidus de nourriture et les liquides renversés sur les côtés de la porte du lave-vaisselle devraient être essuyés. Les côtés se trouvent à l'extérieur de la cuve de lavage et ne sont donc pas nettoyés par l'eau pro-

venant des bras gicleurs.

## Panneau de commande

- Pour le panneau de commande en plastique, utilisez seulement un linge humide ou un produit nettoyant spécialement conçu pour le plastique.

⚠ Le devant et les commandes de l'appareil sont sensibles aux rayures. Nettoyez tout aliment renversé sans attendre.

## Surface extérieure

- Utilisez seulement un apprêt qui convient à vos armoires de cuisine.
- Pour nettoyer le bois, passez d'abord un linge humide puis essuyez avec un linge sec.

Nettoyez l'extérieur de l'appareil avec un peu d'eau tiède savonneuse à l'aide d'une éponge douce. Essuyez avec un linge doux.

Un nettoyant pour vitres peut être utilisé pour nettoyer les surfaces extérieures. Il ne faut cependant **pas** le laisser agir trop longtemps sur les surfaces, car celles-ci pourraient s'abîmer. **Essuyez rapidement le nettoyant.**

**Pour un entretien optimal de l'appareil, n'utilisez jamais les produits et articles suivants :**

- nettoyeurs contenant de la soude, de l'ammoniac, des solvants ou des chlorures;
- nettoyeurs contenant des agents détartrants ou produits pour déloger les dépôts calcaires;
- nettoyeurs abrasifs;
- nettoyeurs pour acier inoxydable;
- savon à lave-vaisselle (en poudre);
- nettoyeurs corrosifs (à four);
- tampons à récurer, laine d'acier ou brosses dures;
- grattoirs en métal;
- produits de nettoyage à la vapeur.

QUELLAVEVAISSELLE.COM

# Nettoyage et entretien

## Triple Filtre

Le triple filtre situé au fond de la cuve de lavage empêche les aliments de se redéposer sur la vaisselle. Il protège aussi la pompe de circulation des dommages causés par les corps étrangers (p. ex. verre cassé, os). Si l'appareil est utilisé normalement, le filtre se nettoie automatiquement.

 N'utilisez pas le lave-vaisselle si le filtre n'est pas bien installé.

- Vérifiez le filtre et nettoyez-le régulièrement pour retirer tout débris ou corps étranger.

La fréquence de nettoyage du filtre varie en fonction de l'utilisation de l'appareil et du degré de saleté.

- Arrêtez le lave-vaisselle avant de procéder au nettoyage.

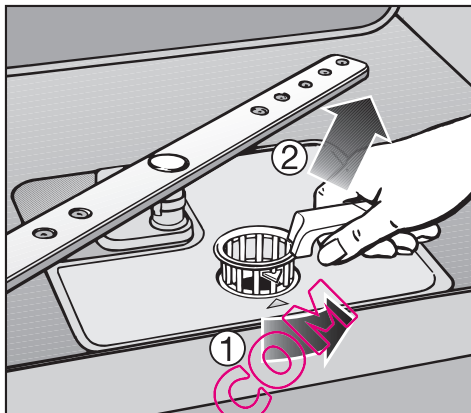

- Tournez la poignée dans le sens contraire des aiguilles d'une montre pour dégager le filtre (1).
- Soulevez le filtre pour le sortir de l'appareil (2). Enlevez toutes les particules solides et rincez le filtre sous l'eau courante. Frottez-le avec une brosse de nylon si nécessaire.



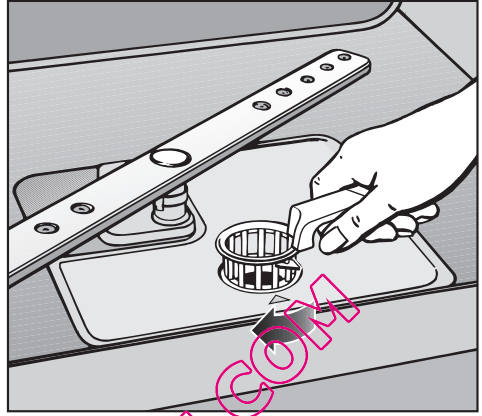
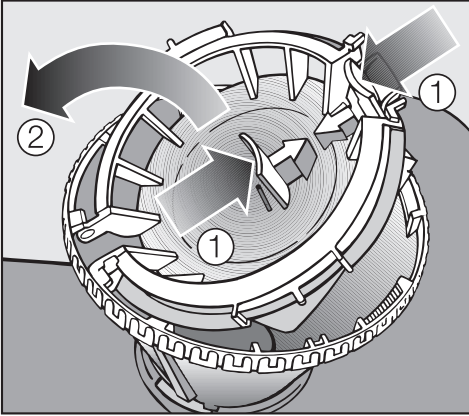

Pour nettoyer l'intérieur du filtre, le rabat ou clapet doit être ouvert.

- Poussez les languettes l'une vers l'autre (①) et ouvrez le clapet (②).
- Rincez sous l'eau courante.
- Refermez le clapet afin que les languettes s'enclenchent.

■ Remettez le filtre à plat au fond de la cuve de lavage.

- Fixez le filtre en tournant la poignée dans le sens des aiguilles d'une montre.

⚠ Le triple filtre doit être inséré et fixé. Sinon, de grosses particules pourraient s'introduire dans la pompe de circulation et l'obstruer.

QUELLAVEVAISQUELLE.COM

# Nettoyage et entretien

## Nettoyage des bras gicleurs

Il arrive que des particules d'aliments se logent dans les jets d'un bras gicleur. Les bras gicleurs devraient être inspectés et nettoyés tous les 4 à 6 mois.

- Arrêtez le lave-vaisselle avant de procéder au nettoyage.

### Pour enlever les bras gicleurs

- Enlevez le plateau à ustensiles (s'il y a lieu).
- Poussez sur le **bras gicleur supérieur** vers le haut afin d'engrener le cliquet interne et dévissez le bras gicleur.

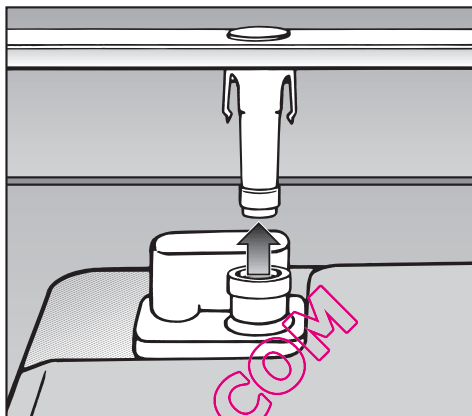

- Tirez fermement le bras gicleur **inférieur** vers le haut pour l'enlever.

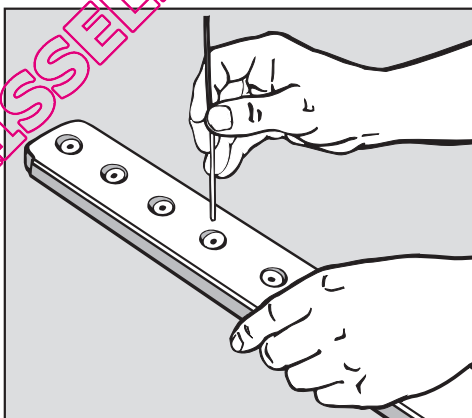

- Utilisez un objet pointu comme un cure-dent pour pousser les particules d'aliments dans les jets des bras gicleurs.
- Rincez abondamment à l'eau courante.
- Remettez les bras gicleurs et assurez-vous qu'ils tournent librement.

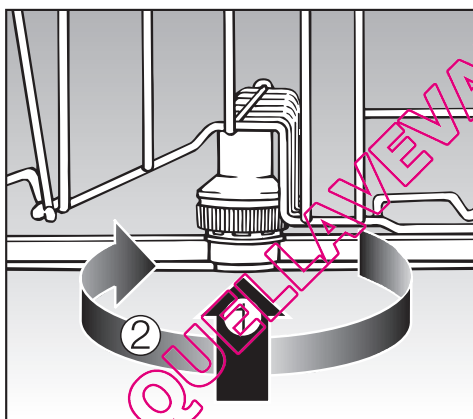

- Soulevez le bras gicleur **central** ① pour engrener le cliquet et dévissez le bras gicleur ②.
- Enlevez le panier inférieur.

## Nettoyage du filtre d'entrée d'eau

Le tuyau d'arrivée d'eau raccordé à la soupape d'arrêt du lave-vaisselle comporte un filtre. Si votre eau est dure ou si les tuyaux contiennent des sédiments, ce filtre peut s'obstruer et empêcher un volume suffisant d'eau de pénétrer dans la cuve de lavage.

 Le boîtier en plastique du raccord d'eau contient des fils électriques.

Ne coupez pas le tuyau de prise d'eau et ne le plongez pas dans un liquide.

### Installation d'un filtre de raccord

Si votre eau contient une quantité élevée de substances insolubles, nous recommandons d'installer un filtre entre le robinet et le raccord d'arrivée d'eau. Vous pouvez vous procurer ces filtres auprès du Service technique Miele.

### Nettoyage du filtre

- Arrêtez le lave-vaisselle et débranchez-le.
- Fermez la source d'eau.
- Dévissez le tuyau d'arrivée d'eau.



- Enlevez soigneusement le joint de caoutchouc.
- Enlevez le filtre à l'aide de pinces à bec effilé et rincez-le à l'eau courante.
- Remettez le filtre et le joint. Vérifiez qu'ils sont bien en place.
- Revissez le tuyau d'arrivée d'eau sur le robinet en vérifiant qu'il n'y a pas de croisement de fil.
- Ouvrez prudemment la source d'eau et surveillez toute fuite.

## Nettoyage et entretien

### Nettoyage de la pompe de vidange et de la valve anti-retour

Si le lave-vaisselle ne s'est pas complètement vidé à la fin d'un programme, il y a peut-être obstruction de la pompe de vidange ou de la valve anti-retour.

- Arrêtez le lave-vaisselle et débranchez-le.
- Enlevez le triple filtre (consultez la section "Triple Filtre").
- Utilisez un bol ou une tasse pour vider l'eau de la cuve de lavage.

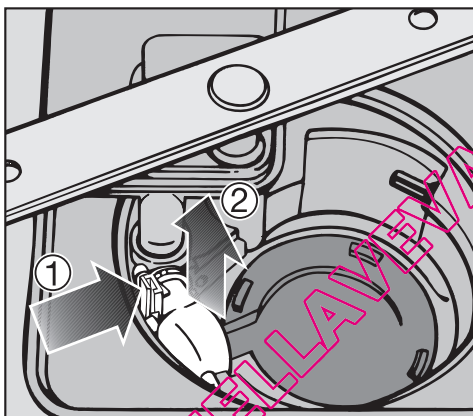

- Abaissez l'étrier ①.
- Sortez la valve anti-retour ② et rincez-la bien sous l'eau courante.
- Enlevez tous les corps étrangers qui se trouvent dans la valve anti-retour.

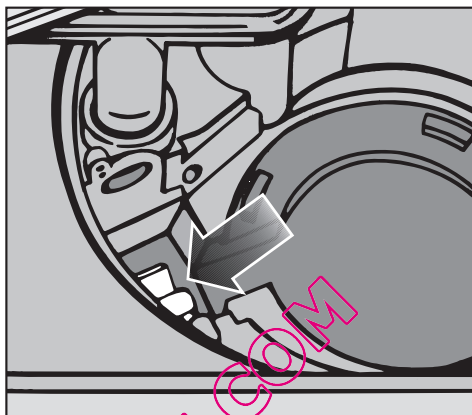

La pompe de vidange se trouve sous la valve anti-retour (voir la flèche).

- Enlevez tous les corps étrangers qui se trouvent dans la pompe de vidange (morceaux de verre ou d'os).
- Avant de remettre la valve anti-retour, assurez-vous que la pompe de vidange n'est pas obstruée. Faites tourner l'hélice plusieurs fois dans les deux sens pour vous assurer qu'elle tourne librement.
- Remplacez soigneusement la valve anti-retour et fixez-la solidement à l'aide de l'étrier.

⚠ Assurez-vous que l'étrier s'enclenche.

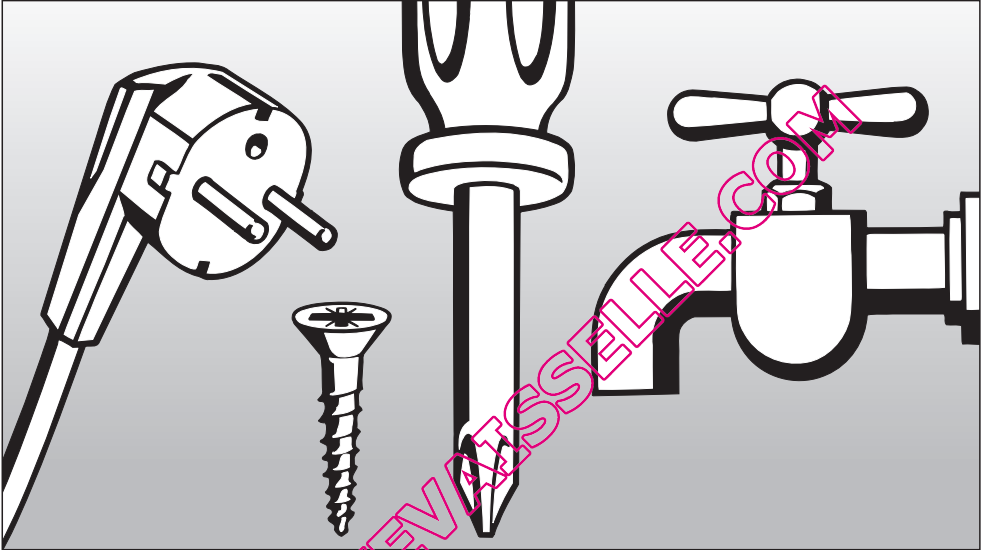

## Instructions d'installation

Veillez consulter le diagramme d'installation joint au présent document.

Veillez communiquer avec Miele pour obtenir de plus amples renseignements quant à la conformité aux normes d'essai IEC en matière d'émissions sonores.

Les renseignements fournis peuvent être modifiés. Veuillez consulter notre site Web pour connaître les caractéristiques les plus récentes des produits ainsi que les derniers renseignements techniques et l'information à jour concernant la garantie.

## Aidez-nous à protéger l'environnement

---

### Élimination des produits d'emballage

La boîte de carton et l'emballage protègent l'appareil durant le transport. Ces matériaux sont biodégradables et recyclables. Veuillez recycler ces articles.

Débarrassez-vous des emballages, sacs et autres produits en plastique en toute sécurité et gardez-les hors de la portée des enfants. Ces éléments présentent un risque de suffocation.

### Mise au rebut de votre ancien appareil

Les anciens appareils peuvent contenir des matériaux recyclables. Veuillez communiquer avec le centre de recyclage de votre localité pour savoir comment les recycler.

Assurez-vous que votre appareil ne présente aucun danger pour les enfants jusqu'à ce qu'il soit mis au rebut. Avant de mettre au rebut votre ancien appareil, débranchez-le, coupez le cordon d'alimentation électrique et enlevez la porte par mesure de sécurité.

QUELLAVEVAISSELLE.COM

 Il peut être dangereux de confier l'installation, les réparations et autres travaux à des personnes non qualifiées.

Assurez-vous que les données techniques (tension, fréquence et calibre du fusible) indiquées sur la plaque signalétique correspondent bien à celles du réseau électrique de la résidence.

Une fois l'installation terminée, la prise de courant doit être accessible. N'utilisez pas de rallonge pour raccorder le lave-vaisselle à l'alimentation électrique. Il y aurait alors un risque de surchauffe. Reportez-vous à la plaque signalétique qui se trouve sur le côté droit de la porte de l'appareil.

Si le cordon électrique est endommagé, il doit être remplacé par un technicien Miele ou par un technicien qualifié, qui utilisera une pièce de rechange d'origine de Miele.

 **Un mauvais raccordement de l'appareil au conducteur de terre peut causer un choc électrique. Ne modifiez pas la fiche de branchement fournie avec l'appareil; si la fiche ne correspond pas à la configuration de la prise de courant, demandez à un électricien qualifié d'installer une prise de courant adéquate. Si vous avez des questions concernant le branchement électrique ou la mise à la terre de votre appareil à votre installation électrique, veuillez consulter un électricien agréé ou téléphonez au Service technique Miele :**

 1 800 999-1360

 1 800 565-6435.

## INSTRUCTIONS DE MISE À LA TERRE

**CET APPAREIL DOIT ÊTRE MIS À LA TERRE.**

En cas de mauvais fonctionnement ou de panne, la mise à la terre réduira le risque de choc électrique en offrant au courant électrique un chemin de moindre résistance. Cet appareil est muni d'un cordon électrique comportant un conducteur de terre et une prise de mise à la terre. La fiche doit être branchée dans une prise appropriée qui est installée et mise à la terre conformément à tous les codes et règlements locaux.

## Caractéristiques

**Le lave-vaisselle est muni d'un cordon d'alimentation de 4 pi (1,2 m) et d'une fiche moulée qui doivent être branchés dans une prise à la terre de 120 V, 60 Hz, 15 A.**

## Système hydrofuge

Tous les lave-vaisselle Miele sont équipés d'une soupape de sécurité située sur la conduite d'alimentation en eau ainsi que d'un dessous scellé avec capteur de niveau d'eau.

Si une panne survient, l'arrivée d'eau est coupée et la pompe de vidange est mise en marche. Les dégâts d'eau, s'il y a lieu, seront alors réduits au minimum.

Dans la mesure où le lave-vaisselle a été installé correctement par un technicien Miele, le système hydrofuge vous offrira une protection contre les dégâts d'eau pendant toute la durée de vie de l'appareil.

## Branchement à la source d'eau

⚠ Il peut être dangereux de confier l'installation, les réparations et autres travaux à des personnes non qualifiées.

⚠ Ne consommez pas l'eau du lave-vaisselle!

- L'appareil peut chauffer l'eau qu'il utilise à la température requise pour le programme de lavage sélectionné. Il peut donc être branché à une source d'eau chaude (140 °F / 60 °C maximum) ou d'eau froide.  
Pour réduire les temps de lavage et la consommation d'énergie au minimum, branchez le lave-vaisselle à une source d'eau chaude. De l'eau chaude est utilisée pour les cycles de rinçage de tous les programmes.
- Le tuyau d'arrivée d'eau mesure environ 1,5 m (5 pi).
- Le tuyau d'arrivée d'eau est muni d'un raccord fileté femelle de 3/4 po. Il peut être directement branché à une source d'eau munie d'un embout fileté mâle de 3/4 po.

S'il n'est pas raccordé directement à un robinet d'alimentation en eau, un adaptateur approprié est nécessaire (non requis).



- Pression d'eau : Elle doit s'élever entre 4,5 et 145 lb/po<sup>2</sup> (0,3 et 10 bar).
- Si la pression d'eau est inférieure, le message "Water Intake" s'affiche à l'écran. Pour en savoir plus, consultez la section "Foire aux questions".
- Si la pression d'eau est supérieure à celle indiquée, un robinet réducteur de pression doit être installé.

Assurez-vous que la connexion de l'eau est sécuritaire après la première utilisation.

⚠ Pour prévenir tout bris du lave-vaisselle, celui-ci doit être raccordé à un réseau d'évacuation entièrement ventilé.

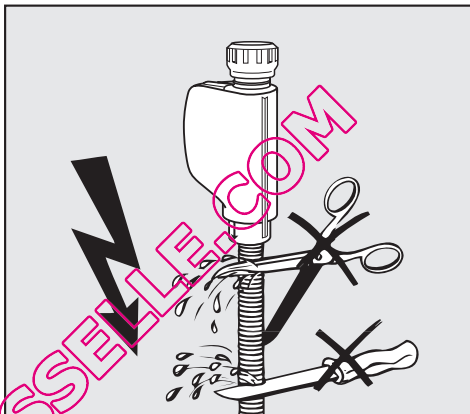

⚠ Ne coupez pas le tuyau d'arrivée d'eau. Il contient des fils électriques. Si le tuyau est coupé, le lave-vaisselle ne fonctionnera pas. De plus, il y aura une fuite d'eau et vous pourriez vous blesser. Si le tuyau est trop long, enroulez-le soigneusement et placez-le derrière l'appareil.

QUELLAVEVAISSELLE.COM

## Vidange

- L'appareil est muni d'une valve anti-retour intégrée sur le côté refoulement, ce qui empêche les eaux usées de refluer dans le lave-vaisselle.
- Il comporte également un tuyau de vidange souple de 5 pi (1,5 m), dont le diamètre intérieur est de 7/8 po (22 mm).
- Il est possible de commander des rallonges et des adaptateurs de tuyau de vidange auprès de Miele. Le tuyau de vidange doit avoir une longueur maximale de 13 pi (4 m) et une hauteur maximale de 39 po (1 m).
- Servez-vous du collier de serrage fourni pour fixer le tuyau au siphon P ou au raccord d'évacuation (consultez le diagramme d'installation).

Le tuyau doit toujours être raccordé à la partie du siphon P située du côté de l'évier.

Si vous fixez le tuyau à un broyeur de déchets, assurez-vous de retirer le capuchon qui bouche habituellement le raccord du broyeur.

- Le tuyau peut être orienté vers la gauche ou vers la droite, derrière le lave-vaisselle.
- Le raccord auquel est fixé le tuyau de vidange peut-être adapté à différents diamètres de tuyau. Si le diamètre du raccord est trop grand ou trop petit, ce dernier doit être remplacé ou un adaptateur doit être utilisé. Si la portion du raccord qui pénètre dans le tuyau de vidange mesure plus de 2 po (50 mm), le raccord doit être raccourci pour éviter que le tuyau ne se bouche.
- Le tuyau de vidange ne doit pas être raccourci.

⚠ Assurez-vous que le tuyau n'est ni plié ni coupé lorsque vous poussez le lave-vaisselle sous le comptoir.

## Ventilation du système de vidange

Si le tuyau de vidange du lave-vaisselle est branché à un avaloir de sol ou à un drain qui est à moins de 8 po (20 cm) au-dessus du plancher, le système de vidange doit être ventilé. Sinon, l'eau circulant dans le lave-vaisselle pourrait se drainer durant le programme de lavage.

- Ouvrez la porte du lave-vaisselle et retirez le panier inférieur.

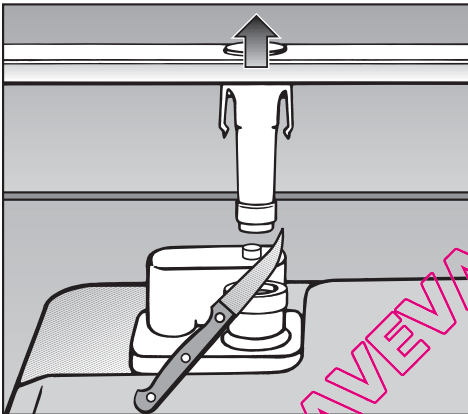

- Tirez fermement le bras gicleur inférieur vers le haut pour l'enlever.
- Coupez le capuchon de l'évent situé du côté arrière droit du triple filtre, comme le montre l'image.

## **Miele Limitée**

### **Siège social au Canada**

161 Four Valley Drive

Vaughan, ON L4K 4V8

Téléphone : (800) 643-5381

(905) 660-9936

Télécopieur : (905) 532-2290

[www.miele.ca](http://www.miele.ca)

[professional@miele.ca](mailto:professional@miele.ca) (questions commerciales)

### **Service à la clientèle – Mielecare (Canada)**

Téléphone : (800) 565-6435

(905) 532-2272

Télécopieur : (905) 532-2292

[customer-care@miele.ca](mailto:customer-care@miele.ca) (questions générales et Service technique)

## **Allemagne**

Miele & Cie. KG

Carl-Miele-Straße 29

33332 Gütersloh