



Thinking of you
Electrolux



ESL6350LO

DA	OPVASKEMASKINE	BRUGSANVISNING	2
FI	ASTIANPESUKONE	KÄYTTÖOHJE	17
FR	LAVE-VAISSELLE	NOTICE D'UTILISATION	31
NO	OPPVASKMASKIN	BRUKSANVISNING	47
SV	DISKMASKIN	BRUKSANVISNING	61

QUELLAVEVAISSELLE.COM

INDHOLD

1. SIKKERHEDSANVISNINGER	3
2. PRODUKTBESKRIVELSE	5
3. BETJENINGSPANEL	5
4. PROGRAMMER	6
5. TILVALG	7
6. FØR IBRUGTAGNING	8
7. DAGLIG BRUG	10
8. RÅD	12
9. VEDLIGEHOLDELSE OG RENGØRING	13
10. FEJLFINDING	14
11. TEKNISK INFORMATION	16
12. MILJØHENSYN	16

VI TÆNKER PÅ DIG

Tak for dit køb af et Electrolux-apparat. Du har valgt et produkt, som giver dig årtiers professionel erfaring og innovation på én gang. Genialt og elegant. Det er designet med dig i tankerne. Så uanset hvornår du bruger det, kan du være sikker på, at du får fantastiske resultater hver gang.

Velkommen til Electrolux.

Besøg vores websted for at:



Få rådgivning, brochurer, fejlfinding, serviceinformation:
www.electrolux.com



Registrere dit produkt for bedre service:
www.electrolux.com/productregistration



Købe tilbehør, forbrugsvarer og originale reservedele til dit apparat:
www.electrolux.com/shop

KUNDEPLEJE OG SERVICE

Vi anbefaler brugen af originale reservedele.

Sørg for at have følgende data tilgængelig, når du kontakter service.

Du finder oplysningerne på maskinens typeskilt. Model, PNC, Serienummer.



Advarsel /Forsigtig-Sikkerhedsanvisninger.



Generelle oplysninger og tips



Miljøoplysninger

Ret til ændringer uden varsel forbeholdes.

1. SIKKERHEDSANVISNINGER

Læs brugsanvisningen grundigt, før apparatet installeres og tages i brug. Producenten kan ikke drages til ansvar, hvis apparatet installeres forkert og anvendelsen forårsager skade. Opbevar altid brugsanvisningen sammen med apparatet til eventuel fremtidig brug.

1.1 Sikkerhed for børn og andre udsatte personer



ADVARSEL

Risiko for kvælning, personskade eller permanent invaliditet.

- Lad ikke personer, herunder børn, med nedsat fysisk sansesapparat, nedsatte mentale evner eller manglende erfaring og viden betjene maskinen. De skal være under opsyn af en person, der har ansvaret for deres sikkerhed, eller instrueres i at bruge maskinen.
- Børn må ikke lege med apparatet.
- Opbevar al emballage utilgængeligt for børn.
- Opbevar alle opvaskemidler utilgængeligt for børn.
- Lad ikke børn og husdyr komme tæt på apparatet, mens lugen er åben.

1.2 Installation

- Fjern al emballagen.
- Undlad at installere eller bruge et beskadiget apparat.
- Stil eller brug ikke apparatet et sted, hvor temperaturen kommer under 0 °C.
- Følg den medfølgende brugsanvisning.
- Sørg for, apparatet er installeret under og opad stabile køkkenelementer.

Tilslutning, el



ADVARSEL

Risiko for brand og elektrisk stød.

- Apparatet skal tilsluttes strøm m/jord, jvf. Stærkstrømsreglementet.
- Sørg for, at de elektriske data på typeskiltet svarer til strømforsyningen. Hvis det ikke er tilfældet, skal du kontakte en elektriker.

- Brug altid en korrekt monteret lovlig tilslutningskontakt.
- Brug ikke multistik-adaptere og forlængerledninger.
- Pas på, du ikke beskadiger vægstikket og ledningen. Hvis der bliver behov for at udskifte apparatets netledning, skal det udføres af Electrolux Service A/S.
- Sæt først netstikket i stikkontakten ved installationens afslutning. Sørg for, at der er adgang til elstikket efter installationen.
- Undgå at slukke for apparatet ved at trække i ledningen. Tag altid selve netstikket ud af kontakten.
- Undgå at berøre netledningen eller netstikket, hvis du har våde hænder.
- Apparatet er i overensstemmelse med EU-direktiverne.

Tilslutning, vand

- Pas på du ikke beskadiger vandslangerne.
- Inden du tilslutter apparatet til nye rør eller rør, som ikke har været i brug i lang tid, skal du lade vandet løbe, indtil det bliver klart.
- Kontrollér, at der ikke er nogen utætheder, første gang du bruger apparatet.
- Tilløbsslangen har en sikkerhedsventil og en kappe med et indvendigt elkabel.

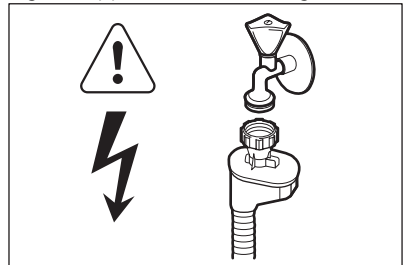

ADVARSEL

Højspænding.

- Hvis tilløbsslangen beskadiges, skal stikket straks tages ud af stikkontakten. Kontakt det lokale servicecenter for at få udskiftet tilløbsslangen.

1.3 Brug

- Dette apparat er beregnet til husholdningsbrug eller lignende anvendelse, som f.eks.:
 - Kantineområder i butikker, på kontorer og i andre arbejdsmiljøer
 - Gæstehuse
 - Af kunder på hoteller, moteller og andre miljøer af indkvarteringstypen
 - Miljøer af Bed and Breakfast-typen.



ADVARSEL

Risiko for personskade, forbrændinger, elektrisk stød eller brand.

- Apparatets specifikationer må ikke ændres.
- Læg knive og bestik med skarpe spidser i bestikkurven med spidserne vendt nedad eller læg dem vandret.
- Lad ikke apparatets låge stå åben uden opsyn for at undgå, at nogen falder over den.
- Undgå at sidde eller stå på den åbne låge.
- Opvaskemidler er farlige. Følg sikkerhedsanvisningen på opvaskemidlets emballage.

- Drik og leg ikke med vandet i apparatet.
- Tag ikke opvasken ud af apparatet, før opvaskeprogrammet er slut. Der kan være opvaskemiddel på servicet.
- Der kan komme meget varm damp ud af apparatet, hvis du åbner lågen, mens programmet er i gang.
- Undlad at bruge brændbare produkter eller ting, der er fugtet med brændbare produkter, i apparatet eller i nærheden af eller på dette.
- Undlad at bruge højtryksrensere eller damp til at rengøre apparatet.

1.4 Bortskaffelse



ADVARSEL

Risiko for personskade eller kvælning.

- Tag stikket ud af kontakten.
- Klip elledningen af, og kassér den.
- Fjern lågens lås, så børn og kæledyr ikke kan blive lukket inde i apparatet.

QUELLAVEVÆRSTILF.COM

2. PRODUKTBEKRIVELSE

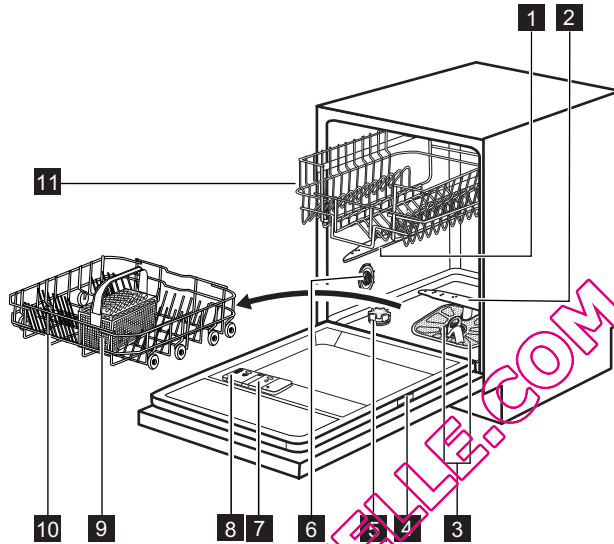

- | | |
|--|-------------------------|
| 1 Øverste spulearm | 10 Nederste kurv |
| 2 Nederste spulearm | 11 Øverste kurv |
| 3 Filtre | |
| 4 Typeskilt | |
| 5 Saltbeholder | |
| 6 Justering af vandets hårdhedsgrad | |
| 7 Beholder til afspejningsmiddel | |
| 8 Beholder til vaskemiddel | |
| 9 Bestikkurv | |



2.1 Lysstråle

- Når et program går i gang, lyser en rød lysstråle på gulvet under apparatets låge. Når programmet er afsluttet, slukkes lysstrålen.
- Hvis der sker en funktionsfejl på apparatet, blinker den røde lysstråle.

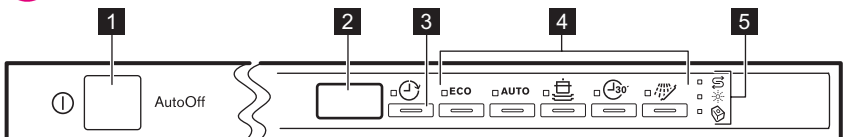

3. BETJENINGSPANEL



- | | |
|----------------------------|-------------------------|
| 1 Til-/fra-knap | 4 Programknapper |
| 2 Display (visning) | 5 Lamper |
| 3 Delay-knap | |

Lamper	Forløb
	Salt-lampe. Denne lampe er altid slukket, når programmet er i gang.
	Lampe for afspændingsmiddel. Denne lampe er altid slukket, når programmet er i gang.
	Multitab-lampe.

4. PROGRAMMER

Program ¹⁾	Grad af snavs Type af vask	Program-faser	Varighed (min.)	Energi (kWh)	Vand (l)
ECO²⁾	Normalt snavset Service og bestik	Forskyl Opvask 50 °C Skylninger Affugtning	168	1.01	12.4
AUTO³⁾	Alle Service, bestik, koge- grej	Forskyl Opvask 45 °C eller 70 °C Skylninger Affugtning	40 - 150	0.6 - 1.4	8 - 14
	Meget snavset Service, bestik, koge- grej	Forskyl Opvask 70 °C Skylninger Affugtning	110 - 120	1.8 - 2.0	22 - 24
	Frisk snavset Service og bestik	Opvask 60 °C Skylning	30	0.9	9
	Alle	Forskyl	12	0.1	4

- 1) Forbrugsværdierne kan variere, alt efter vandtemperatur og -tryk, udsving i netspænding, tilvalgsfunktioner og opvaskens størrelse.
- 2) Med dette program får du det mest effektive vand- og energiforbrug til service og bestik med normalt snavs. (Dette er standardprogrammet til testgennemførsler).
- 3) Maskinen registrerer graden af snavs og mængden af genstande i kurvene. Temperaturen, mængden af vand, energiforbruget og programtiden justeres automatisk.
- 4) Med dette program kan du vaske en opvask med frisk snavs. Det giver gode opvaskeresultater på kort tid.
- 5) Brug dette program til hurtig skylning af tallerkener. Det forhindrer, at madrester sætter sig fast på tallerkerne, og at der trænger ubehagelig lugt ud fra apparatet. Brug ikke opvaskemiddel til dette program.

Oplysninger til testinstitutter

For alle nødvendige oplysninger til test, send en e-mail til:

info.test@dishwasher-production.com

Skriv produktnummeret (PNC) ned, som findes på mærkepladen.

5. TILVALG





Slå Multitab-funktionen til eller fra, før programmet startes. Du kan ikke slå tilvalget til eller fra, mens opvaskeprogrammet kører.

5.1 Multitab

Brug kun dette tilvalg, når du anvender multitabletter.

Denne funktion stopper automatisk brugen af afspændingsmiddel og salt. De tilhørende kontrollamper forbliver slukkede. Programmets varighed kan blive forøget.

Sådan aktiveres Multitab-tilvalget

1. Tryk på tænd-/sluk-knappen for at aktivere apparatet.
2. Indstil funktionen Reset.
3. Tryk på  og , og hold dem nede på samme tid, indtil Multitab-kontrollampen tændes.

Tilvalget forbliver aktiveret, indtil du slår

det fra. Tryk på  og , og hold dem nede på samme tid, indtil Multitab-kontrollampen slukkes.

Hvis du stopper med at bruge multitabletter, skal du udføre følgende trin, før du begynder at bruge separat opvaskemiddel, afspændingsmiddel og filtersalt:



1. Deaktivering af Multitab-tilvalget.
2. Indstilling af blødgøringsanlæg til højeste niveau.
3. Sørg for, at saltbeholderen og beholderen til afspændingsmiddel er fuld.
4. Start det korteste program med et skylletrin uden opvaskemiddel og med tom maskine.
5. Indstil blødgøringsanlægget.
6. Juster doseringen af afspændingsmiddel.

5.2 Lydsignaler

Lydsignalerne aktiveres, når der er en fejl i apparatet, eller når der sker en justering af blødgøringsanlæggets niveau. Lydsignalerne kan ikke slås fra.

Der lyder også et lydsignal, når programmet er slut. Dette lydsignal er frakoblet som standard, men det kan aktiveres.

Hvordan du aktiverer lydsignalet for programslut

1. Tryk på tænd-/sluk-knappen for at aktivere apparatet.
2. Kontrollér, at displayet viser programmet P1. Hvis displayet viser et andet program, skal du trykke og holde på knappen **Reset** indtil P1 vises på displayet.
3. Tryk på **ECO** og **AUTO**, og hold dem nede samtidigt, indtil kontrollamperne for , **ECO** og **AUTO** begynder at blinke.
4. Tryk på **AUTO**.
 - Lamperne  og **ECO** slukkes.
 - Lampen **AUTO** bliver ved med at blinke.
 - Displayet viser den aktuelle indstilling.

1b	Lydsignal tændt
-----------	-----------------

0b	Lydsignal slukket
-----------	-------------------

5. Tryk på **AUTO** for at ændre indstillingen.
6. Tryk på tænd-/sluk-knappen for at deaktivere apparatet og bekræfte indstillingen.

6. FØR IBRUGTAGNING

1. Kontrollér, om det indstillede niveau for blødgøringsanlægget passer til det lokale vands hårdhedsgrad. Hvis ikke, skal blødgøringsanlægget indstilles. Kontakt det lokale vandværk angående det lokale vands hårdhed.
2. Fyld saltbeholderen.
3. Fyld beholderen til afspændingsmiddel.
4. Åbn for vandhanen.
5. Der kan være rester af snavs fra produktionen i apparatet. Start et program for at fjerne dem. Brug ikke opvaskemiddel, og fyld ikke noget i kurvene.



Aktiver multitar-funktionen, hvis du bruger multitarletter.

6.1 Indstil blødgøringsanlægget

Hårdhedsgrad				Indstilling af blødgøringsanlæg	
Tysk grader (°dH)	Fransk grader (°fH)	mmol/l	Clarke grader	Manuel	Elektronisk
51 - 70	91 - 125	9.1 - 12.5	64 - 88	2 1)	10
43 - 50	76 - 90	7.6 - 9.0	53 - 63	2 1)	9
37 - 42	65 - 75	6.5 - 7.5	46 - 52	2 1)	8
29 - 36	51 - 64	5.1 - 6.4	36 - 45	2 1)	7
23 - 28	40 - 50	4.0 - 5.0	28 - 35	2 1)	6
19 - 22	33 - 39	3.3 - 3.9	23 - 27	2 1)	5 1)
15 - 18	26 - 32	2.6 - 3.2	18 - 22	1	4
11 - 14	19 - 25	1.9 - 2.5	13 - 17	1	3
4 - 10	7 - 18	0.7 - 1.8	5 - 12	1	2
< 4	< 7	< 0.7	< 5	1 2)	1 2)

1) Fabriksindstilling.

2) Brug ikke salt på dette niveau.



Blødgøringsanlægget skal både indstilles manuelt og elektronisk.

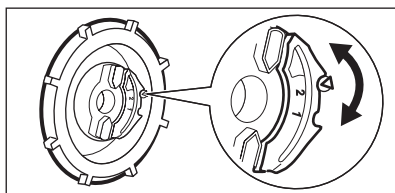

Manuel indstilling



Sæt knappen til justering af hårdhedsgrad i position 1 eller 2.

Elektronisk indstilling

1. Tryk på tænd-/sluk-knappen for at aktivere apparatet.
2. Kontrollér, at displayet viser programmet P1. Hvis displayet viser et andet program, skal du trykke og holde på knappen **Reset** indtil P1 vises på displayet.
3. Tryk på **ECO** og **AUTO**, og hold dem nede samtidigt, indtil kontrollamperne for , **ECO** og **AUTO** begynder at blinke.
4. Tryk på .
 - Lamperne **ECO** og **AUTO** slukkes.

- Lampen  bliver ved med at blinke.
 - Lydsignalerne er i gang. Eksempelvis fem lydsignaler med pause mellem = niveau 5.
 - Displayet viser indstillingen af blødgøringsanlægget. F.eks. **5 L** = niveau 5.
5. Tryk på  en eller flere gange for at skifte indstillingen.
 6. Tryk på tænd-/sluk-knappen for at deaktivere apparatet og bekræfte indstillingen.

6.2 Påfyldning af saltbeholderen

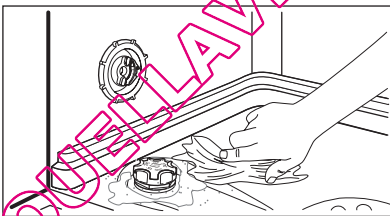
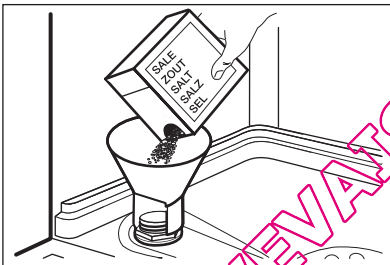

1. Drej hættten mod uret for at åbne saltbeholderen.
2. Hæld en liter vand i saltbeholderen (kun første gang).
3. Fyld saltbeholderen op med filtersalt.
4. Fjern saltet rundt om saltbeholderens åbning.
5. Luk saltbeholderen ved at dreje hættten med uret.



BEMÆRK

Der kan løbe vand og salt ud fra saltbeholderen, når du fylder den. Risiko for korrosion. Start et program efter at have fyldt saltbeholderen for at undgå dette.

6.3 Påfyldning af beholderen til afspændingsmiddel

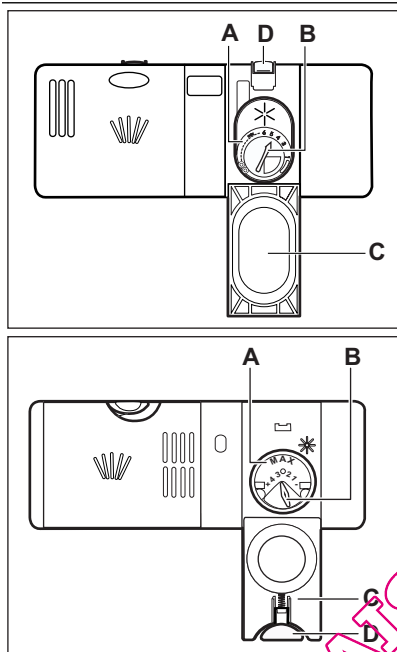

1. Tryk på udløserknappen (**D**) for at åbne lågen (**C**).
2. Fyld kun beholderen til afspændingsmiddel (**A**) op til "max"-mærket.
3. Tør spildt afspændingsmiddel op med en sugende klud, så der ikke dannes for meget skum.
4. Luk lågen. Sørg for, at udløserknappen låses på plads.



Du kan stille vælgerknappen for mængden (**B**) mellem position 1 (laveste mængde) og position 4 eller 6 (største mængde).

7. DAGLIG BRUG

1. Åbn for vandhanen.
2. Tryk på tænd/sluk-knappen for at aktivere apparatet.
 - Hvis lampen for salt er tændt, så påfyld saltbeholderen.
 - Fyld beholderen til afspændingsmiddel, hvis lampen for afspændingsmiddel lyser.
3. Fyld kurvene.
4. Påfyld opvaskemiddel.
5. Vælg og start det rette program til opvaskens art og graden af snavs.

7.1 Brug af opvaskemiddel

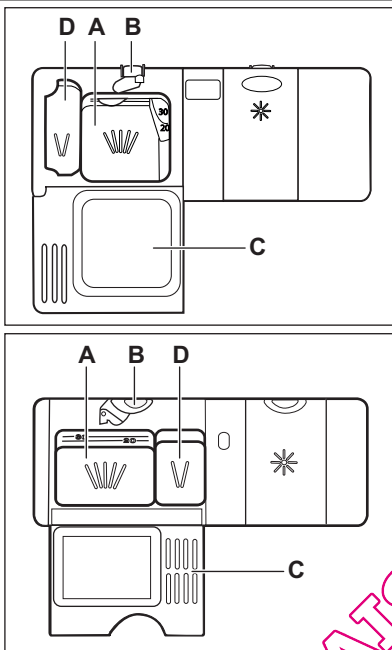

1. Tryk på udløserknappen (**B**) for at åbne lågen (**C**).
2. Fyld opvaskemiddel i rummet til opvaskemiddel (**A**).
3. Hvis programmet har et trin med forvask, anbringes en lille mængde opvaskemiddel i rummet (**D**).
4. Læg tabletten i rummet til opvaskemiddel (**A**), hvis du bruger opvasketabletter.
5. Luk lågen. Sørg for, at udløserknappen låses på plads.

7.2 Indstilling og start af et program

Auto Off-funktionen

For at mindske energiforbruget slukker denne funktion automatisk for apparatet nogle få minutter efter:

- Du ikke har lukket lågen for at starte programmet.
- Programmet er færdigt.

Reset-funktion

Ved visse indstillinger er det nødvendigt, at apparatet er i brugertilstand. Vælg Reset-funktionen for at stille apparatet i brugertilstand.



1. Tryk på **ECO** og **AUTO**, og hold dem nede på samme tid, indtil **ECO**-kontrollampen tændes.

Start af et program uden senere start

1. Åbn for vandhanen.
2. Tryk på tænd-/sluk-knappen for at aktivere apparatet. Kontrollampen for det sidst valgte program tændes. Displayet viser programmets varighed.
3. Indstil et program.
 - Luk apparatets låge, hvis du ønsker at starte det sidste program, der er indstillet.
 - Tryk på knappen for det ønskede program, hvis du ønsker at indstille et andet program. Displayet viser programmets varighed.
4. Luk lugen. Programmet starter. Programmets varighed begynder at gå ned i trin på 1 minut.

Start af et program med udskudt start

1. Indstil programmet.

2. Tryk på  en eller flere gange, indtil displayet viser den ønskede udskydelse (fra 1-24 timer).
 - Displayet viser programvarigheden og den udskudte tid ved blink.
 - Indikatoren for  giver sig til at lyse.
3. Luk lugen. Nedtællingen begynder.
 - Når nedtællingen er slut, starter programmet.

Åbning af lågen, mens apparatet er i gang

Hvis du åbner lågen, stopper apparatet. Når lågen lukkes igen, fortsætter apparatet fra det sted, hvor det blev afbrudt.

Annullering af den udskudte start, mens nedtællingen er i gang

Foretag funktionen Reset.



Når du annullerer udskudt start, skal du indstille programmet og tilvalgene igen.

Annullering af program

Foretag funktionen Reset.



Sørg for, at der er opvaskemiddel i beholderen til opvaskemiddel, inden der startes et nyt program.

Ved programslut

Når programmet er færdigt, viser displayet 0:00.

1. Tryk på tænd/sluk-knappen, eller vent på, at Auto Off-funktionen slukker apparatet automatisk.
2. Luk for vandhanen.

Vigtigt!

- Lad opvasken køle af, før du tager den ud af apparatet. Tallerkener m.m. er skrøbelige, når de er meget varme.
- Tøm først nederste kurv og derefter øverste kurv.
- Der kan være vand på apparatets sider og låge. Det rustfri stål køler hurtigere af end tallerkenerne.

8. RÅD

8.1 Blødgøringsmiddel

Hårdt vand indeholder en høj mængde af mineraler, som kan skade apparatet og give dårlige opvaske resultater. Blødgøringsanlægget neutraliserer disse mineraler.

Filtersaltet holder blødgøringsanlægget rent og i god stand. Det er vigtigt at vælge det rette niveau for blødgøringsmidlet. Det sikrer, at blødgøringsanlægget bruger den korrekte mængde filtersalt og vand.

8.2 Brug af salt, afspændingsmiddel og opvaskemiddel

- Brug kun salt, afspændingsmiddel og opvaskemiddel til opvaske maskine. Andre produkter kan skade apparatet.

- Afspændingsmidlet hjælper med at tørre servicet under den sidste skyllefase, så det ikke får striber og pletter.
- Multitabletterne indeholder opvaskevaskemiddel, afspændingsmiddel og andre tilsætningsmidler. Sørg for, at disse opvaske tabs kan anvendes til det lokale vands hårdhedsgrad. Se vejledningerne på produktets emballage.

Hvis du ønsker at bruge disse tabs ud fra den gældende hårdhedsgrad af vandet, skal du også bruge filtersalt. Tænd først for Multitab-tilvalget, og justér derefter blødgøringsanlægget til vandets hårdhedsgrad i dit område, og brug filtersalt.

- Opvaske tabs opløses ikke helt med korte programmer. Det anbefales, at du benytter opvaske tabs til lange programmer for at undgå rester af opvaskemidler på bordservicet.



Brug ikke mere end den angivne mængde. Følg anvisningerne på opvaskemidlets emballage.

8.3 Fyldning af kurvene



Se den medfølgende folder med eksempler på, hvordan du fylder kurvene.

- Brug kun apparatet til at vaske genstande, som kan vaskes i opvaskemaskine.
- Kom ikke genstande af træ, horn, aluminium, tin og kobber i opvaskemaskinen.
- Anbring ikke ting i opvaskemaskinen, som kan opsuge vand (svampe, klude).
- Fjern tiloversbleven mad fra tingene.
- For nemt at fjerne tiloversbleven brændt mad skal du sætte gryder og pander i vand, før du anbringer dem i maskinen.
- Stil hule ting (f.eks. kopper, glas og gryder) med åbningen nedad.
- Sørg for, at bestik og tallerkener m.m. ikke står tæt op ad hinanden. Blanding sker med andet bestik.

- Sørg for, at glas ikke rører andre glas
- Læg de små ting i bestikkurven.
- Læg de lette ting i øverste kurv. Sørg for, at de ikke kan flytte sig.
- Sørg for, at spulearmene kan bevæge sig frit, før du starter et opvaskeprogram.

8.4 Før programmet startes

Kontroller, at:

- Filtre er rene og korrekt sat i.
- Spulearmene ikke er tilstoppet.
- Genstandene er lagt korrekt i kurvene.
- Det valgte program passer til opvaskens art og graden af snavs.
- Der anvendes den rette mængde opvaskemiddel.
- Der opvaskesalt og afspændingsmiddel (med mindre du bruger multitabletter).
- Hætten til saltbeholderen er spændt.

9. VEDLIGEHOLDELSE OG RENGØRING



ADVARSEL

Sluk for apparatet, og tag stikket ud af kontakten inden vedligeholdelse.



Tilsmudsede filtre og tilstoppede spulearme forringer vaskeresultaterne. Kontrollér dem jævnligt og rengør dem, om nødvendigt.

9.1 Rengøring af filtre

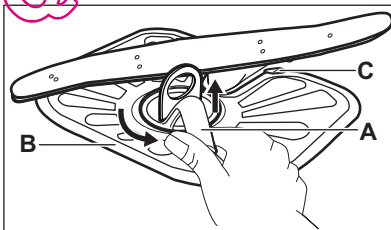

1. Drej filteret (A) mod uret, og tag det ud.

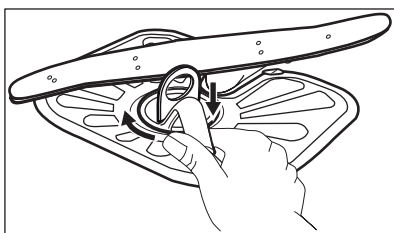
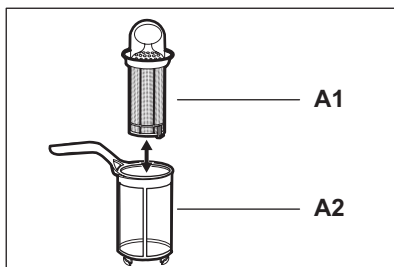

2. Filteret (A) skilles ad ved at trække delen (A1) og (A2) fra hinanden.
3. Fjern filteret (B).
4. Vask filteret med vand.
5. Sæt filteret (B) på plads. Sørg for, at det samles korrekt under de to skinner (C).

6. Saml filteret (A), og sæt det på plads i filteret (B). Drej det med uret, indtil det klikker på plads.



Hvis filtrene sidder forkert, kan det give dårlige opvaskeresultater og beskadige apparatet.

9.2 Rengøring af spulearme

Fjern ikke spulearmene.

Hvis hullerne i spulearmene tilstoppes, kan det tiloversblevne snavs fjernes med en tynd, spids genstand.

Brug kun et neutralt rengøringsmiddel. Brug ikke slibende midler, skuresvampe eller opløsningsmidler.

9.3 Udvendig rengøring

Rengør apparatet med en fugtig, blød klud.

10. FEJLFINDING

Apparatet starter ikke eller stopper under drift.

Se følgende information for at finde en løsning på et problem, inden du kontakter service.

Ved visse fejlfunktioner viser displayet en alarmkode:

- **,10** - Apparatet tager ikke vand ind.

- **,20** - Apparatet tømmes ikke for vand.
- **,30** - Overløbsikringen er tændt



ADVARSEL

Sluk for apparatet, inden du udfører eftersynet.

Fejl	Mulig løsning
Du kan ikke tænde for maskinen.	Sørg for, at netstikket er sat rigtigt i stikkontakten.
	Kontroller, at der ikke er sprunget en sikring i sikringsboksen.
Programmet starter ikke.	Kontroller, at maskinens låge er lukket.

Fejl	Mulig løsning
	Hvis den udskudte start er indstillet, kan du annullere indstillingen eller vente på, at nedtællingen er færdig.
Apparatet ikke tager vand ind.	Kontroller, at der er åbnet for vandhanen.
	Sørg for, at vandtrykket ikke er for lavt. Kontakt det lokale vandværk for at få disse oplysninger.
	Kontroller, at vandhanen ikke er tilstoppet.
	Sørg for, at filteret i tilløbsslangen ikke er tilstoppet.
	Kontroller, at tilløbsslangen ikke er knækket eller bøjet.
Maskinen tømmes ikke for vand.	Kontroller, at vandlåsen ikke er tilstoppet.
	Kontroller, at afløbsslangen ikke er knækket eller bøjet.
Overløbssikringen er blevet udløst.	Luk for vandhanen, og kontakt det lokale servicecenter.

Tænd for maskinen, når det er kontrolret. Programmet fortsætter det sted, hvor det blev afbrudt.

Kontakt det lokale servicecenter, hvis problemet opstår igen.

Kontakt det lokale servicecenter, hvis displayet viser andre alarmkoder.

- Det kan skyldes kvaliteten af afspændingsmidlet.
- Det kan skyldes kvaliteten af Multitabletterne. Prøv et andet mærke eller aktiver beholderen til afspændingsmidlet sammen med multitabletterne.



Læs 'VEJLEDNING OG TIPS' om andre mulige årsager.

10.1 Opvaske- og tørringsresultaterne er utilfredsstillende

Hvidlige striber eller en blålig belægning på glas og service.

- Der er for meget afspændingsmiddel. Juster afspændingsmiddelvælgeren til et lavere niveau.
- Der er brugt for meget opvaskemiddel.

Pletter og tørre vandstænk på glas og tallerkner

- Der er for lidt afspændingsmiddel. Juster afspændingsmiddelvælgeren til et højere niveau.
- Det kan skyldes kvaliteten af opvaskemidlet.

Tallerkner er våde

- Programmet er uden tørring eller tørring ved lav temperatur.
- Beholderen til afspændingsmiddel er tom.

10.2 Sådan aktiveres beholderen til afspændingsmiddel

Du kan kun aktivere beholderen til afspændingsmiddel, når tilvalget Multitab er aktiveret.

1. Tryk på tænd-/sluk-knappen for at aktivere apparatet.
2. Udfør funktionen Reset.
3. Tryk på **ECO** og **AUTO**, og hold dem nede samtidigt, indtil kontrollamperne for , **ECO** og **AUTO** begynder at blinke.
4. Tryk på **ECO**.

- Lamperne  og **AUTO** slukkes.

- Lampen **ECO** bliver ved med at blinke.

- Displayet viser den aktuelle indstilling.

0 d	Beholder til afspændingsmiddel slukket.
------------	---

1 d	Beholder til afspændingsmiddel tændt.
------------	---------------------------------------

5. Tryk på **ECO** for at ændre indstillingen.

6. Tryk på tænd-/sluk-knappen for at deaktivere apparatet og bekræfte indstillingen.
7. Juster doseringen af afspændingsmiddel.
8. Fyld beholderen til afspændingsmiddel.

11. TEKNISK INFORMATION

Mål	Højde/Bredde/Dybde (mm)	596 / 318 - 898 / 555
Tilslutning, el	Se typeskiltet.	
	Spænding	220-240 V
	Frekvens	50 Hz
Vandtilførsels tryk	Min. / maks. (bar / MPa)	(0.5 / 0.05) / (8 / 0.8)
Vandtilførsel ¹⁾	Koldt vand eller varmt vand ²⁾	Maks. 60 °C
Kapacitet	Antal kuverter	12
Strømforbrug	Efterladt tændt-tilstand	0.10 W
	Sluk-tilstand	0.10 W

¹⁾ Forbind tilløbsslangen til en vandtilslutning/lukkeventil med et 3/4"-gevind.

²⁾ Hvis det varme vand leveres af alternative energikilder (f.eks. solfangere, solceller eller vindenergi), bruges tilslutning til varmt vand for at spare på energien.

12. MILJØHENSYN

Genbrug materialer med symbolet .

Anbring emballagematerialet i passende beholdere til genbrug.

Hjælp med at beskytte miljøet og menneskelig sundhed samt at genbruge affald af elektriske og elektroniske

apparater. Kasser ikke apparater, der er mærket med symbolet , sammen med husholdningsaffaldet. Lever produktet tilbage til din lokale genbrugsplads eller kontakt din kommune.

SISÄLLYS

1. TURVALLISUUSOHJEET	18
2. LAITTEEN KUVAUS	19
3. KÄYTTÖPANEELI	20
4. OHJELMAT	20
5. LISÄTOIMINNOT	21
6. KÄYTTÖONOTTO	22
7. PÄIVITTÄINEN KÄYTTÖ	25
8. VIHJEITÄ JA NEUVOJA	26
9. HOITO JA PUHDISTUS	27
10. VIANMÄÄRITYS	28
11. TEKNISET TIEDOT	30
12. YMPÄRISTÖNSUOJELU	30

WE'RE THINKING OF YOU

Kiitämme teitä Electrolux-laitteen hankinnasta. Olette valinneet tuotteen, joka perustuu vuosikymmenien aikana saatuun kokemukseen ja innovaatioon. Kekseliäs ja tyylikäs laite, joka on suunniteltu teitä ajatellen. Laitetta käyttäessänne voitte olla aina varma erinomaisista tuloksista.

Tervetuloa Electroluxin maailmaan.

Vieraile verkkosivullamme:



Saadaksesi käyttöön liittyviä neuvoja, esitteitä, vianmääritysohjeita ja huolto-ohjeita:
www.electrolux.com



Tuotteen rekisteröimiseksi parempaa huoltoa varten:
www.electrolux.com/productregistration



Ostaaksesi laitteesi lisävarusteita, kulutusosia ja alkuperäisiä varaosia:
www.electrolux.com/shop

KULUTTAJANEUVONTA JA HUOLTO

Suosittellemme alkuperäisten varaosien käyttöä.

Pidä seuraavat tiedot saatavilla ottaessasi yhteyttä valtuutettuun huoltoliikkeeseen.

Kyseiset tiedot löytyvät laitteen arvokilvestä. Malli, tuotenumero, sarjanumero.



Varoitukset/huomautukset ja turvallisuusohjeet.



Yleistietoja ja vinkkejä



Ympäristönsuojeluohjeita

Oikeus muutoksiin pidätetään.

1. TURVALLISUUSOHJEET

Lue laitteen mukana toimitetut ohjeet ennen laitteen asennusta ja käyttöä. Valmistaja ei ota vastuuta henkilö- tai omaisuusvahingoista, jotka aiheutuvat laitteen virheellisestä asennuksesta tai käytöstä. Pidä ohjeet aina laitteen mukana tulevia käyttökertoja varten.

1.1 Lasten ja taitamattomien henkilöiden turvallisuus



VAROITUS!

Tuokeutumis-, henkilövamma- tai pysyvän vammautumisen vaara.

- Laitetta ei saa antaa fyysisesti tai aisteitaan rajoittuneiden tai muulla tavalla taitamattomien tai kokemattomien henkilöiden, ei myöskään lasten, käyttöön ellei heidän turvallisuudestaan vastuussa oleva henkilö valvo ja opasta heitä laitteen käytössä.
- Älä anna lasten leikkiä laitteella.
- Pidä kaikki pakkausmateriaalit lasten ulottumattomissa.
- Pidä kaikki pesuaineet lasten ulottumattomissa.
- Pidä lapset ja kotieläimet poissa laitteen luukun luota silloin, kun se on auki.

1.2 Asennus

- Poista kaikki pakkausmateriaalit.
- Vaurioitunutta laitetta ei saa asentaa tai käyttää.
- Jäätymisvaurioriskin vuoksi laitetta ei saa asentaa tilaan tai käyttää tilassa, jossa lämpötila on alle 0 °C.
- Noudata koneen mukana toimitettuja ohjeita.
- Varmista, että laite asennetaan turvallisten rakenteiden alapuolelle ja lähelle.

Sähköliitäntä



VAROITUS!

Tulipalo- ja sähköiskuvaara.

- Laite on kytkettävä maadoitettuun pistorasiaan.
- Varmista, että arvokilven sähkötiedot vastaavat kotitalouden sähköverkon ar-

voja. Ota muussa tapauksessa yhteyttä sähköasentajaan.

- Kytke pistoke maadoitettuun pistorasiaan.
- Älä käytä jakorasioita tai jatkojohtoja.
- Varmista, ettei pistoke ja virtajohto vaurioidu. Ota yhteyttä huoltoliikkeeseen tai sähköasentajaan vaurioituneen virtajohdon vaihtamiseksi.
- Kytke pistoke pistorasiaan vasta asennuksen jälkeen. Varmista, että laitteen verkkovirtakytkentä on ulottuvilla laitteen asennuksen jälkeen.
- Älä vedä virtajohdosta pistoketta irrottaessasi. Vedä aina pistokkeesta.
- Älä koske virtajohtoon tai pistokkeeseen märällä käsillä.
- Tämä kodinkone vastaa Euroopan yhteisen direktiivejä.

Vesiliitäntä

- Varmista, etteivät vesiletkut vaurioidu.
- Ennen laitteen liittämistä uusiin putkiin tai putkiin, joita ei ole käytetty pitkään aikaan, anna veden valua, kunnes se on puhdasta.
- Laitteen ensimmäisellä käyttökerralla tulee varmistaa, ettei laitteessa tai sen liitäännöissä ole vuotoja.
- Vedenottoletkussa on varoventtiili ja vaippa, jonka sisällä on virtajohto.

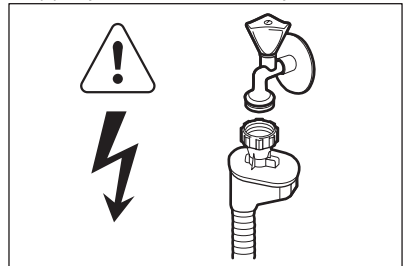

VAROITUS!

Vaarallinen jännite.

- Jos vedenottoletku vaurioituu, irrota pistoke heti verkkopistorasiasta. Ota yhteyttä huoltoliikkeeseen vedenottoletkun vaihtamiseksi.

1.3 Käyttö

- Laite on tarkoitettu käytettäväksi kotiympäristöissä ja vastaavissa ympäristöissä, kuten:
 - henkilöstön keittiöympäristöt liikkeissä, toimistoissa ja muissa työympäristöissä
 - maatalot
 - hotellien, motellien ja muiden majatalojen asiakkaiden käyttöympäristöt
 - majoitus ja aamiainen -ympäristöt.



VAROITUS!

Henkilövahinkojen, palovammojen tai sähköiskujen tai tulipalon vaara.

- Älä muuta laitteen teknisiä ominaisuuksia.
- Aseta veitset ja teräväpäiset ruokailuvälineet ruokailuvälinekoriin teräpuoli alaspäin tai vaakasuoraan asentoon.
- Älä pidä laitteen luukku auki ilman valvontaa, jotta siihen ei kompastuta.
- Älä istu tai seiso avoimen luukun päällä.
- Konetiskiaineet ovat vaarallisia. Lue konetiskiaineen pakkauksen turvallisuusohjeet.

- Älä juo laitteessa olevaa vettä tai leiki sillä.
- Älä poista astioita laitteesta, ennen kuin ohjelma on päättynyt. Astioissa voi olla pesuainejäämiä.
- Laitteesta voi tulla kuumaa höyryä, jos luukku avataan ohjelman ollessa käynnissä.
- Älä aseta laitteeseen, sen lähelle tai päälle syttyviä tuotteita tai syttyviin tuotteisiin kostutettuja esineitä.
- Älä suihkuta vettä tai käytä höyryä laitteen puhdistamiseen.

1.4 Hävittäminen



VAROITUS!

Tällöin on olemassa henkilövahinko- tai tukeutumisaava.

- Irrota pistoke pistorasiasta.
- Leikkaa johto irti ja hävitä se.
- Poista luukun lukitus, jotta lapset ja eläimet eivät voisi jäädä kiinni laitteen sisälle.

2. LAITTEEN KUVAUS

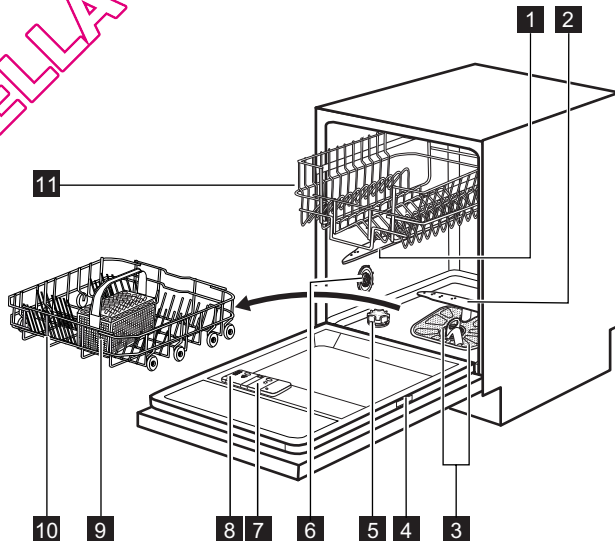

- 1 Ylempi suihkuvarsi
- 2 Alempi suihkuvarsi
- 3 Sihdit
- 4 Arvokilpi
- 5 Suolasäiliö
- 6 Vedenkovuuden säädin
- 7 Huuhtelukirkastelokero
- 8 Pesuainelokero
- 9 Ruokailuvälinekori

- 10 Alakori
- 11 Yläkori

2.1 Valonsäde

- Kun ohjelma käynnistyy, laitteen luukun alapuolella lattiassa näkyy punainen valomerkki. Kun ohjelma päättyy, valomerkki sammuu.
- Jos laitteessa on toimintahäiriö, punainen valo vilkkuu.

3. KÄYTTÖPANEELI

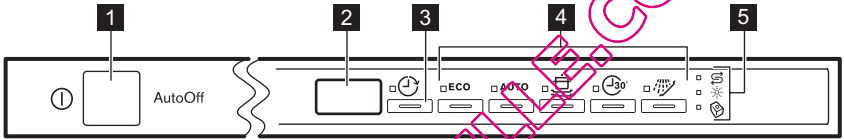



- 1 Virtapainike
- 2 Näyttö
- 3 Delay -painike
- 4 Ohjelmanvalintapainikkeet
- 5 Merkkivalot

Merkkivalot	Kuvaus
	Suolan merkkivalo. Merkkivalo on sammunut, kun ohjelma on toiminnassa.
	Huuhtelukirkasteen merkkivalo. Merkkivalo on sammunut, kun ohjelma on toiminnassa.
	Multitab -merkkivalo.

4. OHJELMAT

Ohjelma ¹⁾	Likaisu- saste Pestävät astiat	Ohjelma- vaiheet	Kesto- aika (min)	Energia (kWh)	Vesi (l)
ECO ²⁾	Normaalili- kaiset astiat Ruokailua- stiat ja ruo- kailuvälineet	Esipesu Varsinainen pesu 50 °C Huuhtelut Kuivaus	168	1.01	12.4

Ohjelma ¹⁾	Likaisuusaste Pestävät astiat	Ohjelma- vaiheet	Kesto- aika (min)	Energia (kWh)	Vesi (l)
AUTO³⁾	Kaikki Ruokailua- stiat, ruokai- luvälineet, kattilat ja pannut	Esipesu Varsinainen pesu 45 °C tai 70 °C Huuhtelut Kuivaus	40 - 150	0.6 - 1.4	8 - 14
	Erittäin likai- set astiat Ruokailua- stiat, ruokai- luvälineet, kattilat ja pannut	Esipesu Varsinainen pesu 70 °C Huuhtelut Kuivaus	110 - 120	1.8 - 2.0	22 - 24
 4)	Tuore lika Ruokailua- stiat ja ruo- kailuvälineet	Varsinainen pesu 60 °C Huuhtelu	30	0.9	9
 5)	Kaikki	Esipesu	12	0.1	4

1) Ohjelman kesto ja kulutusarvot voivat vaihdella paineen ja veden lämpötilan, energiansyötön vaihteluiden, lisätoimintojen ja astioiden määrän mukaisesti.

2) Tämä ohjelma pesee normaaliikaiset astiat ja ruokailuvälineet tehokkaimmilla veden- ja energiankulutuksella. (Tämä on testilaitoksien standardiohjelma).

3) Laite tunnistaa likaisuusasteen ja korissa olevien välineiden määrän. Se säätää automaattisesti lämpötilan ja veden määrän, energiankulutuksen ja ohjelman keston.

4) Tämän ohjelman avulla voit pestä astiat, joissa on tuoretta likaa. Se tarjoaa hyvät pesutulokset lyhyessä ajassa.

5) Käytä tätä ohjelmaa astioiden nopeaan huuhteluun. Tämä estää ruokajäämien kiinnittymisen astioihin ja epämiellyttävien hajujen muodostumisen koneeseen. Älä käytä pesuainetta tämän ohjelman aikana.

Tietoja testilaitokselle

Pyydä kaikki vaaditut testitiedot osoitteesta:

info.test@dishwasher-production.com

Kirjoita myös tuotenumero (PNC), joka löytyy arvokilvestä.

5. LISÄTOIMINNOT





Ota Multitab-lisätoiminto käyttöön tai poista se käytöstä ennen ohjelman käynnistämistä. Lisätoimintoa ei voida ottaa käyttöön tai poistaa käytöstä ohjelman ollessa käynnissä.



5.1 Multitab

Ota tämä lisätoiminto käyttöön vain silloin, kun käytät yhdistelmäpesuainetabletteja. Tämä lisätoiminto poistaa käytöstä huuhtelukirkasteen ja suolan annostelun. Vastaavat merkkivalot ovat sammuneet. Ohjelman kesto kasvaa.

Multitab-lisätoiminnon kytkeminen toimintaan

1. Kytke laite toimintaan painamalla virta-painiketta.
2. Käynnistä Reset-toiminto.
3. Paina ja pidä alhaalla painiketta 

ja  samanaikaisesti, kunnes merkkivalo Multitab syttyy.

Lisätoiminto pysyy päällä, kunnes se kytketään pois toiminnasta. Paina ja pidä alhaalla painiketta  ja  samanaikaisesti, kunnes merkkivalo Multitab sammuu.

Jos yhdistelmätablettien käyttö lopetetaan, suorita seuraavat toimenpiteet ennen kuin aloitat käyttämään konetiskiainetta, huuhtelukirkastetta ja astianpesukoneen suolaa erikseen:



1. Poista Multitab-lisätoiminto käytöstä.
2. Aseta vedenpehmentimen korkeimpaan asetukseen.
3. Varmista, että suolasäiliö ja huuhtelukirkastelokero on täytetty täyteen.
4. Käynnistä lyhin ohjelma huuhteluvaiheella, älä käytä pesuainetta ja anna koneen käydä ilman astioita.
5. Säädä vedenpehmentimen alueesi veden kovuuden mukaan.
6. Säädä huuhtelukirkasteen määrä.

5.2 Äänimerkit

Äänimerkit kuuluvat, kun laitteessa on toimintahäiriö tai kun vedenpehmentimen ta-

soa säädetään. Äänimerkkejä ei voida poistaa käytöstä. Laitteesta kuuluu äänimerkki myös ohjelman päätyttyä. Oletuksena äänimerkki on pois käytöstä, mutta se voidaan ottaa käyttöön.

Ohjelman päättymisestä ilmoittavan äänimerkin käyttöönotto

1. Kytke laite toimintaan painamalla virta-painiketta.
2. Käynnistä Reset-toiminto.
3. Paina ja pidä alhaalla samanaikaisesti painiketta **ECO** ja **AUTO**, kunnes merkkivalot  ja  alkavat vilkkumaan.
4. Paina painiketta **AUTO**.
 - Merkkivalot  ja **ECO** sammuvat.
 - Merkkivalo **AUTO** vilkkuu edelleen.
 - Nykyinen asetus näkyy näytössä.

1b Äänimerkki on käytössä.

0b Äänimerkki on pois käytöstä.

5. Voit muuttaa asetusta painamalla painiketta **AUTO**.
6. Paina virtapainiketta laitteen kytkemiseksi pois päältä ja asetuksen vahvistamiseksi.

6. KÄYTTÖÖNOTTO

1. Varmista, että vedenpehmentimen taso vastaa alueesi veden kovuutta. Säädä vedenpehmentimen tasoa tarvittaessa. Kysy paikallisen veden kovuus paikalliselta vesilaitokselta.
2. Täytä suolasäiliö.
3. Täytä huuhtelukirkastelokero.
4. Avaa vesihana.

5. Koneen sisällä voi olla prosessijäämiä. Poista ne käynnistämällä ohjelma. Älä käytä pesuainetta tai täytä koreja.



Jos käytät yhdistelmäpesuainetabletteja, ota käyttöön Multitab-toiminto.

6.1 Vedenpehmentimen säätäminen

Vedenkovuus				Vedenpehmentimen säätäminen	
Saksalaiset asteet (°dH)	Ranskalaiset asteet (°fH)	mmol/l	Clarke asteet	Manuaalinen	Elektroninen
51 - 70	91 - 125	9,1 - 12,5	64 - 88	2 ¹⁾	10
43 - 50	76 - 90	7,6 - 9,0	53 - 63	2 ¹⁾	9
37 - 42	65 - 75	6,5 - 7,5	46 - 52	2 ¹⁾	8
29 - 36	51 - 64	5,1 - 6,4	36 - 45	2 ¹⁾	7
23 - 28	40 - 50	4,0 - 5,0	28 - 35	2 ¹⁾	6
19 - 22	33 - 39	3,3 - 3,9	23 - 27	2 ¹⁾	5 ¹⁾
15 - 18	26 - 32	2,6 - 3,2	18 - 22	1	4
11 - 14	19 - 25	1,9 - 2,5	13 - 17	1	3
4 - 10	7 - 18	0,7 - 1,8	5 - 12	1	2
< 4	< 7	< 0,7	< 5	1 ²⁾	1 ²⁾

1) Tehdasasetus.

2) Älä käytä suolaa tällä tasolla.





Vedenpehmentimen on asetettava sekä manuaalisesti että elektronisesti.

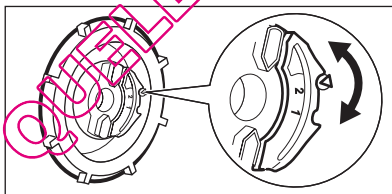

Manuaalinen asetus



Käännä vedenkovuuden säädin asentoon 1 tai 2.

Elektroninen säätö

1. Kytke laite toimintaan painamalla virtapainiketta.
2. Käynnistä Reset-toiminto.
3. Paina ja pidä alhaalla samanaikaisesti painiketta **ECO** ja **AUTO**, kunnes merkkivalot , **ECO** ja **AUTO** alkavat vilkkumaan.
4. Paina painiketta .

- Merkkivalot **ECO** ja **AUTO** sammuvat.
- Merkkivalo  vilkkuu edelleen.
- Äänimerkit kuuluvat. Esimerkki: viisi keskeytyvää merkkiääntä = taso 5.
- Näytössä näkyy vedenpehmentimen asetus. Esim. **5 L** = taso 5.
- 5. Muuta asetusta painamalla painiketta  toistuvasti.

6. Paina virtapainiketta laitteen kytkemiseksi pois päältä ja asetuksen vahvistamiseksi.

6.2 Suolasäiliön täyttäminen

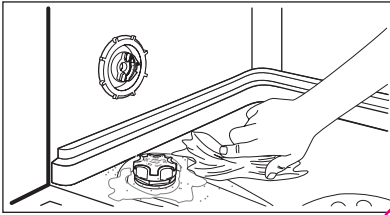
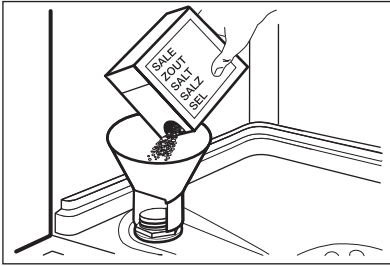

1. Avaa suolasäiliön korkki kiertämällä sitä vastapäivään.
2. Kaada suolasäiliöön 1 litra vettä (vain ensimmäisellä käyttökerralla).
3. Täytä suolasäiliö astianpesukoneille tarkoitetulla erikoissuolalla.
4. Poista suolasäiliön suun ympärille roiskunut suola.
5. Sulje suolasäiliön korkki kiertämällä sitä myötäpäivään.



HUOMIO

Vettä ja suolaa voi tulla ulos suolasäiliöstä, kun täytät sen. Korroosio on vaara. Estä korroosio käynnistämällä ohjelma suolasäiliön täyttämisen jälkeen.

6.3 Huuhtelukirkastelokeron täyttäminen

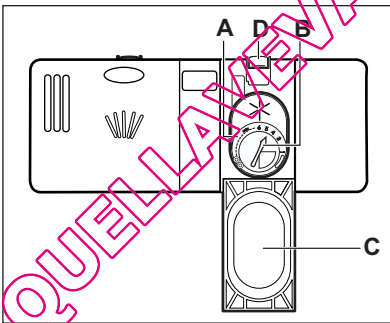

1. Avaa kansi (C) painamalla vapautuspainiketta (D).
2. Täytä huuhtelukirkastelokero (A), älä kuitenkaan ylitä merkintää 'max'.
3. Pyyhi yliroiskunut huuhtelukirkaste imukyisellä liinalla välttääksesi liiallisen vaahdonmuodostuksen.
4. Sulje kansi. Varmista, että vapautuspainike lukittuu paikoilleen.



Voit kääntää annostelun valitsimen (B) asennon 1 (pienin määrä) ja 4 tai 6 (suurin määrä) välille.

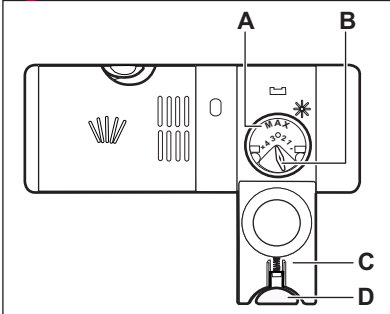

7. PÄIVITTÄINEN KÄYTTÖ

1. Avaa vesihana.
2. Kytke laite toimintaan painamalla virta-painiketta.
 - Jos suolan merkkivalo palaa, täytä suolasäiliö.
 - Jos huuhtelukirkasteen merkkivalo palaa, täytä huuhtelukirkastelokero.
3. Täytä korit.
4. Lisää konetiskiaine.
5. Aseta ja käynnistä astioiden tyyppille ja ikäkausasteelle sopiva ohjelma.

7.1 Pesuaineen käyttäminen

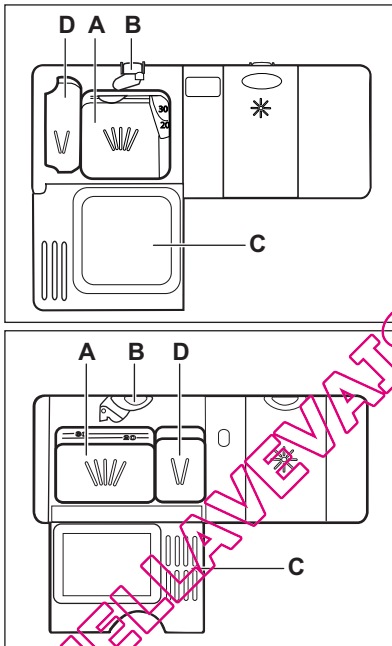

1. Avaa kansi (C) painamalla vapautus-painiketta (B).
2. Laita konetiskiaine lokeroon (A).
3. Jos ohjelmassa on esipesuvaihe, laita pieni määrä konetiskiainetta pesuainelokeroon (D).
4. Jos käytät pesuainetabletteja, aseta pesutabletti pesuainelokeroon (A).
5. Sulje kansi. Varmista, että vapautus-painike lukittuu paikoilleen.

7.2 Ohjelman asettaminen ja käynnistäminen

Auto Off-toiminto

Energiankulutuksen vähentämiseksi tämä toiminto kytkee laitteen automaattisesti pois päältä muutaman minuutin kuluessa, kun:

- luukkua ei ole suljettu ohjelman käynnistämiseksi
- ohjelma on päättynyt

Reset -toiminto

Joissakin asetuksissa laitteen on oltava käyttäjätalassa. Aseta laite käyttäjätilaan Reset-toimintoa käyttäen.

1. Paina ja pidä alhaalla painiketta **ECO** ja **AUTO** samanaikaisesti, kunnes merkkivalo **ECO** syttyy.



Ohjelman käynnistäminen ilman ajastusta

1. Avaa vesihana.
2. Kytke laite toimintaan painamalla virta-painiketta. Viimeksi asetetun ohjelman

merkkivalo syttyy. Näytössä näkyy ohjelman kesto.

3. Aseta pesuohjelma.
 - Jos haluat käynnistää viimeksi asetetun ohjelman, sulje laitteen luukku.
 - Jos haluat asettaa toisen ohjelman, paina haluamasi ohjelman painiketta. Näytössä näkyy ohjelman kesto.
4. Sulje laitteen luukku. Ohjelma käynnistyy. Ohjelman kesto alkaa vähene-
mään 1 minuutin portain.

Ohjelman käynnistäminen ajastuksella

1. Valitse ohjelma.
2. Paina painiketta  toistuvasti, kunnes näytössä näkyy haluamasi ajastusaika (1 - 24 tuntia).
 - Näytössä näkyy jaksottain ohjelman kesto ja ajastin.
 -  -toiminnon merkkivalo syttyy.
3. Sulje laitteen luukku. Ajanlaskenta käynnistyy.
 - Kun asetettu aika on kulunut loppuun, ohjelma käynnistyy.

Luukun avaaminen laitteen ollessa toiminnassa

Jos avaat luukun, laite pysähtyy. Kun suljet luukun uudelleen, laite käynnistyy uudelleen keskeytyksenhäiriöstä.

Ajastimen peruuttaminen ajanlaskennan ollessa käynnissä

Käynnistä Reset-toiminto.



Kun peruutat ajastimen, ohjelma ja lisätoiminnot tulee asettaa uudelleen.

Ohjelman peruuttaminen

Käynnistä Reset-toiminto.



Varmista, että pesuainelokerossa on konetiskiainetta ennen uuden ohjelman käynnistämistä.

Ohjelman päättyessä

Kun ohjelma on päättynyt, näytössä näkyy 0:00.

1. Paina virtapainiketta ja odota, että Auto Off-toiminto kytkee laitteen automaattisesti pois päältä.
2. Sulje vesimana.

Tärkeää

- Anna astioiden jäähtyä, ennen kuin tyhjennät ne koneesta. Kuumat astiat särkyvät helposti.
- Tyhjennä ensin alakori ja vasta sen jälkeen yläkori.
- Laitteen reunoilla ja luukussa voi olla vettä. Ruostumaton teräs jäähtyy nopeammin kuin astiat.

8. VIHJEITÄ JA NEUVOJA

8.1 Vedenpehmenin

Kovassa vedessä on huomattavasti mineraaleja, jotka voivat vahingoittaa laitetta ja aiheuttaa huonoja pesutuloksia. Vedenpehmenin neutralisoi kyseiset mineraalit. Astianpesukoneen suola pitää vedenpehmentimen puhtaana ja hyväkuntoisena. On tärkeää asettaa oikea vedenpehmentimen taso.

Täten taataan, että vedenpehmenin käyttää oikeaa astianpesukoneen suolamäärää ja vesimäärää.

8.2 Suolan, huuhtelukirkasteen ja konetiskiaineen käyttö

- Käytä ainoastaan astianpesukoneeseen tarkoitettua suola, huuhtelukirkastetta

ja konetiskiainetta. Muut tuotteet voivat vahingoittaa laitetta.

- Huuhtelukirkaste auttaa viimeisen huuhteluvaiheen aikana kuivaamaan astiat ilman raitoja ja läikkiä.
 - Yhdistelmäpesuainetabletit sisältävät pesuainetta, huuhtelukirkastetta ja muita lisäaineita. Varmista, että kyseiset tabletit ovat paikallisen vedenkovuuden mukaiset. Noudata tuotepakkauksissa olevia ohjeita.
- Jos haluat käyttää kyseisiä tabletteja vedenkovuuden ollessa poikkeava, sinun tulee käyttää myös astianpesukoneen suolaa. Kytke ensin toimintaan Multitab-lisätoiminto, säädä sitten vedenpehmentin paikallisen vedenkovuuden mukaan ja käytä astianpesukoneen suolaa.
- Pesuainetabletit eivät liukene täysin lyhyissä ohjelmissa. Jotta astioihin ei jäisi pesuainejäämiä, suosittelemme pitkien ohjelmien käyttöä tablettien kanssa.



Älä aseta koneeseen liikaa konetiskiainetta. Lue konetiskiaineen pakkauksen ohjeet.

8.3 Korien täyttäminen



Katso esimerkkejä korien täytöstä laitteen mukana toimitetusta esitteestä.

- Käytä laitetta vain astianpesukonetta kestävien astioiden pesemiseen.
- Älä aseta laitteeseen puu-, sarviaines-, alumiini-, tina- ja kuperiastioita.

- Älä aseta astianpesukoneeseen esineitä, jotka imevät vettä (sienet, erilaiset kankaat).
- Poista ruokajäämät astioista.
- Voit poistaa kiinni palaneen ruoan helposti liottamalla keittoastioita ja pannuja vedessä ennen niiden asettamista astianpesukoneeseen.
- Aseta kupit, lasit, padat yms. alassuun.
- Varmista, etteivät ruokailuvälineet ja astiat tartu kiinni toisiinsa. Sekoita lusikat muihin ruokailuvälineisiin.
- Tarkista, että lasit eivät kosketa toisinaan.
- Aseta pienet esineet ruokailuvälinekoriin.
- Laita kevyet astiat yläkoriin. Tarkista, että astiat eivät pääse liikkumaan.
- Tarkista ennen ohjelman käynnistämistä, että suihkuvartret pyörivät esteettä.

8.4 Ennen ohjelman käynnistämistä

Varmista, että:

- Sihdit ovat puhtaat tai oikein paikallaan.
- Suihkuvartret eivät ole tukkiutuneet.
- Astiat on asetettu oikein koreihin.
- Ohjelma sopii astioiden tyyppille ja likaisuusasteelle.
- Käytät oikeaa pesuainemäärää.
- Koneessa on astianpesukoneen suolaa ja huuhtelukirkastetta (ellet käytä yhdistelmäpesuainetabletteja).
- Suolasäiliön kansi on tiivis.

9. HOITO JA PUHDISTUS



VAROITUS!

Ennen kuin aloitat hoitoa tai puhdistusta, kytke laite pois toiminnasta ja irrota pistoke pistorasiasta.



Likaiset sihdit ja tukkiutuneet suihkuvartret heikentävät pesutuloksia. Tarkista sihdit säännöllisin välein ja puhdistane tarvittaessa.

9.1 Sihtien puhdistaminen

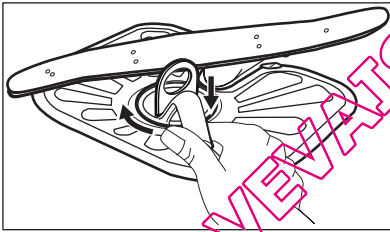
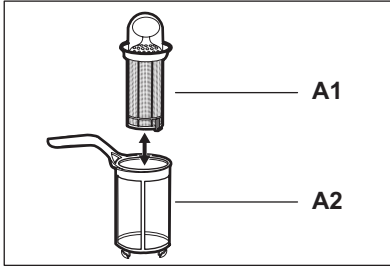
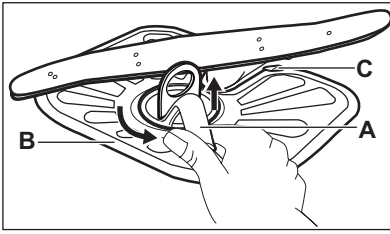

1. Kierrä sihti (A) vastapäivään ja poista se.

2. Pura sihti (A) vetämällä osat (A1) ja (A2) irti toisistaan.
3. Poista sihti (B).
4. Pese sihdit vedellä.
5. Aseta sihti (B) alkuperäiseen asentoonsa. Varmista, että se kiinnittyy oikein kahden ohjaimen (C) alle.

6. Kokoa sihti (A) ja aseta se paikoilleen sihtiin (B). Käännä sitä myötäpäivään, kunnes se lukittuu.



Sihtien virheellisen asento voi aiheuttaa heikkoja pesutuloksia ja vaurioittaa laitetta.

9.2 Suihkuvarsien puhdistaminen

Älä irrota suihkuvarsia. Jos suihkuvarsiin reiät ovat tukkeutuneet, poista lika ohutpöisellä esineellä.

9.3 Ulkopintojen puhdistaminen

Puhdista laite kostealla pehmeällä liinalla. Käytä vain mietoja puhdistusaineita. Älä käytä hankausainetta, hankaavia pesulappuja tai luottimia.

10. VIANMÄÄRITYS

Laite ei käynnisty tai se pysähtyy kesken pesuohjelman.

Ennen kuin otat yhteyttä huoltoon, lue seuraavat tiedot löytääksesi ongelmaan ratkaisun.

Joidenkin ongelmien kohdalla näyttösä näkyy hälytyskoodi:

- ,10 - Astianpesukoneeseen ei tule vetä.

- ,20 - Koneeseen jää vettä.
- ,30 - Vesivahinkosuojaus on käytössä.



VAROITUS!

Kytke laite pois toiminnasta ennen tarkistusten suorittamista.

Ongelma	Mahdollinen ratkaisu
Laite ei kytkeydy toimintaan.	Varmista, että pistoke on kiinnitetty pistorasiin.
	Varmista, ettei mikään sulakekotelon sulakeista ole palanut.
Pesuohjelma ei käynnisty.	Tarkista, että laitteen ovi on suljettu.
	Jos ajastin on asetettu, peruuta asetus tai odota, kunnes ajanlaskenta on kulunut umpeen.
Laitteeseen ei tule vettä.	Tarkista, että vesihana on auki.
	Varmista, ettei vedensyöttöpaine ole liian alhainen. Kysy lisätietoa paikalliselta vesilaitokselta.
	Tarkista, ettei vesihana ole tukossa.
	Varmista, ettei vedenottoletkun suodatin ole tukossa.
	Varmista, ettei vedenottoletkussa ole vääntymiä tai taivutuksia.
Koneeseen jää vettä.	Tarkista, ettei altaan poistoviemäri ole tukossa.
	Varmista, ettei tyhjennysletkussa ole vääntymiä tai taivutuksia.
Vesivahinkosuojaus on käytössä.	Sulje vesihana ja ota yhteyttä huoltoliikkeen.

Kytke virta laitteeseen tarkastusten jälkeen. Ohjelma jatkuu keskeytykskohdasta. Jos ongelma toistuu, ota yhteys huoltoliikkeen. Jos näytössä näkyy muita hälytyskoodeja, ota yhteyttä huoltoon.

10.1 Jos pesu- ja kuivaustulokset eivät ole tyydyttävät.

Laseissa ja muissa astioissa on vaaleita raitoja tai sinertävä pinta.

- Huuhtelukirkastetta on annosteltu liikaa. Säädä huuhtelukirkasteen säädin alhaisempaan asentoon.
- Konetiskiainetta on liian paljon.

Laseissa ja astioissa on tahroja ja kuivia vesipisaroita.

- Huuhtelukirkastetta on annosteltu liian vähän. Säädä huuhtelukirkasteen säädin korkeampaan asentoon.

- Syynä voi olla käytetyn pesuaineen laatu.

Astiat ovat märkiä.



- Ohjelmassa ei ole kuivausta tai sen kuivausvaiheen lämpötila on alhainen.
- Huuhtelukirkastelokero on tyhjä.
- Syynä voi olla käytetyn huuhtelukirkasteen laatu.
- Syynä voi olla käytettyjen yhdistelmäpesuainetablettien laatu. Kokeile toista merkkiä tai ota käyttöön huuhtelukirkastelokero ja käytä huuhtelukirkastetta yhdistelmäpesuainetablettien kanssa.



Katso mahdolliset muut syyt kohdasta 'VIHJEITÄ JA NEUVOJA'.

10.2 Huuhtelukirkastelokeron käyttöönotto

Huuhtelukirkastelokeron käyttöönotto on mahdollista vain, kun Multitab-lisätoiminto on aktivoitu.

1. Kytke laite toimintaan painamalla virtapainiketta.
2. Käynnistä Reset-toiminto.
3. Paina ja pidä alhaalla samanaikaisesti painiketta **ECO** ja **AUTO**, kunnes merkkivalot , **ECO** ja **AUTO** alkavat vilkkumaan.
4. Paina painiketta **ECO**.
 - Merkkivalot  ja **AUTO** sammuvat.
 - Merkkivalo **ECO** vilkkuu edelleen.
 - Nykyinen asetus näkyy näytössä.

0d Huuhtelukirkastelokero pois käytöstä.

1d Huuhtelukirkastelokero käytössä.

5. Voit muuttaa asetusta painamalla painiketta **ECO**.
6. Paina virtapainiketta laitteen kytkemiseksi pois päältä ja asetuksen vahvistamiseksi.
7. Säädä huuhtelukirkasteen määrä.
8. Täytä huuhtelukirkastelokero.

11. TEKNISET TIEDOT

Mitat	Leveys / Korkeus / Syvyys (mm)	596 / 818 - 898 / 555
Sähköliitäntä	Katso arvokilven tiedot.	
	Jännite	220-240 V
	Taajuus	50 Hz
Vedenpaine	Min. / maks. (bar / MPa)	(0,5 / 0,05) / (8 / 0,8)
Vesiliitäntä ¹⁾	Kylmä tai kuuma vesi ²⁾	maks. 60 °C
Kapasiteetti	Astiaston koko (henkilöluku)	12
Energiankulutus	Päällä-tila	0.10 W
	Pois päältä -tila	0.10 W

¹⁾ Liitä vedenhottotietku hanaan, jossa on 3/4 tuuman kierteisyyttä.

²⁾ Jos vesi kuumennetaan vaihtoehtoisen, ympäristöystävällisemmän energian avulla (esim. aurinkopaneelit, tuulivoima), käytä kuumaa vettä energiankulutuksen vähentämiseksi.

12. YMPÄRISTÖNSUOJELU

Kierrätä materiaalit, jotka on merkitty merkillä . Kierrätä pakkaus laittamalla se asianmukaiseen kierrätysastiaan. Suojele ympäristöä ja ihmisten terveyttä kierrättämällä sähkö- ja

elektroniikkaromut. Älä hävitä merkillä  merkittyjä kodinkoneita kotitalousjätteen mukana. Palauta tuote paikalliseen kierrätyskeskukseen tai ota yhteyttä paikalliseen viranomaiseen.

SOMMAIRE

1. INSTRUCTIONS DE SÉCURITÉ	32
2. DESCRIPTION DE L'APPAREIL	34
3. BANDEAU DE COMMANDE	34
4. PROGRAMMES	35
5. OPTIONS	36
6. AVANT LA PREMIÈRE UTILISATION	37
7. UTILISATION QUOTIDIENNE	39
8. CONSEILS	41
9. ENTRETIEN ET NETTOYAGE	42
10. EN CAS D'ANOMALIE DE FONCTIONNEMENT	43
11. CARACTERISTIQUES TECHNIQUES	45
12. EN MATIÈRE DE PROTECTION DE L'ENVIRONNEMENT	46

NOUS PENSONS À VOUS

Merci d'avoir choisi ce produit Electrolux. Avec ce produit, vous bénéficiez de dizaines d'années d'expérience professionnelle et d'innovation. Ingénieux et élégant, il a été conçu sur mesure pour vous. Grâce à cet appareil, vous savez que chaque utilisation vous apportera satisfaction.

Bienvenue chez Electrolux.

Visitez notre site Internet pour :



Obtenir des conseils d'utilisation, des brochures, de l'aide, des informations :
www.electrolux.com



Enregistrer votre produit pour obtenir un meilleur service :
www.electrolux.com/productregistration



Acheter des accessoires, consommables et pièces de rechange d'origine pour votre appareil :
www.electrolux.com/shop

SERVICE APRÈS-VENTE

N'utilisez que des pièces de rechange d'origine.

Avant de contacter le service, assurez-vous de disposer des informations suivantes :

Vous trouverez ces informations sur la plaque signalétique. Modèle, PNC, numéro de série.



Avertissement/Attention : consignes de sécurité.



Informations générales et conseils



Informations écologiques

Sous réserve de modifications.

1. INSTRUCTIONS DE SÉCURITÉ

Avant d'installer et d'utiliser cet appareil, lisez soigneusement les instructions fournies. Le fabricant ne peut être tenu pour responsable des dommages et blessures liés à une mauvaise installation ou utilisation. Conservez toujours cette notice avec votre appareil pour vous y référer ultérieurement.

1.1 Sécurité des enfants et des personnes vulnérables



AVERTISSEMENT

Risque d'asphyxie, de blessure ou d'invalidité permanente.

- Cet appareil n'est pas destiné à être utilisé par des enfants ou des personnes dont les capacités physiques, sensorielles ou mentales, ou le manque d'expérience et de connaissance les empêchent d'utiliser l'appareil sans risque lorsqu'ils sont sans surveillance ou en l'absence d'instruction d'une personne responsable qui puisse leur assurer une utilisation de l'appareil sans danger.
- Ne laissez pas les enfants jouer avec l'appareil.
- Ne laissez pas les emballages à la portée des enfants.
- Ne laissez pas les détergents à la portée des enfants.
- Tenez les enfants et les animaux éloignés de la porte de l'appareil lorsque celle-ci est ouverte.

1.2 Installation

- Retirez l'intégralité de l'emballage.
- N'installez pas et ne branchez pas un appareil endommagé.
- N'installez pas l'appareil ou ne l'utilisez pas dans un endroit où la température ambiante est inférieure à 0 °C.
- Suivez scrupuleusement les instructions d'installation fournies avec l'appareil.
- Vérifiez que l'appareil est installé sous et à proximité de structures sûres.

Branchement électrique



AVERTISSEMENT

Risque d'incendie ou d'électrocution.

- L'appareil doit être relié à la terre.
- Vérifiez que les données électriques figurant sur la plaque signalétique correspondent à celles de votre réseau. Si ce n'est pas le cas, contactez un électricien.
- Utilisez toujours une prise de courant de sécurité correctement installée.
- N'utilisez pas d'adaptateurs multiprises ni de rallonges.
- Veillez à ne pas endommager la fiche secteur ni le câble d'alimentation. Le remplacement du cordon d'alimentation de l'appareil doit être effectué par notre service après-vente.
- Ne connectez la fiche d'alimentation à la prise de courant qu'à la fin de l'installation. Assurez-vous que la prise de courant est accessible une fois l'appareil installé.
- Ne tirez jamais sur le câble d'alimentation électrique pour débrancher l'appareil. Tirez toujours sur la prise.
- Ne touchez jamais le câble d'alimentation ou la prise avec des mains mouillées.
- Cet appareil est conforme aux directives CEE.

Raccordement à l'arrivée d'eau

- Veillez à ne pas endommager les tuyaux de circulation d'eau.
- Avant de brancher l'appareil à des tuyaux neufs ou n'ayant pas servi depuis longtemps, laissez couler l'eau jusqu'à ce qu'elle soit propre.
- Avant d'utiliser l'appareil pour la première fois, assurez-vous de l'absence de fuites.
- Le tuyau d'arrivée d'eau comporte une soupape de sécurité et une gaine avec un câble d'alimentation intérieur.

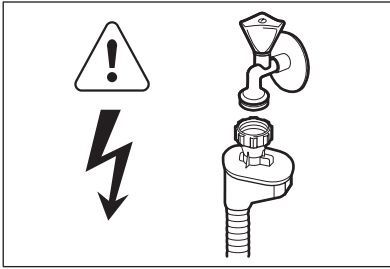
**AVERTISSEMENT**

Tension dangereuse.

- Si le tuyau d'arrivée d'eau est endommagé, débranchez immédiatement la fiche de la prise secteur. Contactez le service après-vente pour remplacer le tuyau d'arrivée d'eau.

1.3 Utilisation

- Cet appareil est conçu uniquement pour un usage domestique et des situations telles que :
 - Cuisines réservées aux employés dans des magasins, bureaux et autres lieux de travail
 - Bâtiments de ferme
 - Pour une utilisation privée, par les clients, dans des hôtels et autres lieux de séjour
 - En chambre d'hôte.

**AVERTISSEMENT**

Risque de blessures, de brûlures, d'électrocution ou d'incendie.

- Ne modifiez pas les caractéristiques de cet appareil.
- Placez les couteaux et les couverts avec des bouts pointus dans le panier à

couverts avec les pointes tournées vers le bas ou en position horizontale.

- Ne laissez pas la porte de l'appareil ouverte sans surveillance pour éviter tout risque de chute.
- Ne montez pas sur le hublot ouvert de votre appareil ; ne vous asseyez pas dessus.
- Les produits de lavage pour lave-vaisselle sont dangereux. Suivez les consignes de sécurité figurant sur l'emballage du produit de lavage.
- Ne buvez pas l'eau de l'appareil ; ne jouez pas avec.
- N'enlevez pas la vaisselle de l'appareil avant la fin du programme. Il peut rester du produit de lavage sur la vaisselle.
- De la vapeur chaude peut s'échapper de l'appareil si vous ouvrez la porte pendant le déroulement d'un programme.
- Ne placez pas de produits inflammables ou d'éléments imbibés de produits inflammables à l'intérieur ou à proximité de l'appareil, ni sur celui-ci.
- Ne pulvérisez pas d'eau ni de vapeur pour nettoyer l'appareil.

1.4 Mise au rebut**AVERTISSEMENT**

Risque de blessure ou d'asphyxie.

- Débranchez l'appareil de l'alimentation électrique.
- Coupez le câble d'alimentation au ras de l'appareil et mettez-le au rebut.
- Retirez le dispositif de verrouillage de la porte pour empêcher les enfants et les animaux de s'enfermer dans l'appareil.

2. DESCRIPTION DE L'APPAREIL

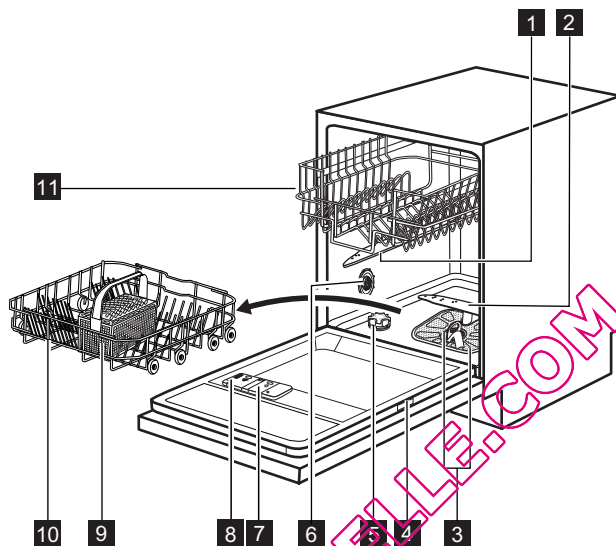

- | | | | |
|-----------|------------------------------------|-----------|------------------|
| 1 | Bras d'aspersion supérieur | 11 | Panier supérieur |
| 2 | Bras d'aspersion inférieur | | |
| 3 | Filtres | | |
| 4 | Plaque signalétique | | |
| 5 | Réservoir de sel régénérant | | |
| 6 | Sélecteur de dureté de l'eau | | |
| 7 | Distributeur de liquide de rinçage | | |
| 8 | Distributeur de produit de lavage | | |
| 9 | Panier à couverts | | |
| 10 | Panier inférieur | | |



2.1 Rayon lumineux

- Lorsqu'un programme démarre, un rayon lumineux rouge est projeté sur le sol sous la porte de l'appareil. Lorsque le programme est terminé, le rayon lumineux disparaît.
- En cas de dysfonctionnement de l'appareil, le rayon lumineux rouge clignote.

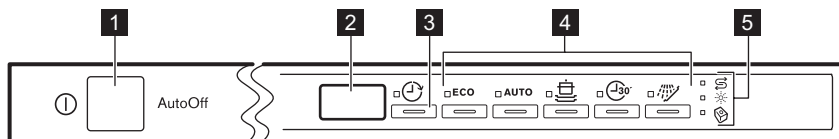

3. BANDEAU DE COMMANDE



- | | | | |
|----------|---------------------|----------|----------------------|
| 1 | Touche Marche/Arrêt | 4 | Touches de programme |
| 2 | Affichage | 5 | Voyants |
| 3 | Delay Touche | | |

Voyants	Description
	Voyant du réservoir de sel régénérant. Ce voyant est toujours éteint pendant le déroulement du programme.
	Voyant du réservoir de liquide de rinçage. Ce voyant est toujours éteint pendant le déroulement du programme.
	Multitab Voyant

4. PROGRAMMES

Programme ¹⁾	Degré de salissure Type de vaisselle	Phases du programme	Durée (min)	Consommation électrique (kWh)	Eau (l)
ECO ²⁾	Normalement sale Vaisselle et couverts	Prélavage Lavage à 50 °C Rinçages Séchage	168	1.01	12.4
AUTO ³⁾	Tous Vaisselle, couverts, plats et casseroles	Prélavage Lavage à 45 °C ou 70 °C Rinçages Séchage	40 - 150	0.6 - 1.4	8 - 14
	Très sale Vaisselle, couverts, plats et casseroles	Prélavage Lavage à 70 °C Rinçages Séchage	110 - 120	1.8 - 2.0	22 - 24
	Vaisselle fraîchement sale Vaisselle et couverts	Lavage à 60 °C Rinçage	30	0.9	9
	Tous	Prélavage	12	0.1	4

1) La durée du programme et les valeurs de consommation peuvent changer en fonction de la pression et de la température de l'eau, des variations de l'alimentation électrique, de la quantité de vaisselle chargée ainsi que des options sélectionnées.

2) Ce programme vous permet d'optimiser votre consommation d'eau et d'énergie pour la vaisselle et les couverts normalement sales. (Il s'agit du programme standard pour les instituts de tests.)

3) L'appareil détecte le degré de salissure et la quantité de vaisselle dans les paniers. Il règle automatiquement la température ainsi que le volume d'eau, la consommation d'énergie et la durée du programme.

4) Ce programme permet de laver une charge de vaisselle fraîchement sale. Il offre de bons résultats de lavage en peu de temps.

- 5) Ce programme permet un rinçage rapide. Cela empêche les restes de nourriture de coller sur la vaisselle et évite les mauvaises odeurs.
N'utilisez pas de produit de lavage avec ce programme.

Informations pour les instituts de test

Pour toute information relative aux performances de test, envoyez un courrier électronique à l'adresse :

info.test@dishwasher-production.com

Notez le numéro du produit (PNC) situé sur la plaque signalétique.

5. OPTIONS

-  Activez ou désactivez l'option Multitab avant le début d'un programme. Vous ne pouvez pas activer ni désactiver cette option pendant le déroulement d'un programme.



5.1 Multitab

Activez cette option uniquement si vous utilisez des pastilles de détergent multifonctions.

Cette option désactive l'utilisation du liquide de rinçage et du sel régénérant. Les voyants correspondants restent éteints. La durée du programme peut augmenter.

Comment activer l'option Multitab

1. Appuyez sur la touche Marche/Arrêt pour allumer l'appareil.
2. Effectuez la fonction Reset.
3. Appuyez simultanément sur les touches

 et  et maintenez-les enfoncées jusqu'à ce que le voyant Multitab s'allume.

Cette option reste activée jusqu'à ce que vous la désactiviez. Appuyez simultanément sur les touches

 et  et maintenez-les enfoncées jusqu'à ce que le voyant Multitab s'éteigne.

Si vous cessez d'utiliser des pastilles de détergent multifonctions, avant de commencer à utiliser à la fois du produit de lavage, du liquide de rinçage et du sel régénérant, effectuez ces étapes :

1. Désactivez l'option Multitab.
2. Réglez l'adoucisseur d'eau au niveau maximal.



3. Assurez-vous que le réservoir de sel régénérant et le distributeur de liquide de rinçage sont pleins.
4. Démarrez le programme le plus court par une phase de rinçage, sans produit de lavage ni vaisselle.
5. Réglez l'adoucisseur d'eau en fonction de la dureté de l'eau de votre région.
6. Ajustez la quantité de liquide de rinçage libérée.

5.2 Signaux sonores

Les signaux sonores retentissent en cas de dysfonctionnement de l'appareil ou lors de l'ajustement du niveau de l'adoucisseur d'eau. Il est impossible de désactiver ces signaux sonores.

Un signal sonore retentit également lorsque le programme est terminé. Par défaut, ce signal sonore est désactivé, mais il est possible de l'activer.

Comment activer le signal sonore de fin de programme

1. Appuyez sur la touche Marche/Arrêt pour allumer l'appareil.
2. Effectuez la fonction Reset.
3. Appuyez simultanément sur les touches **ECO** et **AUTO** jusqu'à ce que les voyants  **ECO** et **AUTO** se mettent à clignoter.
4. Appuyez sur la touche **AUTO**.
 - Les voyants  et **ECO** s'éteignent.
 - Le voyant **AUTO** continue à clignoter.
 - L'affichage indique le réglage actuel.

1b	Signal sonore activé.
0b	Signal sonore désactivé.

5. Appuyez sur **AUTO** pour modifier le réglage.

6. Appuyez sur la touche Marche/Arrêt pour éteindre l'appareil et confirmer le réglage.

6. AVANT LA PREMIÈRE UTILISATION

- Assurez-vous que le niveau réglé pour l'adoucisseur d'eau correspond à la dureté de l'eau de votre région. Dans le cas contraire, réglez le niveau de l'adoucisseur d'eau. Contactez votre compagnie des eaux pour connaître la dureté de l'eau de votre région.
- Remplissez le réservoir de sel régénérant.
- Remplissez le distributeur de liquide de rinçage.
- Ouvrez le robinet d'eau.
- Des résidus du processus de fabrication peuvent subsister dans l'appareil. Démarrez un programme pour les évacuer. N'utilisez pas de produit de lavage et ne chargez pas les paniers.



Si vous utilisez des pastilles de détergent multifonctions, activez l'option « Tout en 1 ».

6.1 Réglage de l'adoucisseur d'eau

Dureté de l'eau				Réglage de l'adoucisseur d'eau	
Degrés allemands (°dH)	Degrés français (°fH)	mmol/l	Degrés Clarke	Manuel	Électronique
51 - 70	91 - 125	9.1 - 12.5	64 - 88	2 1)	10
43 - 50	76 - 90	7.6 - 9.0	53 - 63	2 1)	9
37 - 45	65 - 75	6.5 - 7.5	46 - 52	2 1)	8
29 - 36	51 - 64	5.1 - 6.4	36 - 45	2 1)	7
23 - 28	40 - 50	4.0 - 5.0	28 - 35	2 1)	6
19 - 22	33 - 39	3.3 - 3.9	23 - 27	2 1)	5 1)
15 - 18	26 - 32	2.6 - 3.2	18 - 22	1	4
11 - 14	19 - 25	1.9 - 2.5	13 - 17	1	3
4 - 10	7 - 18	0.7 - 1.8	5 - 12	1	2
< 4	< 7	< 0.7	< 5	1 2)	1 2)

1) Réglage d'usine.

2) N'utilisez pas de sel à ce niveau.



L'adoucisseur d'eau doit être réglé manuellement et électroniquement.

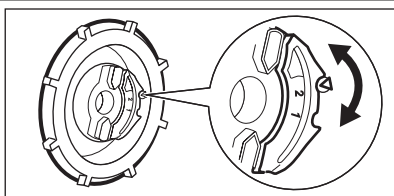

Réglage manuel



Tournez le sélecteur de dureté de l'eau sur la position 1 ou 2.

Réglage électronique

1. Appuyez sur la touche Marche/Arrêt pour allumer l'appareil.
2. Effectuez la fonction Reset.
3. Appuyez simultanément sur les touches **ECO** et **AUTO** jusqu'à ce que les voyants , **ECO** et **AUTO** se mettent à clignoter.
4. Appuyez sur la touche .
 - Les voyants **ECO** et **AUTO** s'éteignent.

- Le voyant  continue à clignoter.
 - Les signaux sonores retentissent. Par ex., cinq signaux sonores intermittents = niveau 5.
 - L'affichage indique le réglage de l'adoucisseur d'eau. Par ex., **5 L** = niveau 5.
5. Appuyez sur la touche  à plusieurs reprises pour modifier le réglage.
 6. Appuyez sur la touche Marche/Arrêt pour éteindre l'appareil et confirmer le réglage.

6.2 Remplissage du réservoir de sel régénérant

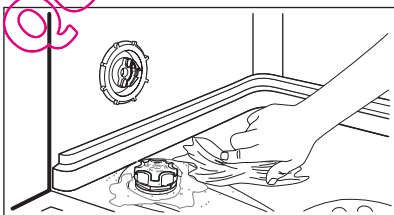
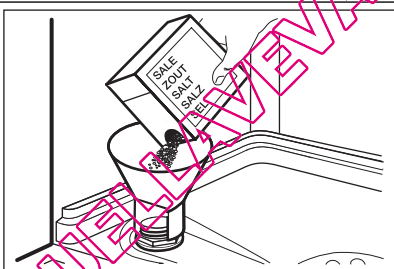

1. Tournez le couvercle vers la gauche et ouvrez le réservoir de sel régénérant.
2. Mettez 1 litre d'eau dans le réservoir de sel régénérant (uniquement la première fois).
3. Remplissez le réservoir avec du sel régénérant.
4. Enlevez le sel qui se trouve autour de l'ouverture du réservoir de sel régénérant.
5. Tournez le couvercle vers la droite pour fermer le réservoir de sel régénérant.



ATTENTION

De l'eau et du sel peuvent sortir du réservoir de sel régénérant lorsque vous le remplissez. Risque de corrosion. Afin d'éviter cela, après avoir rempli le réservoir de sel régénérant, démarrez un programme.

6.3 Remplissage du distributeur de liquide de rinçage

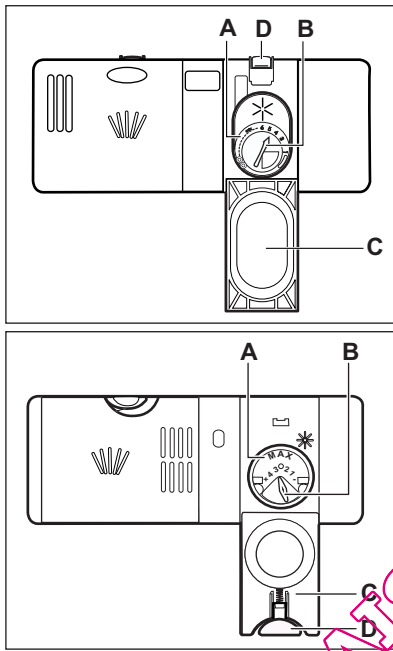

1. Appuyez sur le bouton d'ouverture (D) pour ouvrir le couvercle (C).
2. Remplissez le distributeur de liquide de rinçage (A), sans dépasser le repère « max ».
3. Si le liquide de rinçage déborde, épongez-le avec un chiffon absorbant pour éviter tout excès de mousse.
4. Fermez le couvercle. Assurez-vous que le bouton d'ouverture se verrouille correctement.



Vous pouvez tourner le sélecteur de quantité délivrée (B) entre la position 1 (quantité minimale) et la position 4 ou 6 (quantité maximale).

7. UTILISATION QUOTIDIENNE

1. Ouvrez le robinet d'eau.
2. Appuyez sur la touche Marche/Arrêt pour allumer l'appareil.
 - Si le voyant du réservoir de sel régénérant est allumé, remplissez le réservoir.
 - Si le voyant du liquide de rinçage est allumé, remplissez le distributeur de liquide de rinçage.
3. Chargez les paniers.
4. Ajoutez du produit de lavage.
5. Réglez et lancez le programme adapté au type de vaisselle et au degré de sa-lissure.

7.1 Utilisation du produit de lavage

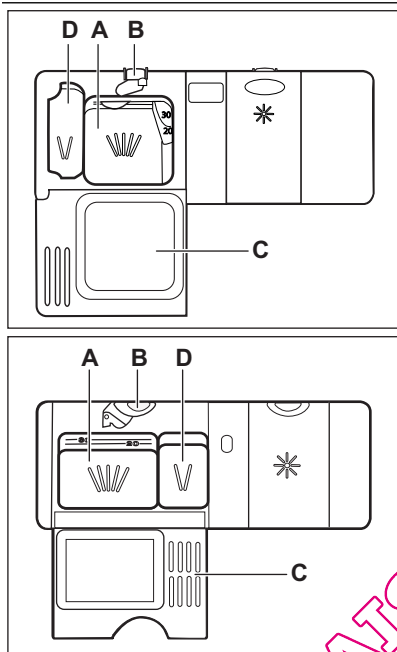

1. Appuyez sur le bouton d'ouverture (**B**) pour ouvrir le couvercle (**C**).
2. Versez le produit de lavage dans le compartiment (**A**).
3. Si le programme comporte une phase de pré-lavage, versez une petite quantité de produit de lavage dans le compartiment (**D**).
4. Si vous utilisez des pastilles de détergent, placez une pastille dans le compartiment (**A**).
5. Fermez le couvercle. Assurez-vous que le bouton d'ouverture se verrouille correctement.

7.2 Réglage et départ d'un programme

Fonction Auto Off

Pour réduire la consommation d'énergie, cette fonction éteint automatiquement l'appareil au bout de quelques minutes si :

- Vous n'avez pas fermé la porte pour démarrer le programme.
- Le programme est terminé.

Reset Fonction

Certains réglages nécessitent que l'appareil soit en mode Utilisateur. Pour mettre l'appareil en mode Utilisateur, lancez la fonction Reset.



1. Appuyez simultanément sur les touches **ECO** et **AUTO** et maintenez-les enfoncées jusqu'à ce que le voyant **ECO** s'allume.

Démarrage d'un programme sans départ différé

1. Ouvrez le robinet d'eau.
2. Appuyez sur la touche Marche/Arrêt pour allumer l'appareil. Le voyant du dernier programme réglé s'allume. La durée du programme s'affiche.
3. Sélectionnez un programme.
 - Si vous souhaitez démarrer le dernier programme sélectionné, fermez la porte de l'appareil.
 - Si vous souhaitez sélectionner un programme différent, appuyez sur la touche correspondant au programme. La durée du programme s'affiche.
4. Fermez la porte de l'appareil. Le programme démarre. Le décompte de la durée du programme démarre et s'effectue par paliers d'une minute.

Démarrage d'un programme avec départ différé

1. Sélectionnez le programme.

2. Appuyez sur  à plusieurs reprises jusqu'à ce que l'affichage indique le délai choisi pour le départ différé (de 1 à 24 heures).
 - L'affichage indique en alternance la durée du programme et la durée du départ différé.
 - Le voyant  s'allume.
3. Fermez la porte de l'appareil. Le décompte démarre.
 - Lorsque le décompte est terminé, le programme démarre.

Ouverture de la porte au cours du fonctionnement de l'appareil

Si vous ouvrez la porte, l'appareil s'arrête. Lorsque vous refermez la porte, l'appareil reprend là où il a été interrompu.

Annulation du départ différé au cours du décompte

Effectuez la fonction Reset.



Lorsque vous annulez le départ différé, vous devez régler de nouveau le programme et les options.

Annulation du programme

Effectuez la fonction Reset.



Assurez-vous que le distributeur de produit de lavage n'est pas vide avant de démarrer un nouveau programme de lavage.

À la fin du programme

Lorsque le programme est terminé, 0:00 s'affiche.

1. Pour mettre à l'arrêt l'appareil, appuyez sur la touche Marche/Arrêt ou attendez que la fonction Auto Off l'éteigne automatiquement.
2. Fermez le robinet d'eau.

Important

- Attendez que la vaisselle refroidisse avant de la retirer du lave-vaisselle. La vaisselle encore chaude est sensible aux chocs.
- Déchargez d'abord le panier inférieur, puis le panier supérieur.
- Les côtés et la porte de l'appareil peuvent être mouillés. L'acier inoxydable refroidit plus rapidement que la vaisselle.

8. CONSEILS

8.1 Adoucisseur d'eau

L'eau dure contient une grande quantité de minéraux pouvant endommager l'appareil et donner de mauvais résultats de lavage. L'adoucisseur d'eau neutralise ces minéraux.

Le sel régénérant préserve la propreté et le bon état de l'adoucisseur d'eau. Il est important de régler l'adoucisseur d'eau sur un niveau adéquat. Cela garantit que l'adoucisseur d'eau utilise la quantité correcte de sel régénérant et d'eau.

8.2 Utilisation de sel régénérant, de liquide de rinçage et de produit de lavage

- Utilisez uniquement du sel régénérant, du liquide de rinçage et du produit de lavage conçus pour les lave-vaisselle. D'autres produits peuvent endommager l'appareil.
- Lors de la dernière phase de rinçage, le liquide de rinçage permet de sécher la vaisselle sans laisser de traînées ni de taches.
- Les pastilles de détergent multifonctions contiennent du produit de lavage, du liquide de rinçage et d'autres adju-

vants. Assurez-vous que ces pastilles sont adaptées à la dureté de l'eau de votre région. Reportez-vous aux instructions figurant sur l'emballage de ces produits.

Si vous souhaitez utiliser ces pastilles alors que la dureté de votre eau n'est pas adéquate, vous devez utiliser du sel régénérant. Activez d'abord l'option Multitab, puis réglez l'adoucisseur d'eau en fonction de la dureté de l'eau de votre région et utilisez du sel régénérant.

- Pour éviter que des résidus de produit de lavage ne se déposent sur la vaisselle, nous recommandons d'utiliser des pastilles de détergent avec des programmes longs.



N'utilisez que la quantité nécessaire de produit de lavage. Reportez-vous aux instructions figurant sur l'emballage du produit de lavage.

8.3 Chargement des paniers



Reportez-vous à la brochure fournie pour consulter des exemples de charge des paniers.

- Utilisez uniquement cet appareil pour laver des articles qui peuvent passer au lave-vaisselle.
- Ne mettez pas dans le lave-vaisselle des articles en bois, en corne, en aluminium, en étain et en cuivre.
- Ne placez pas dans l'appareil des objets pouvant absorber l'eau (éponges, chiffons de nettoyage).
- Enlevez les restes d'aliments sur les articles.
- Pour retirer facilement les résidus d'aliments brûlés, faites tremper les plats et

les casseroles dans l'eau avant de les placer dans l'appareil.

- Chargez les articles creux (tasses, verres et casseroles) en les retournant.
- La vaisselle et les couverts ne doivent pas être insérés les uns dans les autres ni se chevaucher. Mélangez les cuillères avec d'autres couverts.
- Vérifiez que les verres ne se touchent pas pour éviter qu'ils ne se brisent.
- Placez les petits articles dans le panier à couverts.
- Placez les articles légers dans le panier supérieur. Disposez-les de façon à ce qu'ils ne puissent pas se retourner.
- Assurez-vous que les bras d'aspersion tournent librement avant de lancer un programme.

8.4 Avant le démarrage d'un programme

Assurez-vous que :

- Les filtres sont propres et correctement installés.
- Les bras d'aspersion ne sont pas obstrués.
- La vaisselle est bien positionnée dans les paniers.
- Le programme est adapté au type de vaisselle et au degré de salissure.
- Vous utilisez la bonne quantité de produit de lavage.
- Vous avez utilisé du sel régénérant et du liquide de rinçage (sauf si vous utilisez des pastilles de détergent multi-fonctions).
- Le bouchon du réservoir de sel régénérant est vissé.

9. ENTRETIEN ET NETTOYAGE



AVERTISSEMENT

Avant toute opération d'entretien, éteignez l'appareil et débranchez la prise secteur.



Les filtres sales et les bras d'aspersion obstrués diminuent les résultats de lavage. Contrôlez-les régulièrement et nettoyez-les si nécessaire.

9.1 Nettoyage des filtres

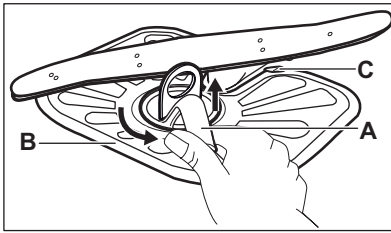

1. Tournez le filtre (A) vers la gauche et sortez-le.

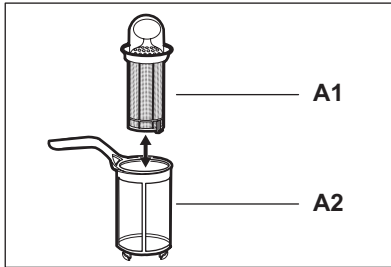

2. Pour démonter le filtre (A), détachez (A1) et (A2).
3. Retirez le filtre (B).
4. Lavez les filtres à l'eau courante.
5. Remplacez le filtre (B) dans sa position initiale. Vérifiez qu'il est correctement placé sous les deux guides (C).

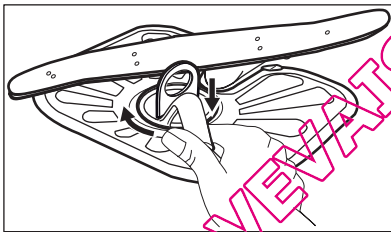

6. Assemblez le filtre (A) et mettez-le en place dans le filtre (B). Tournez-le vers la droite jusqu'à la butée.



Une position incorrecte des filtres peut donner de mauvais résultats de lavage et endommager l'appareil.

9.2 Nettoyage des bras d'aspersion

Ne retirez pas les bras d'aspersion. Si des résidus ont bouché les orifices des bras d'aspersion, éliminez ceux-ci à l'aide d'un objet fin et pointu.

9.3 Nettoyage extérieur

Nettoyez l'appareil avec un chiffon doux humide.

Utilisez uniquement des produits de lavage neutres. N'utilisez pas de produits abrasifs, de tampons à récurer ni de solvants.

10. EN CAS D'ANOMALIE DE FONCTIONNEMENT

L'appareil ne démarre pas ou s'arrête en cours de programme.

Veuillez vous reporter aux informations suivantes avant de contacter le service après-vente pour résoudre un problème.

Pour certaines anomalies, l'écran affiche un code d'alarme :

- ,10 - L'appareil n'est pas approvisionné en eau.

- ,20 - L'appareil ne se vide pas.

- ,30 - Le système de sécurité anti-débordement s'est déclenché.



AVERTISSEMENT

Éteignez l'appareil avant de procéder aux vérifications.

Problème	Solution possible
L'appareil ne se met pas en fonctionnement.	Assurez-vous que la fiche du câble d'alimentation est bien insérée dans la prise de courant.
	Assurez-vous qu'aucun fusible n'a disjoncté dans la boîte à fusibles.
Le programme ne démarre pas.	Vérifiez que la porte de l'appareil est fermée.
	Si vous avez sélectionné un départ différé, annulez-le ou attendez la fin du décompte.
L'appareil ne se remplit pas d'eau.	Assurez-vous que le robinet d'eau est ouvert.
	Assurez-vous que la pression de l'arrivée d'eau n'est pas trop basse. Pour obtenir cette information, contactez votre compagnie des eaux.
	Assurez-vous que le robinet d'eau n'est pas obstrué.
	Assurez-vous que le filtre du tuyau d'arrivée d'eau n'est pas obstrué.
	Assurez-vous que le tuyau d'arrivée d'eau n'est pas tordu ni plié.
L'appareil ne vidange pas l'eau.	Assurez-vous que le siphon de l'évier n'est pas obstrué.
	Assurez-vous que le tuyau de vidange n'est pas tordu ni plié.
Le système de sécurité anti-débordement s'est déclenché.	Fermez le robinet d'eau et contactez le service après-vente.

Après avoir effectué les vérifications, mettez l'appareil en marche. Le programme reprend là où il s'était interrompu.

Si le problème persiste, contactez le service après-vente.

Si l'écran affiche d'autres codes d'alarme, contactez le service après-vente.

10.1 Si les résultats de lavage et de séchage ne sont pas satisfaisants

Trainées blanchâtres ou pellicules bleuâtres sur les verres et la vaisselle

- La quantité de liquide de rinçage libérée est trop importante. Placez le sélecteur de dosage du liquide de rinçage sur le niveau le plus faible.
- La quantité de produit de lavage est excessive.

Taches et traces de gouttes d'eau séchées sur les verres et la vaisselle

- La quantité de liquide de rinçage libéré n'est pas suffisante. Placez le sélecteur de dosage du liquide de rinçage sur un niveau plus élevé.
- Il se peut que la qualité du produit de lavage soit en cause.

La vaisselle est mouillée

- Le programme ne contient pas de phase de séchage ou une phase de séchage à basse température.
- Le distributeur de liquide de rinçage est vide.
- Il se peut que la qualité du liquide de rinçage soit en cause.
- Il se peut que la qualité des pastilles de détergent multifonctions soit en cause. Essayez une marque différente ou activez le distributeur de liquide de rinçage

et utilisez du liquide de rinçage avec les pastilles de détergent multifonctions.



Pour trouver d'autres causes possibles, reportez-vous au chapitre « CONSEILS ».

10.2 Comment activer le distributeur de liquide de rinçage

Le distributeur de liquide de rinçage ne peut être activé que lorsque l'option Multitab est activée.

1. Appuyez sur la touche Marche/Arrêt pour allumer l'appareil.
2. Effectuez la fonction Reset.
3. Appuyez simultanément sur les touches **ECO** et **AUTO** jusqu'à ce que les voyants , **ECO** et **AUTO** se mettent à clignoter.
4. Appuyez sur la touche **ECO**.

- Les voyants  et **AUTO** s'éteignent.
- Le voyant **ECO** continue à clignoter.
- L'affichage indique le réglage actuel.

	Distributeur de liquide de rinçage désactivé.
---	---

	Distributeur de liquide de rinçage activé.
---	--

5. Appuyez sur **ECO** pour modifier le réglage.
6. Appuyez sur la touche Marche/Arrêt pour éteindre l'appareil et confirmer le réglage.
7. Ajustez la quantité de liquide de rinçage libérée.
8. Remplissez le distributeur de liquide de rinçage.

11. CARACTERISTIQUES TECHNIQUES

Dimensions	Largeur / Hauteur / Profondeur (mm)	596 / 818 - 898 / 555
Branchement électrique	Reportez-vous à la plaque signalétique.	
	Tension	220-240 V
	Fréquence	50 Hz
Pression de l'arrivée d'eau	Min. / max. (bar / MPa)	(0,5 / 0,05) / (8 / 0,8)
Arrivée d'eau ¹⁾	Eau froide ou eau chaude ²⁾	max. 60 °C
Capacité	Couverts	12
Consommation électrique	Mode « Veille »	0.10 W
	Mode « Arrêt »	0.10 W

¹⁾ Raccordez le tuyau d'arrivée d'eau à un robinet fileté (3/4 pouce).

²⁾ Si l'eau chaude est produite à partir de sources d'énergie respectueuses de l'environnement (par exemple, panneaux solaires ou énergie éolienne), utilisez une arrivée d'eau chaude afin de réduire la consommation d'énergie.

12. EN MATIÈRE DE PROTECTION DE L'ENVIRONNEMENT

Recyclez les matériaux portant le symbole . Déposez les emballages dans les conteneurs prévus à cet effet. Contribuez à la protection de l'environnement et à votre sécurité, recyclez vos produits électriques et

électroniques. Ne jetez pas les appareils portant le symbole  avec les ordures ménagères. Emmenez un tel produit dans votre centre local de recyclage ou contactez vos services municipaux.

QUELLAVEVAISSELLE.COM

INNHold

1. SIKKERHETSANVISNINGER	48
2. PRODUKTBEKRIVELSE	49
3. BETJENINGSPANEL	50
4. PROGRAMMER	50
5. TILVALG	51
6. FØR FØRSTE GANGS BRUK	52
7. DAGLIG BRUK	55
8. RÅD OG TIPS	56
9. STELL OG RENGJØRING	57
10. FEILSØKING	58
11. TEKNISKE DATA	60
12. MILJØVERN	60

VI TENKER PÅ DEG

Takk for at du har kjøpt et produkt fra Electrolux. Du har valgt et produkt bygget på erfaring gjennom flere tiår. Genial og stilig, og den er designet med tanke på deg. Du kan være trygg på at du får gode resultater hver gang du bruker den.

Velkommen til Electrolux.

Gå inn på nettstedet vårt for å:



Få råd om bruk, finne brosjyrer, feilsøking, serviceinformasjon:
www.electrolux.com



Registrere produktet ditt for å få bedre service:
www.electrolux.com/productregistration



Kjøpe tilbehør, forbruksvarer og originale reservedeler til produktet ditt:
www.electrolux.com/shop

KUNDESTØTTE OG SERVICE

Vi anbefaler at du bruker originale reservedeler.

Når du kontakter serviceavdelingen, må du sørge for å ha følgende data for hånden. Informasjonen finner du på typeskiltet. Modell, PNC (produktnummer), serienummer.



Advarsel/Forsiktig - Sikkerhetsinformasjon.



Generelle informasjon og tips



Miljøinformasjon

Med forbehold om endringer.

1. ⚠ SIKKERHETSANVISNINGER

Les instruksjonene nøye før montering og bruk av produktet. Produsenten er ikke ansvarlig for eventuelle skader som skyldes feilaktig montering og bruk. Oppbevar produktets instruksjoner for fremtidig bruk.

1.1 Sikkerhet for barn og utsatte personer



ADVARSEL

Fare for kvelning, skade og permanent uforhet.

- Ikke la personer eller barn, med reduserte fysiske eller mentale funksjoner eller manglende erfaring og kunnskap, bruke produktet. De må ha tilsyn eller de må få veiledning om bruk av produktet, av en person som er ansvarlig for deres sikkerhet.
- Ikke la barn leke med produktet.
- Oppbevar all emballasje utilgjengelig for barn.
- Oppbevar all vaskemidler utilgjengelig for barn.
- Hold barn og kjæledyr borte fra produktet når døren er åpen.

1.2 Montering

- Fjern all emballasje.
- Ikke monter eller bruk et skadet produkt.
- Ikke monter eller bruk produktet på steder der temperaturen er lavere enn 0 °C.
- Følg monteringsinstruksjonene som følger med produktet.
- Sørg for at produktet er montert under og ved siden av stabile seksjoner.

Elektrisk tilkøpling



ADVARSEL

Fare for brann og elektrisk støt.

- Produktet må være jordnet.
- Kontroller at det er samsvar mellom den elektriske informasjonen på typeskiltet og strømforsyningen i huset. Hvis det ikke er det, må du kontakte en elektriker.

- Bruk alltid en korrekt montert, jordnet stikkontakt.
- Ikke bruk doble stikkontakter eller skjøteledninger.
- Pass på at støpselet og strømkabelen ikke blir påført skade. Dersom strømkabelen til dette produktet må skiftes, må dette gjøres av et autorisert serviceverksted.
- Ikke sett støpselet i stikkontakten før monteringen er fullført. Kontroller at det er tilgang til stikkontakten etter monteringen.
- Ikke trekk i strømkabelen når du kobler fra produktet. Trekk alltid i selve støpselet.
- Ikke berør strømkabelen eller støpselet med våte hender.
- Dette produktet er i overensstemmelse med EØS-direktivene.

Vanntilkøpling

- Sørg for at vannslangene ikke påføres skade.
- La vannet renne til det er rent, før du kopler produktet til nye rør, eller rør som ikke er brukt på lengre tid.
- Sørg for at det ikke oppstår lekkasje første gang du bruker produktet.
- Vanninntaksslangen har en sikkerhetsventil og en dobbel mantel med en indre strømledning.

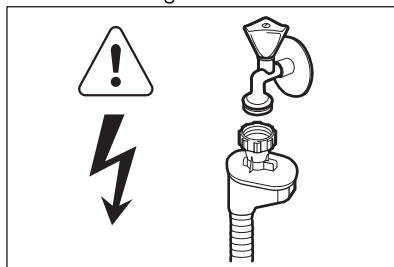

ADVARSEL

Farlig spenning.

- Hvis vanninntaksslangen er defekt, må du trekke støpselet ut øyeblikkelig. Kontakt kundeservice for å bytte ut vanninntaksslangen.

1.3 Bruk

- Dette produktet er kun ment for bruk i husholdninger og liknende bruk som:
 - Personalkjøkken i butikker, på kontorer og andre arbeidsmiljøer
 - Gårdshus
 - Av gjester på hoteller, moteller og andre boligtyper
 - "Bed and breakfast"-miljøer.



ADVARSEL

Fare for skade, brannskader, elektrisk støt eller brann.

- Produktets spesifikasjoner må ikke endres.
- Plasser kniver og bestikk med skarpe kanter i bestikkurven med spissen ned eller i en horisontal posisjon.
- Ikke la produktets dør stå åpen, uten tilsyn, for å forhindre at noen faller over den.
- Ikke sitt eller stå på den åpne døren.
- Oppvaskmidler er farlig. Følg sikkerhetsinstruksjonene på oppvaskmiddel-pakken.

- Ikke drikk eller lek med vann i produktet.
- Ikke ta ut oppvasken fra produktet før oppvaskprogrammet er ferdig. Det kan være oppvaskmiddel på oppvasken.
- Produktet kan slippe ut varm damp, hvis du åpner døren mens et oppvaskprogram er i gang.
- Ikke legg brennbare produkter, eller gjenstander som er fuktet med brennbare produkter, inn i eller i nærheten av produktet.
- Ikke bruk spylevann eller damp til å rengjøre produktet.

1.4 Kassering



ADVARSEL

Fare for skade og kvelning.

- Koble produktet fra strømmen.
- Kutt av strømkabelen og kast den.
- Fjern dørlåsen for å forhindre at barn og dyr stenger seg inne i produktet.

2. PRODUKT BESKRIVELSE

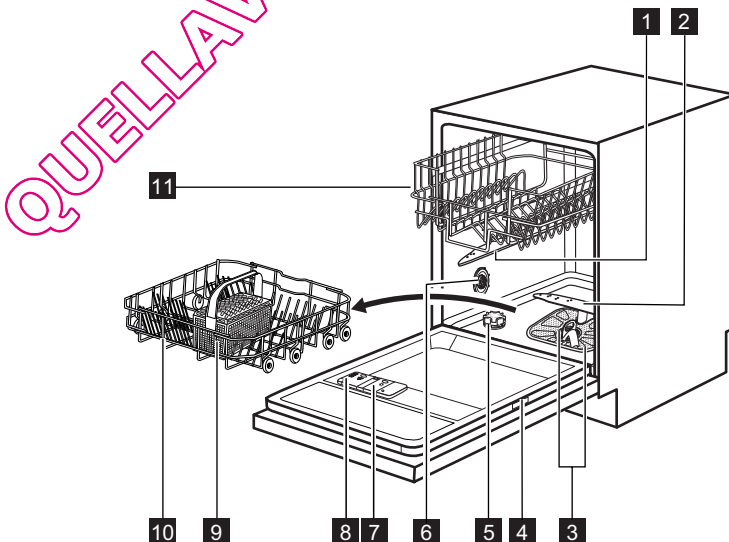

- 1 Øvre spylearm
- 2 Nedre spylearm
- 3 Filtre
- 4 Typeskilt
- 5 Saltbeholder
- 6 Hjul for innstilling av vannhardhet
- 7 Skyllemiddelbeholder
- 8 Oppvaskmiddelbeholder
- 9 Bestikkurv

- 10 Nedre kurv
- 11 Øvre kurv

2.1 Lysstråle

- En rød lysstråle vil vises på gulvet, under produktets dør, når et program starter. Når programmet er fullført vil lysstrålen slukke.
- Når produktet har en feil vil det røde lyset blinke.

3. BETJENINGSPANEL

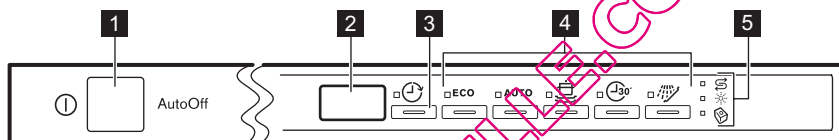



- 1 På/av-knapp
- 2 Display
- 3 Delay-knapp
- 4 Knapper for programvalg
- 5 Indikatorer

Indikatorer	Beskrivelse
	Saltindikator. Den er av når programmet er i bruk.
	Skyllemiddelindikator. Den er av når programmet er i bruk.
	Multitap-indikator.

4. PROGRAMMER

Program ¹⁾	Grad av smuss Type vask	Program faser	Steke- tid (min)	Energi (kWh)	Vann (l)
ECO ²⁾	Normalt skittent Service og bestikk	Forvask Vask 50 °C Skyllinger Tørr	168	1.01	12.4
AUTO ³⁾	Alt Service, bestikk, gryter og panner	Forvask Vask 45 °C eller 70 °C Skyllinger Tørr	40 - 150	0.6 - 1.4	8 - 14

Program ¹⁾	Grad av smuss Type vask	Program faser	Steke- tid (min)	Energi (kWh)	Vann (l)
	Meget skittent Servise, bestikk, gryter og panner	Forvask Vask 70 °C Skyllinger Tørr	110 - 120	1.8 - 2.0	22 - 24
	Nytt smuss Servise og bestikk	Vask 60 °C Skylling	30	0.9	9
	Alt	Forvask	12	0.1	4

- 1) Forbruksverdiene er ment som en veiledning og avhenger av vanntrykk og -temperatur, men også av tilvalgene og mengden servise som er satt inn.
- 2) Med dette programmet får du mest mulig effektivt vann- og energiforbruk for normalt skittent bestikk og servise. (Dette er standardprogrammet for testinstitutter).
- 3) Produktet registrerer hvor skittent og hvor mye servise som er satt i kurvene. Den regulerer vanntemperaturen og -mengden, energiforbruket og programtiden automatisk.
- 4) Dette programmet kan brukes til å vaske servise med nytt smuss. Det gir gode oppvaskresultater på kort tid.
- 5) Bruk dette programmet til å skylle raskt av serviset. Dette hindrer at matrester fester seg til serviset og at det kommer vond lukt fra produktet. Ikke bruk oppvaskmiddel med dette programmet.

Informasjon for testinstitutter

For all nødvendig informasjon om testytelse, send en e-post til:

info.test@dishwasher-production.com

Skriv ned PNC (produktnummer), som du finner på typeskiltet.

5. TILVALG



Aktiver eller deaktiver Multitab-tilvalget før du starter et program. Du kan ikke aktivere eller deaktivere tilvalget mens et program er i gang.



5.1 Multitab



Bare aktiver dette tilvalget når du bruker oppvaskmiddeltabletter. Dette tilvalget stopper bruken av skyllemiddel og salt. De tilhørende indikatorene forblir av. Programmets varighet kan øke.

Slik aktiverer du Multitab-tilvalget

1. Trykk på av/på-knappen for å slå på produktet.
2. Bruk Reset-funksjonen.

3.

Trykk og hold  og  nede samtidig, frem til Multitab-indikatoren tenes.

Dette tilvalget forblir aktiv til du slår den av. Trykk og hold  og  nede samtidig, frem til Multitab-indikatoren slukkes.

Hvis du slutter å bruke kombioppvaskmaskintabletter, må du gjøre følgende før du begynner å bruke et separat oppvaskmaskinmiddel, skyllemiddel og oppvaskmaskinsalt:

1. Deaktiver Multitab-tilvalget.
2. Stille inn vannhardheten på høyeste nivå.

3. Sørg for at saltbeholderen og skyllemiddelbeholderen er fulle.
4. Start det korteste programmet med en skyllefase, uten oppvaskmaskinmiddel og oppvask.
5. Juster vannhardheten etter forholdene i området der du bor.
6. Juster mengden skyllemiddel som slippes ut.

5.2 Lydsignaler

Et lydsignal vil høres når produktet har en feil eller når det er nødvendig å justere nivået til vannhardheten. Det er ikke mulig å deaktivere disse lydsignalene.

Det vil også lyde et lydsignal når programmet er ferdig. Dette lydsignalet er av ved standard, men det er mulig å aktivere det.

Slik aktiverer du lydsignaler ved programslutt

1. Trykk på av/på-knappen for å slå på produktet.

2. Bruk Reset-funksjonen.
3. Trykk og hold inne **ECO** og **AUTO** samtidig helt til indikatorene for , **ECO** og **AUTO** starter å blinke.
4. Trykk på **AUTO**.
 - Indikatorene  og **ECO** slukker.
 - Indikatoren **AUTO** fortsetter å blinke.
 - Displayet viser gjeldende innstilling.

lb Lydsignal på

Ob Lydsignal av

5. Trykk på **AUTO** for å endre innstillingen.
6. Trykk på av/på-knappen for å slå av produktet og bekrefte innstillingen.

6. FØR FØRSTE GANGS BRUK

1. Kontroller at vannhardheten er riktig justert i forhold til der du bor. Juster eventuelt vannhardheten. Kontakt det lokale vannverket for å få vite hva vannhardheten i ditt område er.
2. Fyll saltbeholderen. (Kun om du har hardt vann)
3. Fyll skyllemiddelbeholderen.
4. Åpne vannkranen.

5. Det kan være rester etter produksjonen i produktet. Kjør et program for å fjerne dem. Ikke bruk oppvaskmiddel og ikke sett noe i kurvene.



Hvis du bruker oppvaskmiddelta-bletter, må du aktivere multitanvalget.

6.1 Still inn vannhardheten

Vannhardhet				Vannhardhet justering	
Tyske grader (°dH)	Franske grader (°fH)	mmol/l	Clarke grader	Manuelt	Elektronisk
51 - 70	91 - 125	9.1 - 12.5	64 - 88	2 1)	10
43 - 50	76 - 90	7.6 - 9.0	53 - 63	2 1)	9
37 - 42	65 - 75	6.5 - 7.5	46 - 52	2 1)	8
29 - 36	51 - 64	5.1 - 6.4	36 - 45	2 1)	7

Vannhardhet				Vannhardhet justering	
Tyske grader (°dH)	Franske grader (°fH)	mmol/l	Clarke grader	Manuelt	Elektronisk
23 - 28	40 - 50	4.0 - 5.0	28 - 35	2 ¹⁾	6
19 - 22	33 - 39	3.3 - 3.9	23 - 27	2 ¹⁾	5 ¹⁾
15 - 18	26 - 32	2.6 - 3.2	18 - 22	1	4
11 - 14	19 - 25	1.9 - 2.5	13 - 17	1	3
4 - 10	7 - 18	0.7 - 1.8	5 - 12	1	2
< 4	< 7	< 0.7	< 5	1 ²⁾	1 ²⁾

1) Fabrikkinnstilling.

2) Ikke bruk salt på dette nivået.



Du må regulere vannhardheten manuelt og elektronisk.

Manuell innstilling

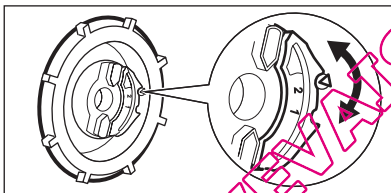

Dre på hjul for innstilling av vannhardhet til posisjon 1 eller 2.

Elektronisk regulering

1. Trykk på av/på-knappen for å slå på produktet.
2. Bruk Reset-funksjonen.
3. Trykk og hold inne **ECO** og **AUTO** samtidig helt til indikatoren for **ECO** og **AUTO** starter å blinke.
4. Trykk på .
 - Indikatoren **ECO** og **AUTO** slukker.

- Indikatoren fortsetter å blinke.
 - Lydsignalet vil høres. F.eks. fem sekvenser med lydsignaler = nivå 5.
 - Displayet viser vannhardhetsinnstillingen. F. eks. **5 L** = nivå 5.
5. Trykk på gjentatte ganger for å endre innstillingen.
 6. Trykk på av/på-knappen for å slå av produktet og bekrefte innstillingen.

6.2 Fylle saltbeholderen med salt

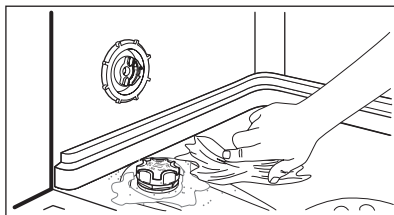
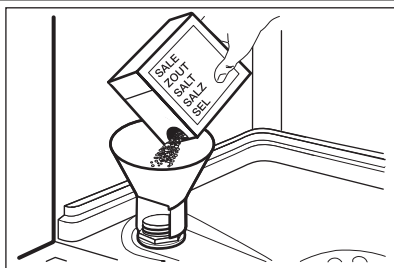

1. Drei lokket mot klokken for å åpne saltbeholderen.
2. Fyll 1 liter vann i saltbeholderen (kun første gang).
3. Fyll saltbeholderen med oppvaskmaskinsalt.
4. Fjern saltsøl rundt åpningen på saltbeholderen.
5. Lukk saltbeholderen ved å dreie lokket med klokken.



OBS

Det kan komme vann og salt ut av saltbeholderen når du fyller den. Fare for korrosjon. For å forhindre det, må du starte et program etter at du har fylt saltbeholderen.

6.3 Fylle opp skyllemiddelbeholderen

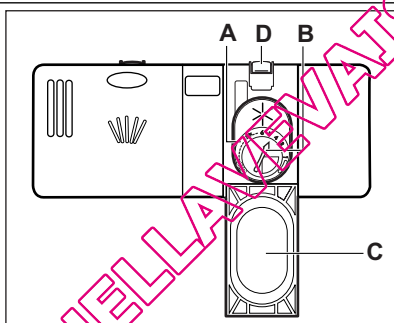

1. Trykk på utløserknappen (D) for å åpne lokket (C).
2. Fyll skyllemiddelbeholderen (A), og ikke mer enn opp til merke "max".
3. Tørk bort skyllemiddelsøl med en absorberende klut for å unngå for mye skumdannelse.
4. Lukk lokket. Sørg for at tastelåsen låses i posisjon.



Du kan dreie på programvelgeren for utslippet mengde (B) mellom posisjon 1 (minst mengde) og posisjon 4 eller 6 (høyeste mengde).

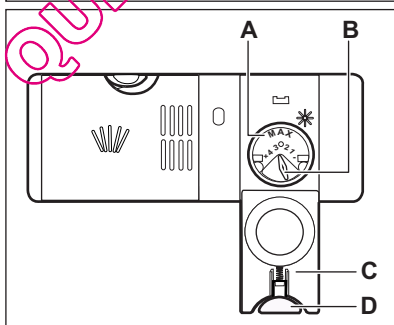

7. DAGLIG BRUK

1. Åpne vannkranen.
2. Trykk på av/på-knappen for å slå på produktet.
 - Fyll saltbeholderen hvis saltindikatoren er på.
 - Fyll skyllemiddelbeholderen hvis skyllemiddel-indikatoren er på.
3. Fyll kurvene.
4. Tilsett oppvaskmaskinmiddel.
5. Velg og start riktig program for den aktuelle oppvasktypen og smussgrad.

7.1 Bruke oppvaskmiddel

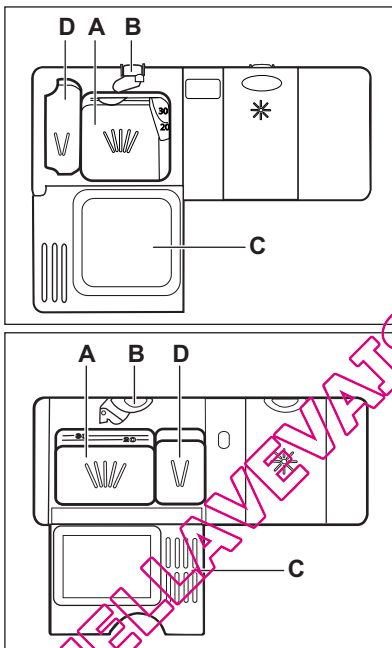

1. Trykk på utløserknappen (B) for å åpne lokket (C).
2. Fyll oppvaskmiddel i oppvaskmiddelbeholderen (A).
3. Hvis oppvaskprogrammet har en forskyllingsfase, må du tilsette litt oppvaskmiddel i kammeret (D).
4. Hvis du bruker oppvaskmiddeltabletten, legger du tablettene i oppvaskmiddelbeholderen (A).
5. Lukk lokket. Sørg for at tastelåsen låses i posisjon.

7.2 Stille inn og starte et program

Auto Off-funksjonen

For å redusere energiforbruket, vil denne funksjonen deaktivere produktet automatisk noen få minutter, etter:

- Du ikke har lukket døren for å starte programmet.
- Programmet er ferdig.

Reset-funksjon

For noen innstillinger det nødvendig at produktet er i brukermodus.

For å sette produktet i brukermodus, bruk Reset-funksjonen.



1. Trykk og hold **ECO** og **AUTO** nede samtidig, frem til **ECO**-indikatoren tennes.

Starte et program uten starttidsforvalg

1. Åpne vannkranen.
2. Trykk på av/på-knappen for å slå på produktet. Indikatoren til det siste valgte programmet tennes. Displayet viser programmets varighet.
3. Still inn et program.

- Hvis du vil starte det siste valgte programmet, må du lukke produkt-døren.
 - Hvis du vil angi et annet program, trykk på knappen til programmet du vil starte. Displayet viser program-mets varighet.
4. Lukk produktets dør. Programmet starter. Programvarigheten starter med å telle ned i trinn på 1 minutt.

Starte et program med starttidsforvalg

1. Still inn programmet.
2. Trykk på  gjentatte ganger til displayet viser starttidsforvalget som du ønsker å starte fra (fra 1 til 24 timer).
 - Displayet viser vekselvis programvarigheten og tiden for starttidsforvalget.
 -  -indikatoren tennes.
3. Lukk produktets dør. Nedtellingen starter.
 - Når nedtellingen er ferdig, starter programmet.

Åpne døren mens produktet er i bruk

Hvis du åpner døren vil produktet stoppe. Når du lukker døren, vil produktet fortsette fra der det ble avbrutt.

Avbryte starttidsforvalget mens nedtellingen er i gang

Bruk Reset-funksjonen.



Når du avbryter starttidsforvalget, må du angi programmet og tilvalgene igjen.

Avbryte programmet

Bruk Reset-funksjonen.



Kontroller at det er oppvaskmiddel i oppvaskmiddelbeholderen før du starter et nytt program.

Når programmet er slutt

Når oppvaskprogrammet er ferdig, viser displayet 0:00.

1. Trykk på av/på-knappen eller vent til Auto Off-funksjonen deaktiverer produktet automatisk.
2. Steng vannkranen.

Viktig

- La oppvasken avkjøle seg før du tar det ut av produktet. Varmt servise kan lett bli skadet.
- Tøm den nedre kurven først, og deretter den øvre.
- Det kan være vann på sidene og på produktets dør. Rustfritt stål blir fortere kaldt enn servise.

8. RÅD OG TIPS

8.1 Vannavherderen

Hardt vann har et høyt mineralinnhold som kan skade produktet og føre til dårlige vaskeresultater. Vannavherderen nøytraliserer disse mineralene.

Oppvaskmaskinsaltet holder vannavherderen ren og i god stand. Det er viktig å stille vannhardheten inn på riktig nivå. Det-

te sørger for at vannavherderen bruker riktig mengde oppvaskmaskinsalt og vann.

8.2 Bruk salt, skyllemiddel og såpe

- Bare bruk salt, skyllemiddel og såpe som er beregnet på oppvaskmaskiner. Andre produkter kan skade produktet.

- Skyllmiddel bidrar til å tørke oppvasken uten at de blir flekkete og stripete i løpet av den siste skyllingen.
- Kombi-oppvaskmiddeltablettene inneholder oppvaskmiddel, skyllmiddel og andre midler. Sørg for at tablettene er egnet til vannhardheten i ditt område. Se instruksjonene på produktpakningen.
Hvis du ønsker å bruke disse tablettene som ikke overholder vannhardheten, må du også bruke oppvaskmaskinsalt. Først, aktiver Multitab-tilvalget og deretter juster vannhardheten til hardheten som gjelder for der du bor og bruk oppvaskmaskinsalt.
- Oppvaskmiddeltablettene vil ikke løses helt opp ved bruk av korte programmer. For å forhindre rester på serviset, anbefaler vi at du bruker tabletter sammen med lange programmer.



Ikke bruk mer enn riktig mengde oppvaskmiddel. Les anvisningene fra produsenten på oppvaskmiddelet.

8.3 Fylle kurvene



Se medfølgende brosjyre med eksempler på fylling av kurvene.

- Produktet skal kun brukes til å vaske gjenstander som er oppvaskmaskinsikre.
- Ikke bruk produktet til å vaske gjenstander som er laget av tre, horn, aluminium, tinn eller kobber.
- Du må ikke plassere vannabsorberende gjenstander i produktet (svamper, kjøkkenhåndklær).

- Fjern matrester fra gjenstandene.
- For å enkelt fjerne gjenværende brent mat, bløtlegg gryter og panner i vann før du setter dem i produktet.
- Sett dype gjenstander (kopper, glass og kjeler) med åpningen ned.
- Kontroller at bestikk og servise ikke legger seg i hverandre. Bland skjeer sammen med annet bestikk.
- Forsikre deg om at glassene ikke står helt inntil hverandre.
- Legg de små gjenstandene i bestikkurven.
- Plasser de lette redskapene i den øvre kurven. Forsikre deg om at de ikke kan bevege seg.
- Forsikre deg om at spylearmene kan bevege seg fritt før du starter et program.

8.4 Før du starter et program

Pase at:

- Filtrene er rene og montert riktig.
- Dysene på spylearmene ikke er tette.
- Plassering av serviset i kurvene er riktig.
- Programmet som er valgt, passer til typen servise og smussgraden.
- At det brukes riktig mengde oppvaskmiddel.
- At oppvaskmaskinsalt og skyllmiddel er fylt på (med mindre du bruker oppvaskmiddeltabletter).
- Lokket på saltbeholderen sitter stramt på.

9. STELL OG RENGJØRING



ADVARSEL

Slå av produktet og trekk støpselet ut av stikkkontakten før rengjøring og vedlikehold.



Skitne filtre og tette spylearmen vil redusere vaskeresultatet. Kontroller jevnlig, og rengjør dem etter behov.

9.1 Rengjøre filterene

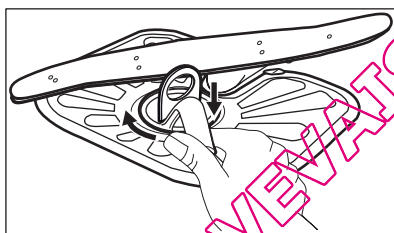
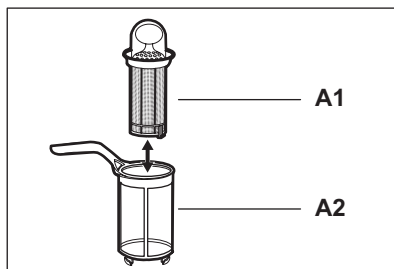
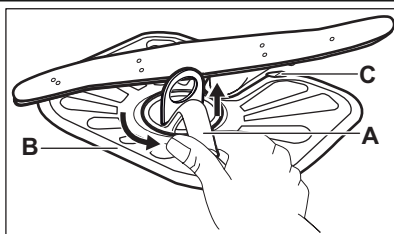

1. Drei filteret (A) mot klokken og ta det ut.

2. For å demontere filteret (A), må du trekke (A1) og (A2) fra hverandre.

3. Ta ut filteret (B).

4. Vask filterene med vann.

5. Sett filteret (B) tilbake på sin opprinnelige plass. Kontroller at det blir riktig satt sammen ved hjelp av de to skinnene (C).

6. Monter filteret (A) og sett det på plass inn i filter (B). Drei det mot klokken til det låses.



Feil plassering av filterene kan føre til dårlig vaskeresultat og skade produktet.

9.2 Rengjøre spylearmene

Ikke fjern spylearmene. Hvis matrester blokkerer hullene i spylearmene, kan du fjerne dem med en tynn og spiss gjenstand.

9.3 Utvendig rengjøring

Rengjør produktet med en fuktig, myk klut.

Bruk kun nøytrale rengjøringsmidler. Du må aldri bruke skurende oppvaskmidler, skuresvamp eller løsemidler.

10. FEILSØKING

Produktet vil ikke starte eller stopper under bruk.

Før du kontakter servicesenteret, se informasjon nedenfor for en løsning på problemet.

Ved enkelte problemer viser displayet en alarmkode:

- **,10** - Produktet tar ikke inn vann.
- **,20** - Produktet tømmer ikke ut vann.

- **.30** - Lekkasjestoppssystemet er aktivert.

**ADVARSEL**

Slå av produktet før du utfører kontrollene.

Feil	Mulig løsning
Du kan ikke slå på produktet.	Sørg for at støpselet er satt helt inn i veggkontakten.
	Kontroller at det ikke er en skadet sikring i sikringsskapet.
Programmet starter ikke.	Kontroller at produktets dør er lukket.
	Hvis starttidsforvalg er valgt, avbryt innstillingen eller vent til slutten av nedtellingingen.
Produktet tar ikke inn vann.	Kontroller om vannkranen er åpen.
	Kontroller at trykket til vannforsyningen ikke er for lav. For å finne ut at dette, kontakt om nødvendig kommunen eller vannverket.
	Kontroller at vannkranen ikke er tett.
	Kontroller at filteret i inntaksslangen ikke er tett.
	Kontroller at vanninntaksslangen ikke er bøyd eller i klem.
Produktet tømmer ikke ut vannet.	Kontroller at avløpsrøret ikke er tett.
	Kontroller at dreneringsslangen ikke er bøyd eller i klem.
Lekkasjestoppssystemet er aktivert.	Steng vannkranen og ta kontakt med service-senteret.

Start produktet når kontrollen er utført. Programmet fortsetter fra det stedet det ble avbrutt.

Ta kontakt med servicesenteret hvis feilen vedvarer.

Ta kontakt med servicesenteret hvis displayet viser andre alarmkoder.

10.1 Hvis oppvask- og tørkeresultatene ikke er tilfredsstillende

Hvite striper og flekker eller blålig belegg på glass og servise

- For mye skyllemiddel slippes ut. Still skyllemiddelvelgeren inn på en lavere posisjon.
- Mengden oppvaskmiddel er for stor.

Flekker og tørre vandrdåper på glass og servise

- Det slippes ikke ut nok skyllemiddel. Still skyllemiddelvelgeren inn på en høyere posisjon.
- Det kan være kvaliteten på oppvaskmiddelet som er årsaken.

Serviset er vått



- Programmet har ingen tørkefase eller en tørkefase med en lav temperatur.
- Skyllemiddelbeholderen er tom.
- Det kan være kvaliteten på skyllemiddelet som er årsaken.
- Det kan være kvaliteten på oppvaskmiddeltabletter som er årsaken. Prøv et annet merke eller aktiver skyllemiddelbeholderen, og bruk skyllemiddel sammen med oppvaskmiddeltabletter.



Se "RÅD OG TIPS" for andre mulige årsaker.

10.2 Slik aktiverer du skyllemiddelbeholderen

Aktivering av skyllemiddelbeholderen, kan bare skje når Multitab-tilvalget er aktivert.

1. Trykk på av/på-knappen for å slå på produktet.
2. Bruk Reset-funksjonen.
3. Trykk og hold inne **ECO** og **AUTO** samtidig helt til indikatorene for , **ECO** og **AUTO** starter å blinke.
4. Trykk på **ECO**.
 - Indikatorene  og **AUTO** slukker.

- Indikatoren **ECO** fortsetter å blinke.
- Displayet viser gjeldende innstilling.

	Skyllemiddelbeholder av.
---	--------------------------

	Skyllemiddelbeholder på.
---	--------------------------

5. Trykk på **ECO** for å endre innstillingen.
6. Trykk på av/på-knappen for å slå av produktet og bekrefte innstillingen.
7. Juster mengden skyllemiddel som slippes ut.
8. Fyll skyllemiddelbeholderen.

11. TEKNISKE DATA

Mål	Høyde / bredde / dybde (mm)	596 / 818 - 898 / 555
Elektrisk tilkoping	Se typeskiltet	
	Elektrisk spenning	220-240 V
	Frekvens	50 Hz
Vanntrykk	Min. / maks. (bar / MPa)	(0.5 / 0.05) / (8 / 0.8)
Vanntilførsel ¹⁾	Kaldt vann eller varmt vann ²⁾	maks. 60 °C
Kapasitet	Antall kuverter	12
Strømforbruk	Værende på-modus	0.10 W
	Av-modus	0.10 W

¹⁾ Koble vanninntaksslengen til en kran med 3/4-tommers gjenger.

²⁾ Hvis varmtvannet kommer fra alternative energikilder (for eksempel solcellepaneler, fotoelektriske paneler og vindkraft), benyttes en varmtvannstilførsel for å redusere maskinens energiforbruk.

12. MILJØVERN

Resirkuler materialer som er merket med symbolet . Legg emballasjen i riktige beholdere for å resirkulere det. Bidrar til å beskytte miljøet, menneskers helse og for å resirkulere avfall av elektriske og elektroniske produkter. Ikke kast produkter som er merket med

symbolet  sammen med husholdningsavfallet. Produktet kan leveres der hvor tilsvarende produkt selges eller på miljøstasjonen i kommunen. Kontakt kommunen for nærmere opplysninger.

INNEHÅLL

1. SÄKERHETSFÖRESKRIFTER	62
2. PRODUKTBESKRIVNING	64
3. KONTROLLPANEL	64
4. PROGRAM	65
5. TILLVALSFUNKTIONER	66
6. INNAN MASKINEN ANVÄNDS FÖRSTA GÅNGEN	67
7. DAGLIG ANVÄNDNING	69
8. RÅD OCH TIPS	71
9. UNDERHÅLL OCH RENGÖRING	72
10. FELSÖKNING	73
11. TEKNISK INFORMATION	75
12. MILJÖSKYDD	75

WE'RE THINKING OF YOU

Tack för att du köpt en Electrolux-produkt. Du har valt en produkt som för med sig årtionden av yrkeserfarenhet och innovation. Genial och snygg på den utformats med dig i åtanke. Så när du än använder den kan du känna dig trygg med att veta att du får fantastiska resultat varje gång.

Välkommen till Electrolux.

Besök vår webbplats för att:



Få tips om användning, broschyrer, felsökare, serviceinformation:
www.electrolux.com



Registrera din produkt för bättre service:
www.electrolux.com/productregistration



Köp tillbehör, förbrukningsvaror och originalreservdelar till din produkt:
www.electrolux.com/shop

KUNDTJÄNST OCH SERVICE

Vi rekommenderar att originalreservdelar används.

Ha följande uppgifter till hands när du kontaktar serviceavdelningen.

Informationen finns på typskylten. Modell, PNC, serienummer.



Varnings-/viktig säkerhetsinformation.



Allmän information och tips



Miljöinformation

Med reservation för ändringar.

1. ! SÄKERHETSFÖRESKRIFTER

Läs noga de bifogade instruktionerna före installation och användning av produkten. Tillverkaren kan inte hållas ansvarig för personskador eller skador på egendom som orsakats av felaktig installation eller användning. Förvara alltid instruktionerna tillsammans med produkten för framtida bruk.

1.1 Säkerhet för barn och handikappade



VARNING

Risk för kvävning, skador eller permanent invaliditet.

- Tillåt inte användning av produkten av någon med reducerad fysisk förmåga, reducerad mental förmåga eller avsaknad av kunskap om hur produkten används (detta omfattar barn). De ska övervakas eller instrueras vid användning av produkten av en person som ansvarar för deras säkerhet.
- Låt inte barn leka med produkten.
- Håll allt förpackningsmaterial utom räckhåll för barn.
- Håll allt diskmedel utom räckhåll för barn.
- Håll barn och husdjur borta från produkten när luckan är öppen.

1.2 Installation

- Avlägsna allt förpackningsmaterial.
- Installera eller använd inte en skadad produkt.
- Installera och använd inte produkten på en plats där temperaturen understiger 0 °C.
- Följ de installationsinstruktioner som följer med produkten.
- Kontrollera att produkten har installerats under och bredvid stadiga skåp- eller bänkskåp.

Elektrisk anslutning



VARNING

Risk för brand och elektriska stötar.

- Produkten måste vara jordad.
- Kontrollera att produktens märkdata överensstämmer med din strömkälla. I annat fall, kontakta en elektriker.
- Använd alltid ett korrekt installerat, stötsäkert och jordat eluttag.
- Använd inte grenuttag eller förlängningssladdar.
- Kontrollera så att du inte skadar stickkontakten och nätkabeln. Om produktens nätkabel behöver bytas måste det göras av vårt servicecenter.
- Anslut stickkontakten till eluttaget först vid slutet av installationen. Kontrollera att stickkontakten är åtkomlig efter installationen.
- Dra inte i nätkabeln för att koppla bort produkten från eluttaget. Ta alltid tag i stickkontakten.
 - Ta inte i nätkabeln eller stickkontakten med våta händer.
 - Denna produkt uppfyller kraven enligt EU:s direktiv.

Anslutning av vatten

- Kontrollera så att du inte skadar vattenslangarna.
- Innan du ansluter produkten till nya rör eller till rör som inte har använts på länge låter du vattnet rinna tills det är rent.
- Den första gången du använder produkten ska du kontrollera att inget läckage förekommer.
- Tillkoppslangen har en säkerhetsventil och en mantel med en inre elkabel.

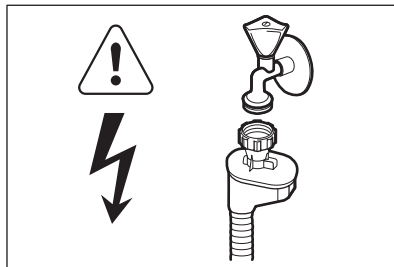

VARNING

Farlig spänning.

- Koppla omedelbart loss maskinen från eluttaget om tilloppsslangen är skadad. Kontakta service för att byta ut tilloppsslangen.

1.3 Använd

- Produkten är avsedd att användas i hushåll och liknande användningsområden som t.ex.:
 - Personalkök i butiker, på kontor och andra arbetsmiljöer
 - Bondgårdar
 - Av gäster på hotell, motell och andra typer av boendemiljöer
 - Miljöer av typen bed and breakfast.



VARNING

Risk för skador, brännskador eller elstötar föreligger.

- Ändra inte produktens specifikationer.
- Lägg knivar och bestick med vassa kanter i bestickskorgen med spetsarna neråt eller i horisontellt läge.
- Lämna inte produktens lucka öppen utan att övervaka så att ingen faller över den.
- Sitt eller stå inte på luckan när den är öppen.

- Maskindiskmedel är farligt. Följ säkerhetsanvisningarna på diskmedelspaketet.
- Drick och lek inte med vattnet i produkten.
- Ta inte ur disken ur produkten förrän diskprogrammet är klart. Det kan finnas diskmedel på tallrikarna.
- Produkten kan utsöndra het vattenånga om du öppnar dörren medan ett program är igång.
- Placera inga lättantändliga produkter eller föremål som är fuktiga med lättantändliga produkter i, nära eller på diskmaskinen.
- Spruta inte vatten eller ånga för att rengöra produkten.

1.4 Avfallshantering



VARNING

Risk för kvävning eller skador.

- Koppla loss produkten från eluttaget.
- Klipp av strömkabeln och kassera den.
- Ta bort lucklåset för att hindra att barn eller djur stängs in i produkten.

QUELLAVEVANSSELLE.COM

2. PRODUKTBESKRIVNING

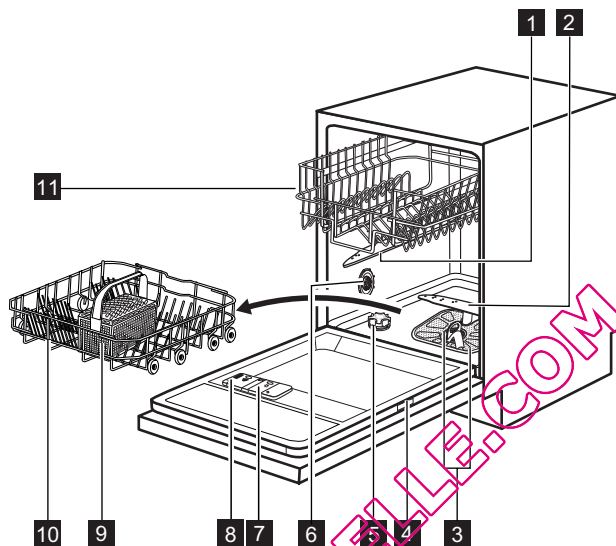

- | | |
|---|---------------------|
| 1 Övre spolarmen | 10 Underkorg |
| 2 Nedre spolarmen | 11 Överkorg |
| 3 Filtren | |
| 4 Typskylt | |
| 5 Saltbehållare | |
| 6 Reglage för inställning av vattenhårdhet | |
| 7 Spolglansfack | |
| 8 Diskmedelsfack | |
| 9 Bestickkorg | |



2.1 Ljusstråle

- När ett program sätts igång lyser en röd ljusstråle på golvet under produktens lucka. När programmet är klart släcks ljusstrålen.
- Om produkten drabbas av ett fel blinkar den röda ljusstrålen.

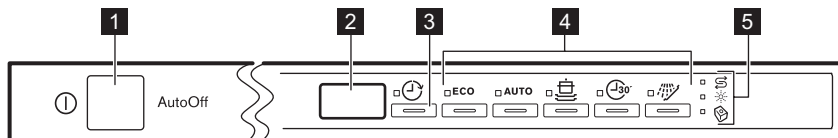

3. KONTROLLPANEL



- | | |
|------------------------------|-----------------------------|
| 1 Strömbrytare | 4 Programvalsknappar |
| 2 Display | 5 Indikatorlampor |
| 3 Delay -knapp | |

Indikator-lampor	Beskrivning
	Saltkontrolllampa. Den är alltid släckt när programmet arbetar.
	Kontrolllampa för spolglans. Den är alltid släckt när programmet arbetar.
	Multitab-kontrolllampa.

4. PROGRAM

Program ¹⁾	Smutsgrad Typ av disk	Program faser	Varaktighet (min.)	Energi (kWh)	Vatten (l)
ECO ²⁾	Normalt smutsad disk Porslin och bestick	Fördisk Huvuddisk 50 °C Sköljningar Torrt	169	1.01	12.4
AUTO ³⁾	Alla Porslin, bestick, kast-ruller och pannor	Fördisk Huvuddisk 45 °C eller 70 °C Sköljningar Torrt	40 - 150	0.6 - 1.4	8 - 14
	Hårt smutsad disk Porslin, bestick, kast-ruller och pannor	Fördisk Huvuddisk 70 °C Sköljningar Torrt	110 - 120	1.8 - 2.0	22 - 24
	Nyligen nedsmutsad disk Porslin och bestick	Huvuddisk 60 °C Sköljning	30	0.9	9
	Alla	Fördisk	12	0.1	4

1) Vattnets tryck och temperatur, spänningsvariationer, funktionerna samt mängden disk och tillvalsfunktion kan ändra programtiden och dessa förbrukningsvärden.

2) Med detta program får du den mest effektiva användningen av vatten och energiförbrukning för normalt smutsat porslin och bestick. (Det här är standardprogrammet för testinstitut.)

3) Produkten känner av smutsgraden och mängden föremål i korgarna. Den anpassar automatiskt temperaturen, mängden vatten, energiförbrukningen och programtiden.

4) Med detta program kan du köra en diskomgång med nyligen nedsmutsad disk. Det ger gott diskresultat på kort tid.

5) Använd detta program för att snabbt skölja disken. Det hindrar att matrester fastnar på disken och att dålig lukt kommer ut ur produkten.

Använd inte diskmedel för det här programmet.

Information till provanstalter

Skicka ett e-postmeddelande för all nödvändig information om prestandatest:

info.test@dishwasher-production.com

Anteckna produktnumret (PNC) som står på typskylten.

5. TILLVALSFUNKTIONER



Aktivera eller inaktivera Multitab-funktionen innan du startar ett program. Du kan inte aktivera eller inaktivera tillvalsfunktionen medan ett program pågår.

5.1 Multitab

Aktivera endast denna funktion när du använder kombinerade disktabletter. Denna funktion avaktiverar användningen av spolglans och salt. Motsvarande kontrollampor är släckta. Programtiden kan öka.

Gör så här för att aktivera Multitab-funktionen

1. Tryck på strömbrytaren för att aktivera produkten.
2. Använd funktionen Reset.
3. Håll och intryckta samtidigt tills kontrollampen Multitab tänds. Funktionen förblir aktiverad tills du inaktiverar den. Håll och intryckta samtidigt tills kontrollampen Multitab släcks.

Om du slutar använda de kombinerade disktablettorna, ska du följa nedanstående steg innan du börjar använda separat diskmedel, spolglans och avhårdningssalt:

1. Avaktivera Multitab-funktionen.
2. Ställ in vattenavhårdaren på högsta nivå.
3. Kontrollera att saltbehållaren och spolglansdoseringen är fulla.
4. Starta det kortaste programmet med en sköljfas, utan diskmedel och utan disk.
5. Justera vattenhårdheten efter den hårdhet vattnet har där du bor.

6. Justera den utsläppta mängden spolglans.

5.2 Ljudsignaler

Ljudsignalerna låter när det är fel på produkten eller när justering av spolglansnivån utförs. Det går inte att inaktivera dessa ljudsignaler. Det finns även en ljudsignal som hörs när programmet är klart. Denna ljudsignal är som standard avstängd men det går att aktivera den.

Aktivera ljudsignalen för avslutat program

1. Tryck på strömbrytaren för att aktivera produkten.
2. Använd funktionen Reset.
3. Håll **ECO** och **AUTO** intryckta samtidigt tills kontrollamporna , **ECO** och **AUTO** börjar blinka.
4. Tryck på **AUTO** .
 - Kontrollamporna och **ECO** släcks.
 - Kontrollampen **AUTO** fortsätter att blinka.
 - På displayen visas den aktuella inställningen.

1b	Ljudsignal på
0b	Ljudsignal av

5. Tryck på **AUTO** för att ändra inställningen.
6. Tryck på strömbrytaren för att stänga av produkten och bekräfta inställningen.

6. INNAN MASKINEN ANVÄNDS FÖRSTA GÅNGEN

1. Kontrollera att den inställda nivån på vattenavhårdare överensstämmer med den hårdhet vattenet har där du bor. Om inte, justera vattenavhårdaren. Kontakta det lokala Vattenverket för att få information om vattnets hårdhet där du bor.
2. Fyll saltbehållaren.
3. Fyll spolglansdoseringen.
4. Öppna vattenkranen.
5. Rester av diskmedel kan finnas kvar i produkten. Starta ett program för att få bort dem. Använd inte diskmedel och fyll inte korgarna.



Om du använder kombinerade diskmedelstabletter, aktivera multitaftfunktionen.

6.1 Justera vattenavhårdaren

Vattenhårdhet				Vattenavhårdare inställning	
Tyska grader (°dH)	Franska grader (°fH)	mmol/l	Clarke-grader	Manuellt	Elektronisk
51 - 70	91 - 125	9.1 - 12.5	64 - 88	2 1)	10
43 - 50	76 - 90	7.6 - 9.0	53 - 63	2 1)	9
37 - 42	65 - 75	6.5 - 7.5	46 - 52	2 1)	8
29 - 36	51 - 64	5.1 - 6.4	36 - 45	2 1)	7
23 - 28	40 - 50	4.0 - 5.0	28 - 35	2 1)	6
19 - 22	33 - 39	3.3 - 3.9	23 - 27	2 1)	5 1)
15 - 18	26 - 32	2.6 - 3.2	18 - 22	1	4
11 - 14	19 - 25	1.9 - 2.5	13 - 17	1	3
4 - 10	7 - 18	0.7 - 1.8	5 - 12	1	2
< 4	< 7	< 0.7	< 5	1 2)	1 2)

1) Fabriksinställning

2) Använd inte salt på denna nivå.

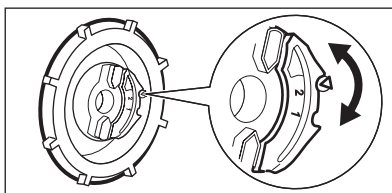

Du måste justera vattenavhårdaren manuellt och elektroniskt.

Manuell inställning



Vrid reglaget till läge 1 eller 2.

Elektronisk inställning

1. Tryck på strömbrytaren för att aktivera produkten.
2. Använd funktionen Reset.
3. Håll **ECO** och **AUTO** intryckta samtidigt tills kontrolllamporna , **ECO** och **AUTO** börjar blinka.
4. Tryck på .
 - Kontrolllamporna **ECO** och **AUTO** släcks.
 - Kontrolllampan  fortsätter att blinka.
5. Tryck på  upprepade gånger för att ändra inställning.
6. Tryck på strömbrytaren för att stänga av produkten och bekräfta inställningen.

6.2 Fylla på saltbehållaren

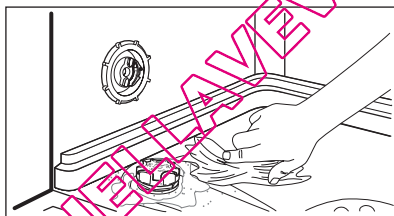
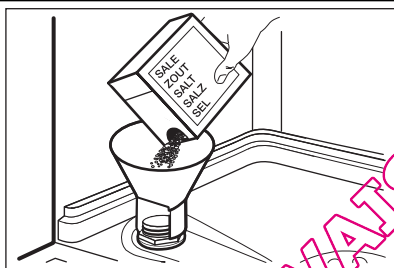

1. Öppna saltbehållaren genom att vrida locket medurs.
2. Håll 1 liter vatten i saltbehållaren (enbart första gången).
3. Fyll på disksalt i saltbehållaren.
4. Ta bort eventuellt salt från saltbehållarens öppning.
5. Stäng saltbehållaren genom att vrida locket medurs.



FÖRSIKTIGHET

Vatten och avhårdningssalt kan rinna ut ur saltbehållaren när du fyller på den. Risk för korrosion föreligger. För att förebygga det ska du starta ett program när du har fyllt på saltbehållaren.

6.3 Fylla spolglansfacket

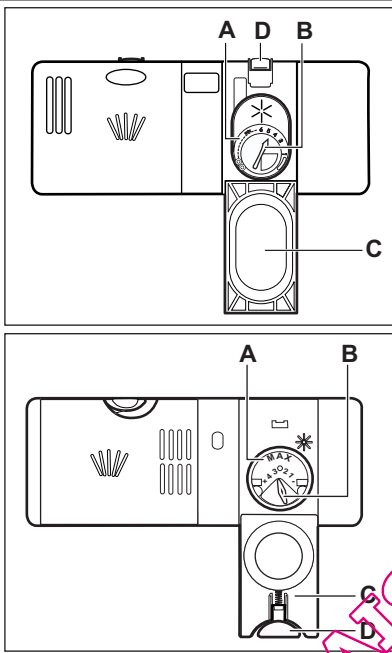

1. Tryck in spärren (D) för att öppna locket (C).
2. Fyll spolglansdoseringen (A), men inte mer än till märket "max".
3. Torka upp eventuell utspilt spolglans med en absorberande trasa så att det inte bildas för mycket skum.
4. Stäng locket. Kontrollera att spärren har låst sig i rätt position.



Du kan vrida väljaren för den utsläppta mängden (B) mellan läge 1 (minsta mängd) och läge 4 eller 6 (största mängd).

7. DAGLIG ANVÄNDNING

1. Öppna vattenkranen.
2. Tryck på strömbrytaren för att aktivera produkten.
 - Om saltbehållarens kontrollampa är på, fyll på saltbehållaren.
 - Om kontrollampen för spolglans är på, fyll på spolglansfacket.
3. Ladda korgarna.
4. Tillsätt diskmedlet.
5. Ställ in och starta rätt program för typen av disk och smutsgrad.

7.1 Använda diskmedel

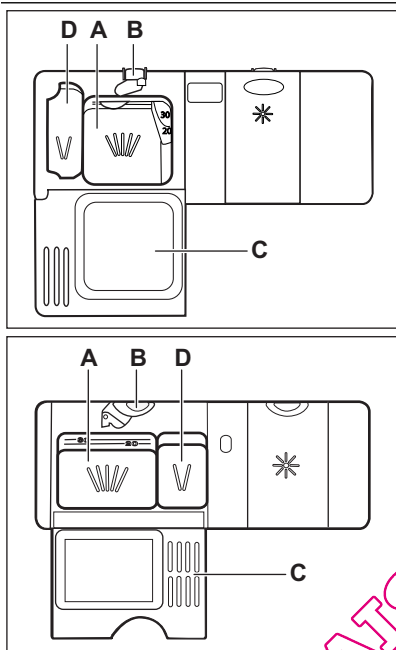

1. Tryck in spärren (**B**) för att öppna locket (**C**).
2. Håll diskmedlet i facket märkt (**A**).
3. Om diskprogrammet har en fördiskfas, lägg en liten mängd diskmedel i diskmedelsfacket (**D**).
4. Om du använder diskmedelstabletter, lägg tabletten i diskmedelsfacket (**A**).
5. Stäng locket. Kontrollera att spärren har låst sig i rätt position.

7.2 Ställa in och starta ett program

Funktionen Auto-Off

För att minska energiförbrukningen stänger den här funktionen automatiskt av produkten efter några minuter när:

- Du har inte stängt luckan för att starta programmet.
- När programmet är klart.

Reset-funktion

För vissa inställningar är det nödvändigt att produkten är i användarläget. Utför funktionen Reset för att ställa in produkten i användarläge.



1. Håll **ECO** och **AUTO** intryckta samtidigt tills kontrollampen **ECO** tänds.

Starta ett program utan fördröjd start

1. Öppna vattenkranen.
2. Tryck på strömbrytaren för att aktivera produkten. Kontrollampen för senast inställda program tänds. Displayen visar programlängden.
3. Ställ in program.
 - Om du vill starta det senast inställda programmet stänger du produktens lucka.
 - Om du vill ställa in ett annat program trycker du flera gånger på knappen för programmet du vill ställa in. Displayen visar programlängden.
4. Stäng produktens lucka. Programmet startar. Programlängden minskar i steg om 1 minut.

Starta ett program med fördröjd start

1. Ställ in programmet.

2. Tryck på  upprepade gånger tills displayen visar tidsfördröjningen du vill ställa in (från 1 till 24 timmar).
 - Displayen visar periodiskt programmets längd och fördröjningstid.
 - Kontrollampen  tänds.
3. Stäng produktens lucka. Nedräkningen börjar.
 - När nedräkningen löper ut startar programmet.

Öppna luckan medan produkten är igång

Om luckan öppnas, stannar produkten. När luckan stängs, fortsätter produkten från den punkt där den avbröts.

Avbryta den fördröjda starten medan nedräkningen pågår

Utför funktionen Reset.



När du avbryter en fördröjd start måste du ställa in programmet och funktionerna igen.

Avbryta programmet

Utför funktionen Reset.



Kontrollera att det finns diskmedel i diskmedelsfacket innan du startar ett nytt program.

När programmet är klart

När programmet är klart visas 0:00 på displayen.

1. Tryck på strömbrytaren eller vänta tills Auto Off-funktionen automatiskt avaktiverar produkten.
2. Stäng vattenkranen.

Observera

- Låt disken kalna innan du plockar ut den ur produkten. Varm disk kan lätt skadas.
- Ta först ut föremål från den nedre korgen och därefter från den övre korgen.
- Det kan finnas vatten på sidorna och på produktens lucka. Rostfritt stål kallnar snabbare än disken.

8. RÅD OCH TIPS

8.1 Vattenavhårdare

Hårt vatten innehåller en hög andel mineraler som kan skada produkten och ge dåliga diskresultat. Vattenavhårdaren neutraliserar dessa mineraler.

Avhårdningssaltet håller vattenavhårdaren ren och i gott skick. Det är viktigt att ställa in rätt vattenavhårdarnivå. Den säkerställer att vattenavhårdaren använder rätt mängd avhårdningssalt och vatten.

8.2 Använda salt, spolglans och diskmedel

- Använd endast salt, spolglans och diskmedel för diskmaskin. Andra sorters produkter kan skada produkten.
- Spolglansen hjälper under den sista sköljfasen till att torka disken utan att streck och fläckar bildas.

- Kombinerade diskmedelstabletter innehåller diskmedel, spolglans och andra tillsatser. Kontrollera att tablettorna är lämpliga för vattenhårdheten där du bor. Läs instruktionerna på produktförpackningarna.

Om du vill använda dessa tabletter utanför tillämplig vattenhårdhet måste du även använda disksalt. Aktivera först funktionen Multitab, justera sedan vattenavhårdaren enligt vattenhårdheten i ditt område och använd disksalt.

- Diskmedelstabletter löses inte upp helt vid korta program. För att undvika diskmedelsrester på porlinet rekommenderar vi att du använder tabletter för långa program.



Använd inte mer än korrekt mängd diskmedel. Se tillverkarens anvisningar på diskmedelsförpackningen.

8.3 Ladda korgarna



Se det bifogade bladet med exempel på hur du laddar korgarna.

- Använd bara produkten för att diska föremål som är diskmaskinsäkra.
- Ställ inte föremål av trä, horn, aluminium, tenn eller koppar i produkten.
- Placera inte föremål i produkten som kan absorbera vatten (svampar, disktrasor).
- Ta bort alla matrester från disken.
- Du kan enkelt ta bort inbrända matrester kan du låta kastruller och pannor ligga i blöt innan du ställer in dem i produkten.
- Placera inhåliga föremål (till exempel koppar, glas och kokkärl) med öppningen nedåt.
- Se till att bestick och diskgodis inte fastnar i varandra. Blanda skedar med andra sorters bestick.

- Se till att glas inte vidrör andra glas.
- Lägg små föremål i bestickkorgen.
- Lägg lätta föremål i den övre korgen. Se till att föremålen inte rör sig.
- Kontrollera att spolarmarna kan röra sig fritt innan ett program startas.

8.4 Innan ett program startas

Kontrollera att:

- Filtrén är rena och rätt isatta.
- Spolarmarna inte är igensatta.
- Diskgodset är rätt placerat i korgarna.
- Programmet är lämpligt för diskgodset och smutsgraden.
- Rätt mängd diskmedel används.
- Det finns disksalt och spolglans (såvida du inte använder kombinerade diskmedelstabletter).
- Saltbehållarens lock sitter tätt.

9. UNDERHÅLL OCH RENGÖRING



VARNING

Stäng av produkten och koppla bort den från eluttaget före underhåll.



Smutsiga filter och igensatta spolarmar försämrar diskresultaten. Kontrollera regelbundet och rengör dem vid behov.

9.1 Rengöra filtren

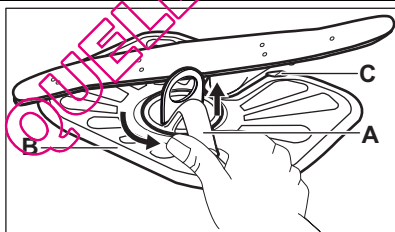

1. Vrid filtret (A) moturs och ta bort det.

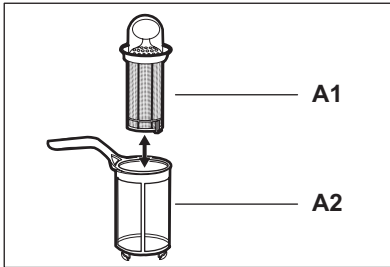

2. För att ta isär filtret (A), dra isär (A1) och (A2).
3. Ta bort filtret (B).
4. Rengör filtren med vatten.
5. Sätt tillbaka filtret (B) i dess ursprungliga läge. Kontrollera att det sitter ihop ordentligt under de två skenor (C).

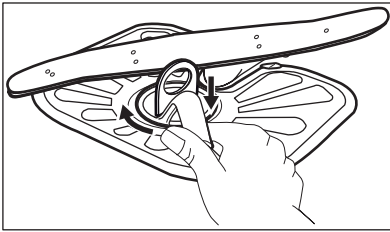

6. Sätt ihop filtret (A) och sätt det på plats inuti filter (B). Vrid medurs tills det låses på plats.



En felaktig placering av filtren kan orsaka dåliga diskresultat och skada produkten.

9.2 Rengöring av spolarmar

Ta inte bort spolarmarna. Om hålen i spolarmarna blir igensatta, ta bort smuts med en vasst föremål.

Använd bara neutrala rengöringsmedel. Använd inte produkter med slipeffekt, skursvampar eller lösningsmedel.

9.3 Utvärdig rengöring

Rengör produkten med en fuktig, mjuk trasa.

10. FELSÖKNING

Produkten startar inte eller stannar under diskning.

Läs informationen nedan för att lösa problemen innan du kontaktar service.

Vid vissa fel visas en larmkod på displayen:

- **,10** - Produkten fylls inte med vatten.
- **,20** - Produkten tömmer inte ut vattenet.

- **,30** - Översvämningsskyddet är aktiverat.



VARNING

Stäng av produkten innan du utför kontrollerna.

Problem	Möjlig lösning
Du kan inte aktivera produkten.	Se till att stickkontakten sitter ordentligt i eluttaget.
	Kontrollera att det inte finns en skadad säkring i säkringsdosan.
Programmet startar inte.	Se till att produktens lucka är stängd.

Problem	Möjlig lösning
	Om fördröjd start är inställd avbryter du inställningen eller väntar tills nedräkningen är slut.
Produkten fylls inte med vatten.	Kontrollera att vattenkranen är öppen.
	Kontrollera att trycket i vattentillförseln inte är för lågt. Kontakta kommunen för denna information.
	Kontrollera att vattenkranen inte är igensatt.
	Kontrollera att filtret i tilloppsslangen inte är igensatt.
	Kontrollera att tilloppsslangen inte är böjd eller snodd.
Produkten tömmer inte ut vattnet.	Kontrollera att avloppsruffen inte är igensatt.
	Kontrollera att tömningslangen inte är böjd eller snodd.
Översvämningskyddet är aktivrat.	Stäng vattenkranen och kontakta service.

Sätt på produkten efter att kontrollen är klar. Programmet fortsätter från den punkt där det avbröts.

Kontakta service om problemet uppstår igen.

Kontakta service om andra larmkoder visas på displayen.

- Spolglansets kvalitet kan också vara en orsak.

- Kvaliteten hos de kombinerade diskmedelstabletterna kan vara orsaken. Prova ett annat märke eller aktivera spolglansfacket och använd spolglans tillsammans med de kombinerade diskmedelstabletterna.

10.1 Om diskresultat och torkning är inte tillfredsställande

Vitaktiga streck och fläckar, eller blåaktiga beläggningar på glas och disk gods.

- Den utsläppta mängden spolglans är för stor. Ställ in spolglansfacket på en lägre nivå.
- För mycket diskmedel har använts.

Fläckar och torkade vattendroppar på glas och disk gods

- Den utsläppta mängden spolglans är inte tillräcklig. Ställ in spolglansfacket på en högre nivå.
- Diskmedlets kvalitet kan också vara en orsak.

Dysken är våt

- Programmet innehåller ingen torkfas eller en torkfas vid låg temperatur.
- Spolglansfacket är tomt.



Se "RÅD OCH TIPS" för andra möjliga orsaker.

10.2 Aktivera spolglansdoseringen

Aktiveringen av spolglansdoseringen kan bara göras när Multitab-funktionen är aktiverad.

1. Tryck på strömbrytaren för att aktivera produkten.
2. Använd funktionen Reset.
3. Håll **ECO** och **AUTO** intryckta samtidigt tills kontrolllamporna , **ECO** och **AUTO** börjar blinka.
4. Tryck på **ECO**.

- Kontrolllamporna  och **AUTO** släcks.

- Kontrolllampan **ECO** fortsätter att blinka.

- På displayen visas den aktuella inställningen.

0d	Spolglansdosering av
-----------	----------------------

1d	Spolglansdosering på
-----------	----------------------

- Tryck på **ECO** för att ändra inställningen.

- Tryck på strömbrytaren för att stänga av produkten och bekräfta inställningen.
- Justera den utsläppta mängden spolglans.
- Fyll spolglansfacket.

11. TEKNISK INFORMATION

Mått	Bredd / Höjd / Djup (mm)	596 / 818 - 898 / 555
Elektrisk anslutning	Se märkskylten.	
	Nätspänning	220-240 V
	Frekvens	50 Hz
Vattentryck	Min. / max. (bar / MPa)	(0.5 / 0.05) / (8 / 0.8)
Vattentillförsel ¹⁾	Kallt eller varmt vatten ²⁾	max. 60 °C
Kapacitet	Kuvert	12
Strömförbrukning	Standby-läge	0.10 W
	Av-läge	0.10 W

¹⁾ Anslut tilloppsslangen till en vattenkran med 3/4-tums rörgånga.

²⁾ Om varmvattnet kommer från en alternativ energikälla (t.ex. solpaneler eller vindkraft) kan du använda en varmvattensanslutning för att minska energiförbrukningen.

12. MILJÖSKYDD

Återvinn material med symbolen .

Återvinn förpackningen genom att placera den i lämpligt kärl.

Bidra till att skydda vår miljö och vår hälsa genom att återvinna avfall från elektriska

och elektroniska produkter. Släng inte produkter märkta med symbolen  med hushållsavfallet. Lämna in produkten på närmaste återvinningsstation eller kontakta kommunkontoret.

www.electrolux.com/shop



QUELLAVEVAISSELLE.COM



156960220-B-262012