

*Thinking of you*  
 **Electrolux**

notice d'utilisation  
Инструкция по  
эксплуатации  
bruksanvisning

[QUELLAVEVAISSELLE.COM](http://QUELLAVEVAISSELLE.COM)

Lave-vaisselle  
Посудомоечная машина  
Diskmaskin

ESL2450

## Electrolux. Thinking of you.

Partagez notre imagination sur [www.electrolux.com](http://www.electrolux.com)

## Sommaire

Consignes de sécurité	3	Sélection et départ d'un programme de lavage	13
Description de l'appareil	5	Entretien et nettoyage	14
Bandeau de commande	6	En cas d'anomalie de fonctionnement	15
Utilisation de l'appareil	7	Caractéristiques techniques	17
Réglage de l'adoucisseur d'eau	8	Installation	17
Utilisation du sel régénérant	8	Raccordement à l'arrivée d'eau	18
Utilisation du liquide de rinçage	9	Branchement électrique	18
Rangement des couverts et de la vaisselle	10	En matière de protection de l'environnement	19
Utilisation du produit de lavage	11		
Programmes de lavage	12		



Sous réserve de modifications

Lors de sa fabrication, cet appareil a été construit selon des normes, directives et/ou décrets pour une utilisation sur le territoire français.

**Pour la sécurité des biens et des personnes ainsi que pour le respect de l'environnement, vous devez d'abord lire impérativement les préconisations suivantes avant toute utilisation de votre appareil.**

**⚠ Avertissement** Pour éviter tout risque de détérioration de l'appareil, transportez-le dans sa position d'utilisation muni de ses cales de transport (selon modèle). Au déballage de celui-ci, et pour empêcher des risques d'asphyxie et corporel, tenez les matériaux d'emballage hors de la portée des enfants.

**⚠ Avertissement** Pour éviter tout risque (mobilier, immobilier, corporel,...), l'installation, les raccordements (eau, gaz, électricité, évacuation selon modèle), la mise en service et la maintenance de votre appareil doivent être effectués par un professionnel qualifié.

**⚠ Avertissement** Votre appareil a été conçu pour être utilisé par des adultes. Il est destiné à un usage domestique normal. Ne l'utilisez pas à des fins commerciales ou industrielles ou pour

d'autres buts que ceux pour lesquels il a été conçu. Vous éviterez ainsi des risques matériel et corporel.

**⚠ Avertissement** Débranchez votre appareil avant toute opération de nettoyage manuel. N'utilisez que des produits du commerce non corrosifs ou non inflammables. Toute projection d'eau ou de vapeur est proscrite pour écarter le risque d'électrocution.

**⚠ Avertissement** Si votre appareil est équipé d'un éclairage, débranchez l'appareil avant de procéder au changement de l'ampoule (ou du néon, etc.) pour éviter de s'électrocuter.

**⚠ Avertissement** Afin d'empêcher des risques d'explosion et d'incendie, ne placez pas de produits inflammables ou d'éléments imbibés de produits inflammables à l'intérieur, à proximité ou sur l'appareil.

**⚠ Avertissement** Lors de la mise au rebut de votre appareil, et pour écarter tout risque corporel, mettez hors d'usage ce qui pourrait présenter un danger: coupez le câble d'alimentation au ras de l'appareil. Informez-vous auprès des services de votre commune des endroits autorisés pour la mise au rebut de l'appareil.

**Veillez maintenant lire attentivement cette notice pour une utilisation optimale de votre appareil.**



## Consignes de sécurité

**i** Pour votre sécurité et le bon fonctionnement de l'appareil, lisez attentivement ce manuel avant l'installation et l'utilisation. Conservez ces instructions à proximité de l'appareil. Les utilisateurs doivent connaître parfaitement le fonctionnement et les fonctions de sécurité de l'appareil.

### Utilisation réglementaire

- Cet appareil est exclusivement destiné à un usage domestique.
- Ce lave-vaisselle est conçu pour laver la vaisselle et les ustensiles de cuisine pouvant être lavés en machine.
- N'utilisez pas de solvants dans votre appareil. Ceux-ci pourraient provoquer une explosion !
- Les couteaux et autres ustensiles pointus ou tranchants doivent être placés dans le panier à couverts avec la pointe vers le bas, ou placez-les en position horizontale dans le panier supérieur.
- N'utilisez que des produits (sel, produit de lavage, liquide de rinçage) spécifiques pour lave-vaisselle.
- Evitez d'ouvrir la porte pendant que l'appareil fonctionne : une vapeur brûlante peut s'en échapper. Risque de brûlures !
- Ne sortez pas la vaisselle du lave-vaisselle avant la fin du cycle de lavage.
- Lorsque le programme est terminé, débranchez l'appareil et fermez le robinet d'arrivée d'eau.
- Cet appareil ne peut être entretenu et réparé que par un technicien autorisé, exclusivement avec des pièces d'origine.
- N'essayez en aucun cas de réparer le lave-vaisselle vous-même. Les réparations effectuées par du personnel non qualifié peuvent provoquer des blessures ou le mauvais fonctionnement du lave-vaisselle. Contactez votre Service Après-vente. Exigez des pièces d'origine.

### Sécurité générale

- Les personnes (y compris les enfants) qui souffrent de capacités mentales, physiques et sensorielles réduites ou qui ne sont pas familiarisées avec le mode de fonctionnement de l'appareil, ne doivent pas l'utiliser. Elles doivent être surveillées ou dirigées par une personne responsable de leur sécurité.
- Respectez les consignes de sécurité du fabricant du détergent pour éviter les brûlures aux yeux, à la bouche et la gorge.
- Ne buvez pas l'eau du lave-vaisselle. Des résidus de produit de lavage peuvent rester dans l'appareil.
- Fermez toujours la porte de l'appareil lorsqu'il n'est pas utilisé pour empêcher tout risque de blessure ou de chute accidentelle.
- Ne vous asseyez pas ou ne montez pas sur la porte ouverte.

### Sécurité enfants

- Seuls les adultes doivent utiliser cet appareil. Veillez à ce que les enfants ne jouent pas avec l'appareil.
- Rangez les emballages hors de la portée des enfants. Ils présentent un risque de suffocation.
- Rangez les détergents dans un endroit sûr. Veillez à ce que les enfants ne touchent pas les produits de lavage.
- Ne laissez pas les enfants s'approcher de l'appareil quand la porte est ouverte.



### **Avertissement**

#### **Le produit de lavage pour lave-vaisselle est dangereux!**

Le produit de lavage est très corrosif; tout accident provoqué par ce détergent doit impérativement faire l'objet d'un appel à votre centre antipoison régional et à un médecin. Si quelqu'un a avalé du produit de lavage pour lave-vaisselle, il faut immédiatement contacter le centre antipoison régional et un médecin. En cas de projection de produit de lavage dans les yeux, baignez abondamment à l'eau en attendant l'intervention du médecin. Veillez à ranger ce produit dans un endroit sûr, hors de portée des enfants. Ne laissez jamais la porte ouverte lorsque l'appareil contient du détergent.

Nous vous recommandons de remplir le réservoir de produit de lavage juste avant de démarrer un programme.

### **Installation**

- Vérifiez que l'appareil n'a pas été endommagé pendant le transport. Ne branchez pas un appareil endommagé. Si nécessaire, contactez le fournisseur.

- Déballiez l'appareil avant de l'utiliser pour la première fois.
- Une personne compétente et qualifiée doit prendre en charge l'installation électrique.
- Une personne compétente et qualifiée doit prendre en charge le travail de plomberie.
- Ne modifiez ni les spécifications ni le produit. Risque de blessure ou d'endommagement de l'appareil.
- N'utilisez pas l'appareil :
  - si le câble secteur ou les tuyaux d'eau sont endommagés,
  - si le bandeau de commande, le plan de travail ou la plinthe sont endommagés, si vous pouvez accéder à l'intérieur de l'appareil.

Contactez le service après-vente de votre magasin vendeur.

- Ne percez pas dans les côtés de l'appareil pour ne pas endommager les composants électriques et hydrauliques.



### **Avertissement**

Respectez scrupuleusement les consignes données pour les branchements électriques et le raccordement de l'eau.

QUELLAVEVAISSEL.COM

## Description de l'appareil

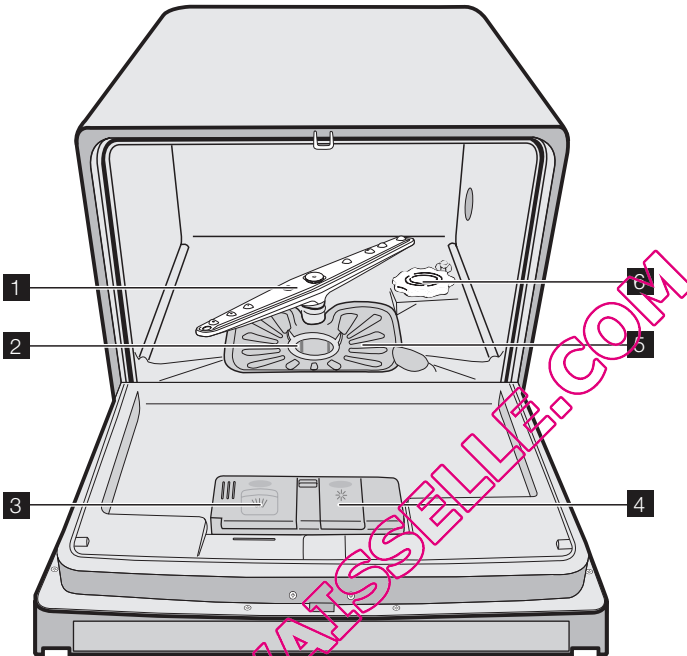



- 1 Bras d'aspersion
- 2 Microfiltre
- 3 Distributeur de produit de lavage
- 4 Distributeur de liquide de rinçage
- 5 Filtre plat
- 6 Réservoir à sel régénérant

**i** La plaque signalétique est située à droite, sur la porte de l'appareil.

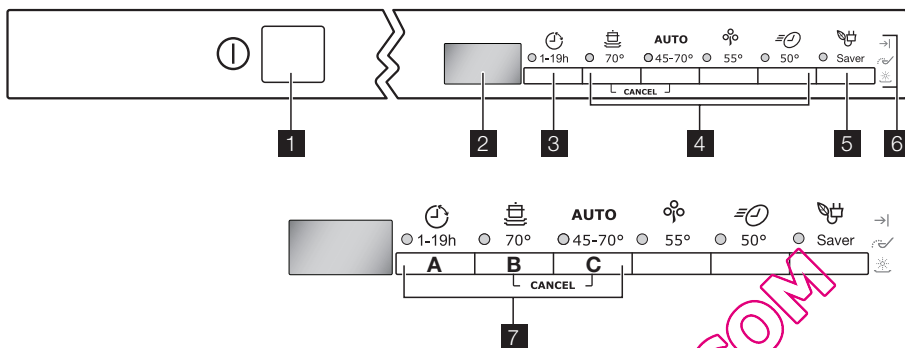
## Bandeau de commande



- 1 Touche Marche/Arrêt
- 2 Affichage numérique
- 3 Touche Départ différé
- 4 Touches de sélection des programmes
- 5 Touche Économie d'énergie / (Saver)
- 6 Voyants
- 7 Touches de fonction

Voyants	
→	S'allume lorsque le programme de lavage est terminé.
 1)	S'allume lorsque le réservoir à sel régénérant doit être rempli. Reportez-vous au chapitre « Utilisation du sel régénérant ». Le voyant de réapprovisionnement en sel régénérant peut rester allumé plusieurs heures après le remplissage du réservoir à sel. Cela n'affecte pas le fonctionnement de l'appareil.
 1)	S'allume lorsque le réservoir de liquide de rinçage doit être rempli. Reportez-vous au chapitre « Utilisation du liquide de rinçage ».

1) Lorsque les réservoirs à sel et/ou à liquide de rinçage sont vides, les voyants correspondants ne s'allument pas pendant qu'un programme est en cours.

### Touche Départ différé

Cette touche permet de différer le départ du programme de lavage de 1 à 19 heures. Consultez le chapitre "Sélection et départ d'un programme de lavage".

### Affichage numérique

#### L'affichage indique :

- Le niveau de dureté sur lequel est réglé l'adoucisseur d'eau.
- La durée du programme

- le temps restant (approximatif) avant la fin du programme
- La fin d'un programme de lavage
- Le décompte du départ différé.
- Les codes d'anomalie de l'appareil.
- L'activation/la désactivation des signaux sonores.

### Touche Économie

Cette fonction diminue la température pendant la phase de séchage. L'économie d'énergie est comprise entre 10% et 25%.

- i** Ouvrez la porte du lave-vaisselle, laissez-la entrouverte et attendez quelques minutes avant de décharger la vaisselle ; cela permet de la laisser refroidir et améliorer le processus de séchage.

Cette fonction est disponible pour tous les programmes de lavage. Le voyant correspondant s'allume lorsque vous appuyez sur la touche.

Avec certains programmes, la fonction Économie n'apporte aucun avantage. Reportez-vous au chapitre "Programmes de lavage" pour connaître la liste des programmes bénéficiant des avantages de cette fonction.

### Touches de fonction

Utilisez les touches de fonction pour procéder aux opérations suivantes :

- Régler l'adoucisseur d'eau. Reportez-vous au chapitre "Réglage de l'adoucisseur d'eau".
- Activer/désactiver les signaux sonores. Reportez-vous au chapitre "Signaux sonores".
- Annuler un programme ou un départ différé en cours. Reportez-vous au chapitre "Réglage et départ d'un programme de lavage".

### Signaux sonores

Un signal sonore retentit :

- À la fin d'un programme de lavage.
- Lors du réglage de l'adoucisseur d'eau.
- En cas d'anomalie de fonctionnement.

L'activation des signaux sonores est réglée en usine.

Pour désactiver les signaux sonores, procédez comme suit :

1. Mettez l'appareil en fonctionnement.
2. Contrôlez que l'appareil est en mode Programmation.
3. Appuyez sur les touches de fonction B et C et maintenez-les appuyées jusqu'à ce

que les voyants des touches de fonction A, B et C clignotent.

4. Relâchez les touches de fonction A et B.
5. Appuyez sur la touche de fonction C.
  - Les voyants des touches de fonction A et B s'éteignent.
  - Le voyant de la touche de fonction C clignote.
  - L'affichage numérique indique le réglage.

<b>0b</b>	Signaux sonores désactivés
<b>1b</b>	Signaux sonores activés

Les signaux sonores sont désactivés.

6. Appuyez à nouveau sur la touche de fonction C.
  - Le nouveau réglage apparaît sur l'affichage numérique.

Les signaux sonores sont désactivés.

7. Mettez l'appareil à l'arrêt pour mémoriser l'opération.

Pour activer les signaux sonores, procédez comme suit :

1. Appliquez la procédure décrite ci-dessus jusqu'à ce que le réglage souhaité apparaisse sur l'affichage numérique.

### Mode Programmation

L'appareil est en mode programmation lorsque tous les voyants de programme sont allumés.

L'appareil doit être en mode Programmation pour effectuer les opérations suivantes :

- Sélectionner un programme de lavage.
- Régler le niveau de l'adoucisseur d'eau.
- Activer/désactiver les signaux sonores.

Si un voyant de programme est allumé, annulez le programme pour revenir en mode Programmation. Reportez-vous au chapitre "Réglage et départ d'un programme de lavage".

## Utilisation de l'appareil

Appliquez la procédure pas à pas en vous reportant aux instructions suivantes :

1. Réglez l'adoucisseur d'eau en fonction du degré de dureté de l'eau de votre région. Si nécessaire, ajustez le niveau de l'adoucisseur d'eau.
2. Remplissez le réservoir de sel régénérant avec du sel spécial pour lave-vaisselle.
3. Remplissez le distributeur de liquide de rinçage.
4. Rangez les couverts et la vaisselle dans le lave-vaisselle.

- Sélectionnez le programme de lavage en fonction de la charge et du degré de salissure.
- Versez le produit de lavage dans le compartiment correspondant.

- Démarrez le programme de lavage.

**i** Si vous utilisez un produit de lavage en pastilles, reportez-vous au chapitre "Utilisation du produit de lavage".

## Réglage de l'adoucisseur d'eau

L'adoucisseur d'eau élimine les minéraux et les sels de l'alimentation en eau. Les sels et les minéraux peuvent affecter le fonctionnement de l'appareil.

La dureté de l'eau est mesurée par échelles équivalentes :

- °dH allemand.
- °TH français.

- mmol/l (millimole par litre – unité internationale de la dureté de l'eau).

- Clarke.

Ajustez l'adoucisseur en fonction de la dureté de l'eau de votre région. Renseignez-vous auprès de la Compagnie locale de distribution des eaux pour connaître le degré de dureté de l'eau de votre zone d'habitation.

°dH	Dureté de l'eau		Degrés Clarke	Réglage de la dureté de l'eau	Niveau sur l'afficheur numérique
	mmol/l	°TH			
>24	>4.2	>40	> 28	5	5 L
18- 24	3.2- 4.2	32- 40	22- 28	4	4 L
12- 18	2.1- 3.2	19- 32	13- 22	3	3 L
4- 12	0.7- 2.1	7- 19	5- 13	2	2 L
< 4	< 0.7	< 7	< 5	1 <sup>1)</sup>	1 L

1) Ne pas approvisionner en sel régénérant.

### Réglage électronique

**i** Le lave-vaisselle est réglé d'usine sur la position 3.

- Mettez l'appareil en fonctionnement.
- Contrôlez que l'appareil est en mode Programmation.
- Appuyez sur les touches de fonction B et C et maintenez-les appuyées jusqu'à ce que les voyants des touches de fonction A, B et C clignotent.
- Relâchez les touches de fonction B et C.
- Appuyez sur la touche de fonction A.
  - Les voyants des touches de fonction B et C s'éteignent.

- Le voyant de la touche de fonction A continue de clignoter.
- L'affichage numérique visualise le niveau réglé.
- Un signal sonore retentit.

Exemple : l'affichage numérique indique **3 L** / 3 signaux sonores intermittents retentissent = niveau 3.

- Chaque pression de la touche de fonction A détermine le niveau suivant.
- Appuyez sur la touche marche/arrêt pour mémoriser le réglage.

## Utilisation du sel régénérant

**!** **Attention** Utilisez uniquement du sel spécial pour lave-vaisselle. Tout autre type de sel non spécialement étudié pour être utilisé dans un lave-vaisselle, en particulier le sel de cuisine, peut endommager l'adoucisseur d'eau.

**!** **Attention** Pour éviter que des grains de sel ou de l'eau salée qui a débordé n'entre en contact avec le fond de la cuve pendant un laps de temps prolongé, approvisionnez en sel juste avant de démarrer un programme de lavage complet pour éviter tout risque de corrosion.



### Pour réapprovisionner le réservoir de sel régénérant, procédez comme suit :

1. Dévissez le bouchon du réservoir de sel en le tournant dans le sens inverse des aiguilles d'une montre.
2. Versez 1 litre d'eau à l'intérieur du réservoir (cette opération est nécessaire uniquement lorsque vous remplissez le réservoir pour la première fois).
3. Versez le sel à l'aide de l'entonnoir jusqu'à ce que le réservoir soit rempli.

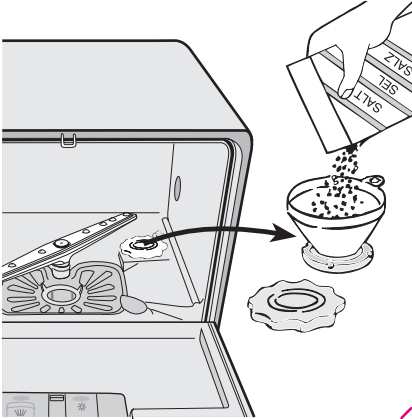

4. Veillez à ce que le filetage et le joint du réservoir ne présentent aucune trace de sel.
5. Remettez le bouchon en place et serrez-le en le tournant dans le sens des aiguilles d'une montre jusqu'à ce que vous entendiez un clic.

**i** Il est normal que de l'eau déborde du réservoir lorsque vous le remplissez de sel.

Lorsque le niveau de l'adoucisseur est réglé électroniquement sur 1, le voyant de réapprovisionnement de sel s'éteint.

### Utilisation du liquide de rinçage

**!** **Attention** Utilisez exclusivement des liquides de rinçage de marque, spéciaux pour lave-vaisselle.

Ne remplissez jamais le distributeur de liquide de rinçage avec d'autres produits (par ex. un agent de nettoyage pour lave-vaisselle, un détergent liquide). Vous risquez de l'endommager l'appareil.

**i** Le liquide de rinçage assure un rinçage optimal et un séchage sans taches ni striures.

Le liquide de rinçage est automatiquement ajouté au cours du dernier rinçage.

Pour remplir le distributeur de liquide de rinçage, procédez comme suit :

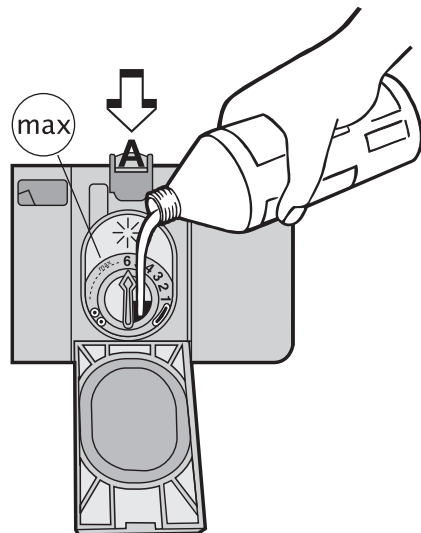

1. Ouvrez le distributeur en appuyant sur le levier de fermeture (A).
2. Remplissez le distributeur de liquide de rinçage. Le repère "max." indique le niveau maximum de remplissage.
3. Essayez tout débordement de liquide de rinçage à l'aide de papier absorbant, afin d'éviter une formation excessive de mousse lors du lavage suivant.
4. Vérifiez que le couvercle est fermé après chaque remplissage.

**i** Le distributeur de liquide de rinçage contient environ 150 ml. Cette quantité de liquide de rinçage est suffisante pour environ 60 programmes de lavage, en fonction de la dose programmée.

### Réglage du dosage du liquide de rinçage

Le sélecteur est réglé en usine sur la position 1.

Adaptez le dosage du liquide de rinçage à l'aide du sélecteur à 6 positions (position 1 dosage minimum, position 6 dosage maximum - de 1 à 6 ml de liquide de rinçage). Reportez-vous au chapitre "En cas d'anomalie de fonctionnement". Commencez par le dosage minimum.

1. Pour augmenter le dosage, tournez la flèche dans le sens des aiguilles d'une montre.
2. Augmentez le dosage si vous constatez la présence de gouttes d'eau ou de taches de calcaire sur la vaisselle au terme du lavage.

## Rangement des couverts et de la vaisselle

### Conseils utiles

**!** **Attention** Utilisez uniquement l'appareil pour le lavage d'ustensiles de cuisine et de vaisselle lavables en lave-vaisselle.

Tout objet absorbant l'eau (chiffon, éponges de nettoyage, ...) ne doivent pas être lavés au lave-vaisselle.

- Avant de charger la vaisselle, veillez à :
  - Enlever tous les restes d'aliments.
  - Laisser tremper les casseroles au fond desquelles adhèrent des restes d'aliments brûlés ou attachés.
- Lorsque vous chargez la vaisselle et les couverts :
  - Chargez les articles creux tels que tasses, verres et casseroles, etc. en les retournant.
  - Assurez-vous que l'eau ne s'accumule pas dans un creux ou dans un fond bombé.
  - Assurez-vous que la vaisselle et les couverts ne soient pas insérés les uns dans les autres, ou ne se chevauchent.
  - Assurez-vous que les couverts et la vaisselle ne recouvrent pas d'autres ustensiles.
  - Vérifiez que les verres ne se touchent pas pour éviter qu'ils ne se brisent.
  - Placez les petites pièces dans le panier à couverts.

- La vaisselle en plastique et les poêles en matériau antiadhésif tendent à retenir les gouttes d'eau.
- Ces articles ne seront pas séchés aussi bien que les articles en porcelaine et en acier.
- Placez les articles légers (bols, ...) dans le panier supérieur. Disposez-les de façon à ce qu'ils ne puissent se retourner.

**!** **Attention** Assurez-vous que la vaisselle et les couverts n'entravent pas la rotation du bras d'aspersion avant de lancer un programme de lavage.

### Panier principal

Placez les plats et les grands couvercles autour du panier. Disposez les pièces au-dessus et au-dessous des supports pour tasses. L'eau doit atteindre toutes les surfaces des articles.

Pour les articles de plus grande dimension, rabattez les supports pour tasses vers le haut.

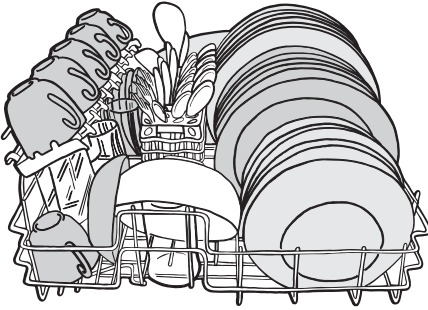

### Panier à couverts

**⚠ Avertissement** Les couteaux à longue lame disposés avec le manche vers le bas représentent un danger potentiel.

Les couteaux ou les autres ustensiles longs et/ou pointus ou coupants doivent être placés en position horizontale dans le panier principal. Soyez prudent lorsque vous chargez ou déchargez des articles coupants du lave-vaisselle (couteaux, etc.).

Utilisez le panier à couverts pour :

- Les fourchettes et les cuillères, manche tourné vers le bas.

- Les couteaux, manche tourné vers le haut.



Le panier à couvert est doté d'une grille amovible.

Intercalez les cuillères aux autres couverts, afin d'éviter qu'elles ne se s'emboîtent.

- i** Avant de fermer la porte, assurez-vous que le bras d'aspersion tourne librement.

### Utilisation du produit de lavage

**i** Utilisez uniquement des produits de lavage (poudre, liquide ou en pastilles) spécialement conçus pour une utilisation au lave-vaisselle.

Veillez respecter les indications du fabricant figurant sur l'emballage :

- Le dosage recommandé par le fabricant.
- Consignes de stockage.

Les instructions figurant sur l'emballage se réfèrent généralement à des lave-vaisselle de grande dimension (12 couverts).

**🌿** En utilisant la quantité de produit de lavage strictement nécessaire, vous contribuez à la protection de l'environnement.

### Remplissage du distributeur de produit de lavage

Pour remplir le distributeur de produit de lavage, procédez comme suit :

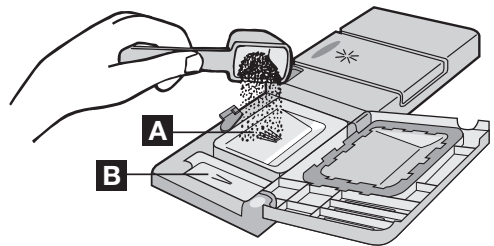

1. Ouvrez le couvercle du distributeur de produit de lavage.
2. Versez le produit de lavage dans le distributeur (A).
3. Si vous sélectionnez un programme de lavage avec pré-lavage, versez une dose supplémentaire dans le compartiment (B).  
Ce produit de lavage agira au cours de la phase de pré-lavage.
4. Fermez le couvercle.

## Produits de lavage en pastilles

Placez une pastille dans le compartiment (A). Ces produits combinent les fonctions :

- produit de lavage
- liquide de rinçage
- autres agents nettoyants.

Si vous utilisez des produits de lavage en pastille, procédez comme suit :

1. Vérifiez que ces produits de lavage sont appropriés au degré de dureté de l'eau d'alimentation. Consultez à cet effet les instructions du fabricant.
2. Réglez le niveau le plus bas de la dureté de l'eau et du produit de rinçage.

**i** Il n'est pas nécessaire de remplir le réservoir de sel et le distributeur de liquide de rinçage.

## Si les résultats de séchage ne sont pas satisfaisants, procédez comme suit :

1. Remplissez le distributeur de liquide de rinçage.
2. Réglez le dosage du liquide de rinçage sur le niveau 2.



## Si vous souhaitez réutiliser des produits de lavage traditionnels :

1. Approvisionnez de nouveau le réservoir de sel et le distributeur de liquide de rinçage.
2. Réglez la position maximale du degré de dureté de l'eau.
3. Effectuez un programme normal sans charger l'appareil.
4. Réglez ensuite le degré de dureté de l'eau en fonction de la dureté de l'eau de votre région. Reportez-vous au chapitre "Réglage de l'adoucisseur d'eau".
5. Réglez le dosage du liquide de rinçage.

**i** Le produit de lavage se dissout avec une rapidité qui diffère selon la marque. Certaines pastilles ne donnent pas le meilleur résultat possible avec des programmes de lavage courts. Utilisez des programmes de lavage longs lorsque vous utilisez les pastilles afin d'éliminer complètement le détergent.

## Programmes de lavage



### Programmes de lavage

Programme	Degré de salissure	Type de vaisselle	Description du programme	Option Économie <sup>1)</sup>
	Très sale	Vaisselle, couverts, plats et casseroles	Prélavage Lavage principal à 70°C 2 rinçages intermédiaires Rinçage final Séchage	Sélectionnable, a un impact sur le programme de lavage.
<b>AUTO</b> 2)	Moyennement et légèrement sale	Vaisselle, couverts, plats et casseroles	Prélavage Lavage principal à 45°C ou 70°C 1 ou 2 rinçages intermédiaires Rinçage final Séchage	Sélectionnable, a un impact sur le programme de lavage.
 3)	Normalement sale	Vaisselle et couverts	Prélavage Lavage principal à 55°C 1 rinçage intermédiaire Rinçage final Séchage	Sélectionnable, a un impact sur le programme de lavage.

Programme	Degré de salissure	Type de vaisselle	Description du programme	Option Économie 1)
	Normalement ou légèrement sale	Vaisselle et couverts	Lavage principal à 50°C 1 rinçage intermédiaire Rinçage final	Sélectionnable, n'a aucun impact sur le programme de lavage.

- 1) Les programmes sur lesquels cette option a une incidence permettent d'économiser de 10 à 25 % d'énergie.  
 2) Au cours du programme « Auto », le degré de salissure de la vaisselle est déterminé par le degré de turbidité de l'eau. La durée du programme, les niveaux de consommation d'eau et d'énergie peuvent varier ; tout dépend de la charge du lave-vaisselle (pleine ou demi-charge) et du degré de salissure de la vaisselle. La température de l'eau est automatiquement réglée entre 45°C et 70°C.  
 3) Programme de test des organismes de contrôle. Veuillez consulter la brochure fournie séparément pour connaître les résultats des essais.

### Valeurs de consommation

Programme	Durée du programme (en minutes) 1)	Consommation d'énergie (en kWh)	Consommation d'eau (en litres)
	-	1,0	9
<b>AUTO</b>	-	0,5 - 0,8	5 - 9
	-	0,63	7
	-	0,45	6

1) La durée du programme de lavage apparaît sur l'affichage numérique.

- i** Ces valeurs peuvent changer en fonction de la pression et de la température de l'eau, des variations dans l'alimentation électrique et de la quantité de vaisselle.

### Sélection et départ d'un programme de lavage

- i** Sélectionnez le programme de lavage en laissant la porte entrouverte. Le programme de lavage démarre uniquement après la fermeture de la porte. Vous pouvez effectuer toutes les modifications souhaitées tant que la porte n'a pas été fermée.

Pour sélectionner et démarrer un programme de lavage, procédez comme suit :

1. Mettez l'appareil en fonctionnement.
2. Contrôlez que l'appareil est en mode Programmation.
3. Appuyez sur la touche du programme correspondant. Reportez-vous au chapitre "Programmes de lavage".
  - Le voyant du programme correspondant s'allume.

- L'affichage numérique indique la durée du programme.
4. Fermez la porte.
    - Le programme de lavage démarre.

- i** Il n'est désormais plus possible de modifier le programme en cours. Vous devez pour cela, annuler le programme.

**!** **Avertissement** Annulez ou interrompez un programme de lavage uniquement si cela est absolument nécessaire.

**!** **Attention** Ouvrez la porte avec précaution. Une vapeur chaude peut s'échapper de l'appareil.

### Annuler un programme de lavage

1. Appuyez sur les touches de fonction B et C et maintenez-les appuyées jusqu'à ce

que tous les voyants de programme s'allument.

2. Relâchez les touches de fonction B et C pour annuler le programme de lavage.

À ce stade, vous pouvez procéder comme suit :

1. Mettez l'appareil à l'arrêt.
2. Sélectionnez un autre programme de lavage.

Vérifiez qu'il y a du produit de lavage dans le distributeur correspondant si vous souhaitez sélectionner un nouveau programme de lavage.

### Interruption d'un programme

Ouvrez la porte.

- Le programme s'arrête.

Fermez la porte.

- Le programme reprend à partir du moment de l'interruption.

### Régler et démarrer un programme de lavage avec départ différé

1. Appuyez sur la touche Marche/Arrêt.
2. Sélectionnez un programme de lavage.
3. Appuyez sur la touche Départ différé jusqu'à ce que le nombre d'heures correspondant au départ différé souhaité apparaisse sur l'afficheur.
  - Le voyant Départ différé s'allume.
4. Fermez la porte.
  - Le décompte du départ différé démarre automatiquement.
  - Le décompte s'effectue par intervalles de 1 heure.
  - Lorsque le décompte est terminé, le programme de lavage démarre automatiquement.

- i** L'ouverture de la porte interrompt le décompte. Lorsque vous refermez la porte, le décompte reprend là où il a été interrompu.

### Annulation du départ différé

1. Appuyez sur les touches de fonction B et C et maintenez-les appuyées jusqu'à ce

que tous les voyants de programme s'allument.

- Lorsque vous annulez un départ différé, vous annulez également le programme de lavage.

2. Sélectionnez un autre programme de lavage.

### Fin d'un programme de lavage

- L'appareil s'arrête automatiquement.
- Les signaux sonores de fin de programme retentissent.

1. Ouvrez la porte.
  - 0 apparaît sur l'afficheur.
  - Le voyant Fin s'allume.
  - Le voyant de fin de programme reste allumé.
2. Mettez l'appareil à l'arrêt.
3. Pour améliorer le processus de séchage, laissez la porte du lave-vaisselle entrouverte et attendez quelques minutes avant de décharger la vaisselle.

Attendez que la vaisselle refroidisse avant de la retirer du lave-vaisselle. La vaisselle encore chaude est sensible aux chocs.

- i** Si la fonction Économie est sélectionnée, il se peut que la vaisselle soit humide à la fin du programme. Nous vous conseillons de laisser la porte entrouverte pour que la vaisselle puisse finir de sécher naturellement.

### Mode Veille

Si vous ne mettez pas l'appareil à l'arrêt à la fin du programme de lavage, il passera automatiquement en mode Veille. Le mode Veille fait diminuer la consommation d'énergie.

Trois minutes après la fin du programme, tous les voyants s'éteignent et une barre horizontale apparaît sur l'affichage numérique. Appuyez sur une des touches (à l'exception de la touche Marche/Arrêt) pour retourner au mode Fin de programme.

## Entretien et nettoyage

- !** **Avertissement** Mettez l'appareil à l'arrêt avant de procéder au nettoyage des filtres.

### Nettoyage des filtres

- !** **Attention** N'utilisez jamais l'appareil sans filtres. Contrôlez que les filtres sont correctement installés. Si les filtres ne sont pas correctement installés, les

performances de lavage peuvent être compromises et l'appareil pourrait être endommagé.

Le lave-vaisselle est doté de 2 filtres :

1. un micro-filtre
2. un filtre plat

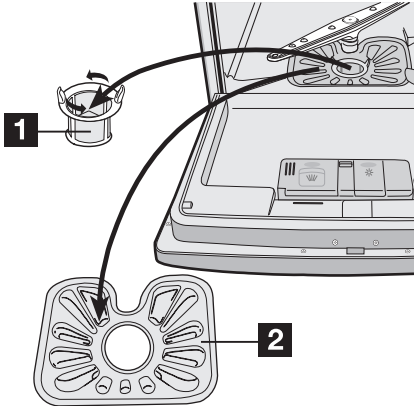

Pour le nettoyage des filtres, procédez comme suit :

1. Ouvrez la porte.
2. Retirez le panier.
3. Retirez les filtres présents dans le fond de la cuve.
4. Nettoyez les filtres sous l'eau courante.
5. Réinstallez les filtres dans le fond de la cuve.
6. Bloquez le filtre en tournant la poignée dans le sens des aiguilles d'une montre jusqu'à la butée.
7. Fermez la porte.

### Nettoyage du bras d'aspersion

Contrôlez régulièrement le bras d'aspersion. Si des résidus de saleté ont bouché les

orifices du bras d'aspersion, éliminez ceux-ci à l'aide d'un cure-dent.

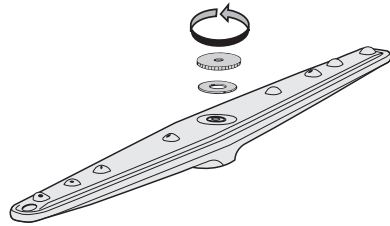

Pour démonter le bras d'aspersion, procéder comme suit :

1. Tournez l'écrou dans le sens inverse des aiguilles d'une montre.
2. Retirez le bras d'aspersion.
3. Nettoyez soigneusement les orifices.

### Nettoyage extérieur

Nettoyez les surfaces externes de l'appareil, de même que le bandeau de commande, à l'aide d'un chiffon doux humide. Utilisez uniquement des produits nettoyants neutres.

N'utilisez aucun produit abrasif, éponges à recuber ou solvants (acétone, trichloroéthylène etc.)

### Précautions en cas de gel

**⚠ Attention** N'installez pas l'appareil dans une pièce où la température descend au-dessous de 0 °C. Le fabricant n'est pas responsable des dommages encourus à cause du gel.

Si cela est impossible, videz l'appareil et fermez la porte. Débranchez le tuyau d'arrivée d'eau et videz-la.

## En cas d'anomalie de fonctionnement

L'appareil ne démarre pas ou se met à l'arrêt en cours de programme.

Certaines anomalies de fonctionnement peuvent dépendre d'opérations d'entretien non correctes ou d'oubli et peuvent être résolues à l'aide des indications fournies dans le tableau, sans faire appel au Service Après-

vente. Si vous ne parvenez pas à remédier au dysfonctionnement, veuillez contacter le Service Après-vente.

**⚠ Attention** Mettez à l'arrêt l'appareil avant d'effectuer les contrôles que nous vous suggérons ci-après.

Code alarme et anomalie de fonctionnement	Cause possible et solution
<ul style="list-style-type: none"> <li>Un signal sonore intermittent est émis.</li> <li>L'affichage numérique indique <b>,10</b></li> </ul> <p>Le lave-vaisselle n'est pas approvisionné en eau.</p>	<ul style="list-style-type: none"> <li>Le robinet d'arrivée d'eau est bloqué ou incrusté de tartre. Nettoyez le robinet d'arrivée d'eau.</li> <li>Le robinet d'arrivée d'eau est fermé. Ouvrez le robinet d'arrivée d'eau.</li> <li>Le filtre situé dans le tuyau d'arrivée d'eau est bouché. Nettoyez le filtre.</li> <li>Le tuyau d'arrivée d'eau n'a pas été installé correctement. Le tuyau est peut-être tordu ou écrasé. Vérifiez que le tuyau est bien raccordé.</li> </ul>
<ul style="list-style-type: none"> <li>Un signal sonore intermittent est émis.</li> <li>L'affichage numérique indique <b>,20</b></li> </ul> <p>Le lave-vaisselle ne vidange pas.</p>	<ul style="list-style-type: none"> <li>Le robinet de l'évier est bouché. Nettoyez le robinet de l'évier.</li> <li>Le tuyau de vidange n'a pas été installé correctement. Le tuyau est peut-être tordu ou écrasé. Vérifiez que le tuyau est bien raccordé.</li> </ul>
<ul style="list-style-type: none"> <li>La pompe de vidange fonctionne en continu.</li> <li>Tous les voyants du bandeau de commandes sont éteints.</li> </ul> <p>Le système de sécurité anti-débordement s'est déclenché.</p>	<ul style="list-style-type: none"> <li>Fermez le robinet d'arrivée d'eau et contactez le service après-vente de votre magasin vendeur.</li> </ul>
<p>Le programme ne démarre pas.</p>	<ul style="list-style-type: none"> <li>La porte de l'appareil n'est pas fermée. Fermez la porte.</li> <li>La fiche secteur n'est pas branchée. Branchez-la.</li> <li>Le fusible a disjoncté dans la boîte à fusibles. Remplacez le fusible.</li> <li>La fonction Départ différé a été réglée. Annulez l'option de Départ différé pour démarrer immédiatement le programme.</li> </ul>

Après avoir effectué ces contrôles, mettez l'appareil en fonctionnement. Le programme reprend là où il a été interrompu. Si l'anomalie se reproduit, contactez le Service Après-vente.

Si un code d'erreur s'affiche qui n'est pas répertorié dans le tableau, contactez votre service après-vente.

Les informations suivantes sont nécessaires pour une aide rapide et adaptée :

- Modèle (Mod.)
- Référence produit (PNC)
- Numéro de série (S.N.)

Vous trouverez ces informations sur la plaque signalétique.

Inscrivez les informations ici :

Désignation du modèle : .....

Référence du produit : .....

Numéro de série : .....

### Les résultats de lavage ne sont pas satisfaisants.

La vaisselle n'est pas propre.

- Vous n'avez pas sélectionné le programme approprié pour ce type de vaisselle et de salissure.
- Le panier est mal chargé et l'eau ne peut pas atteindre toutes les surfaces.
- Le bras d'aspersion ne peut pas tourner parce que la vaisselle est mal positionnée.
- Les filtres sont encrassés ou mal installés.
- Vous avez utilisé trop peu de produit de lavage ou avez oublié d'approvisionner le distributeur de produit de lavage.



### Les résultats de lavage ne sont pas satisfaisants.

Des dépôts de tartre sont présents sur la vaisselle.	<ul style="list-style-type: none"> <li>Le réservoir de sel régénérant est vide.</li> <li>Le niveau de l'adoucisseur d'eau est mal réglé.</li> <li>Le bouchon du réservoir de sel régénérant n'a pas été vissé correctement.</li> </ul>
La vaisselle est mouillée et terne.	<ul style="list-style-type: none"> <li>Vous n'avez pas utilisé de liquide de rinçage.</li> <li>Le distributeur de liquide de rinçage est vide.</li> </ul>
Les verres et la vaisselle présentent des rayures, des taches blanches ou un film bleuâtre.	<ul style="list-style-type: none"> <li>Réduisez le dosage du liquide de rinçage.</li> </ul>
Traces de gouttes d'eau séchées sur les verres et la vaisselle	<ul style="list-style-type: none"> <li>Augmentez le dosage du liquide de rinçage.</li> <li>Il se peut que le produit de lavage soit en cause.</li> </ul>

## Caractéristiques techniques

Dimensions	Largeur	54,5 cm
	Hauteur	44,7 cm
	Profondeur	49,4 cm
Branchement électrique - Tension - Puissance totale - Fusible	Les informations concernant le branchement électrique figurent sur la plaque signalétique apposée sur le bord intérieur de la porte du lave-vaisselle.	
Pression de l'eau d'alimentation	Minimale	0,8 bar (0,08 MPa)
	Maximale	10 bars (1,0 MPa)
Capacité	6 couverts	

## Installation

**⚠ Avertissement** Avant toute intervention sur le lave-vaisselle, il est nécessaire de débrancher l'appareil.

### Mise en place de l'appareil

**Important** Respectez les instructions fournies pour :

- Encastrer l'appareil.
- Installer le panneau du meuble.
- Brancher les tuyaux d'arrivée et de vidange d'eau.

Retirez tous les emballages avant d'installer le lave-vaisselle dans sa position définitive. Installez l'appareil à proximité d'un robinet d'arrivée d'eau et d'un dispositif d'évacuation d'eau.

Au moment d'installer l'appareil, contrôlez que les tuyaux d'eau ne sont pas pliés ni écrasés.

Installez l'appareil sur une tablette, dans un meuble de cuisine.

Vérifiez que :

- Le meuble est correctement fixé au mur.
- La tablette sur laquelle repose le lave-vaisselle est correctement fixée au meuble.
- Le bord avant de la tablette doit être de niveau avec les côtés du meuble.
- Il est essentiel de s'assurer que le lave-vaisselle est d'aplomb et de niveau pour un fonctionnement optimal et une fermeture de porte correcte.

### Mise à niveau de l'appareil

Assurez-vous que l'appareil est à niveau pour que la porte se ferme correctement. Si l'appareil n'est pas à niveau, la porte ne se fermera pas correctement. Dans ce cas, vissez ou dévissez les pieds de l'appareil jusqu'à ce qu'il soit à niveau.

## Raccordement à l'arrivée d'eau

### Tuyau d'alimentation

Cet appareil est équipé d'une sécurité qui empêche le retour des eaux usées à l'intérieur du lave-vaisselle.

Branchez l'appareil à une arrivée d'eau chaude (max. 60°) ou d'eau froide.

Si l'eau chaude est produite à partir de sources énergétiques alternatives plus respectueuses de l'environnement (par ex. panneaux solaires ou photovoltaïques et énergie éolienne), utilisez un raccordement à l'eau chaude pour réduire la consommation énergétique.

Prévoyez un robinet d'arrivée d'eau ou un robinet d'arrêt d'accès facilement accessible à proximité de l'appareil.

Raccordez le tuyau d'alimentation à un robinet d'eau à filetage pour tuyau 3/4".

Si le tuyau d'arrivée d'eau est trop court, remplacez-le par un tuyau à haute pression de longueur appropriée, spécialement conçu à cette fin. N'utilisez pas de rallonge de tuyau.

L'extrémité du tuyau branché à l'appareil peut être orientée selon vos besoins. Procédez comme suit :

1. Desserrez l'écrou de fixation.
2. Tournez le tuyau vers la droite ou vers la gauche.
3. Revissez-le bien pour éviter toute fuite d'eau.

**⚠ Avertissement** Assurez-vous que l'écrou de fixation est bien serré et que tous les raccordements sont installés correctement avant de déplacer le lave-vaisselle dans sa position définitive.

## Branchement électrique

**⚠ Avertissement** Le fabricant ne peut être tenu responsable en cas de non-respect de ces mesures de sécurité. Mettez l'appareil à la terre conformément aux instructions.

Assurez-vous que la tension nominale et le type d'alimentation indiqués sur la plaque signalétique correspondent à ceux de l'alimentation locale.

Utilisez toujours une prise à l'épreuve des chocs.

**⚠ Avertissement** N'utilisez pour le raccordement à l'arrivée d'eau que des tuyaux neufs ; n'utilisez pas des tuyaux provenant d'anciens appareils.

### Tuyau de vidange

Contre les dégâts des eaux, le lave-vaisselle est équipé d'un système de sécurité pour éviter tout risque d'inondation. En cas de dysfonctionnement, la pompe de vidange se met automatiquement en fonctionnement et l'eau encore présente dans le lave-vaisselle est pompée vers l'extérieur.

**⚠ Avertissement** Le système de sécurité d'eau fonctionne également lorsque le lave-vaisselle est à l'arrêt. Cependant le lave-vaisselle doit être branché.

Lorsque vous raccordez le tuyau de vidange à un embout du siphon sous l'évier, n'oubliez pas d'enlever toute la membrane en plastique (A). Si vous oubliez d'enlever toute la membrane, les particules d'aliments risquent de s'accumuler avec le temps et de boucher l'embout du tuyau de vidange du lave-vaisselle.

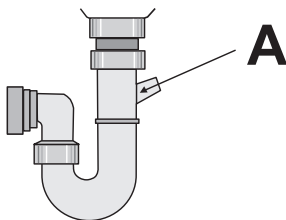

N'utilisez pas des multiprises, des adaptateurs ou des rallonges. Ils présentent un risque d'incendie.

Ne remplacez pas le câble secteur vous-même. Contactez le service après-vente de votre magasin vendeur.

Assurez-vous que la prise est accessible après l'installation.

Ne tirez pas sur le câble secteur pour débrancher l'appareil. Tirez toujours sur la prise.

## En matière de protection de l'environnement

---

Le symbole  sur le produit ou son emballage indique que ce produit ne peut être traité comme déchet ménager. Il doit être remis au point de collecte dédié à cet effet (collecte et recyclage du matériel électrique et électronique).

En procédant à la mise au rebut de l'appareil dans les règles de l'art, nous préservons l'environnement et notre sécurité, s'assurant ainsi que les déchets seront traités dans des conditions optimum.

Pour obtenir plus de détails sur le recyclage de ce produit, veuillez prendre contact avec les services de votre commune ou le magasin où vous avez effectué l'achat.

Tous les matériaux d'emballage sont écologiques et recyclables. Les composants en

plastique sont identifiables grâce aux sigles >PE<, >PS<, etc. Veuillez jeter les matériaux d'emballage dans le conteneur approprié du centre de collecte des déchets de votre commune.

-  **Avertissement** Le fabricant décline toute responsabilité en cas de non-respect des précautions de sécurité mentionnées dans ce chapitre.
- Retirez la fiche de la prise secteur.
  - Coupez le câble d'alimentation et la prise et mettez-les au rebut.
  - Éliminez le dispositif de bloquage de porte. Ceci pour empêcher que des enfants ne restent enfermés à l'intérieur de l'appareil et ne mettent leur vie en danger.

QUELLAVEVAISSELLE.COM

# Electrolux. Thinking of you.

Обменяйтесь с нами своими мыслями на  
www.electrolux.com

## Содержание

Сведения по технике безопасности		Использование моющих средств	28
	20	Программы мойки	29
Описание изделия	22	Выбор и запуск программы мойки	30
Панель управления	23	Уход и чистка	32
Эксплуатация изделия	24	Что делать, если ...	33
Установка смягчителя воды	25	Технические данные	34
Использование соли для		Установка	34
посудомоечных машин	25	Подключение к водопроводу	35
Использование ополаскивателя	26	Подключение к электросети	35
Загрузка столовых приборов и посуды		Охрана окружающей среды	36
	27		



Право на изменения сохраняется



## Сведения по технике безопасности



Для собственной безопасности и правильной эксплуатации машины перед ее установкой и использованием внимательно прочитайте настоящее руководство. Всегда храните настоящие инструкции вместе с машиной, даже если передаете или продаете ее. Пользователи должны хорошо знать, как работает машина, и правила безопасности при ее эксплуатации.

### Правильная эксплуатация

- Данный прибор предназначен только для бытового применения.
- Используйте машину только для мытья бытовой посуды, пригодной для посудомоечных машин.
- Не управляйте в машину растворители. Опасность взрыва.
- Кладите ножи и все предметы с острыми концами в корзину для столовых приборов острыми концами вниз. Либо укладывайте их горизонтально в основную корзину.
- Используйте только фирменные продукты для посудомоечных машин (моющее средство, соль, ополаскиватель).
- При открывании дверцы посудомоечной машины во время ее работы из

нее может вырваться горячий пар. Опасность ожогов кожи.

- Не извлекайте посуду из посудомоечной машины до окончания программы мойки.
- После завершения программы мойки отключите сетевой шнур от розетки электропитания и закройте кран подачи воды.
- Ремонт машины может выполнять только квалифицированный специалист сервисной службы. Используйте только оригинальные запасные части.
- Не ремонтируйте машину самостоятельно, чтобы избежать травм и повреждения прибора. Обращайтесь в авторизованный сервисный центр.

### Общие правила техники безопасности

- Лица (включая детей) с нарушенными физическими сенсорными или умственными способностями или с недостатком опыта или знаний не должны пользоваться данным прибором. Они должны находиться под присмотром или получать инструкции от лица, ответственного за их безопасность.
- Соблюдайте инструкции по технике безопасности от производителя моющего средства для посудомоечных ма-

шин, чтобы предотвратить ожоги глаз, рта и горла.

- Не пейте воду из посудомоечной машины. В машине могут быть остатки моющего средства.
- Чтобы предотвратить травмы и не споткнуться об открытую дверцу, всегда закрывайте ее, если не пользуетесь машиной.
- Не садитесь и не вставайте на открытую дверцу.

### Безопасность детей

- Этим прибором могут пользоваться только взрослые. Следите за тем, чтобы маленькие дети не играли с прибором.
- Храните все упаковочные материалы в недоступном для детей месте. Существует риск смерти от удушья.
- Храните все моющие средства в безопасном месте. Не позволяйте детям прикасаться к моющим средствам.
- Не подпускайте детей к посудомоечной машине, когда ее дверца открыта.

### Установка

- Убедитесь, что машина не повреждена при транспортировке. Не подключайте поврежденную машину. При необходимости свяжитесь с поставщиком.

- Перед тем, как приступить к эксплуатации, удалите всю упаковку.
- Подключение к электросети должно выполняться квалифицированным компетентным лицом.
- Подключение к сети водоснабжения и канализации должно выполняться квалифицированным компетентным лицом.
- Не меняйте технические характеристики или конструкцию этого изделия. Риск получения травм или повреждения изделия.
- Не включайте машину:
  - если повреждены кабель электропитания или шланги для воды,
  - если панель управления, рабочая поверхность или цоколь повреждены настолько, что стала доступной внутренняя часть машины.
 Обращайтесь в местный авторизованный сервисный центр.
- Не сверлите боковые стенки машины, чтобы не повредить гидравлические или электрические компоненты.

 **ВНИМАНИЕ!** Строго придерживайтесь инструкций по подключению к сетям электро- и водоснабжения.

QUELLAVANTAGE.COM

## Описание изделия

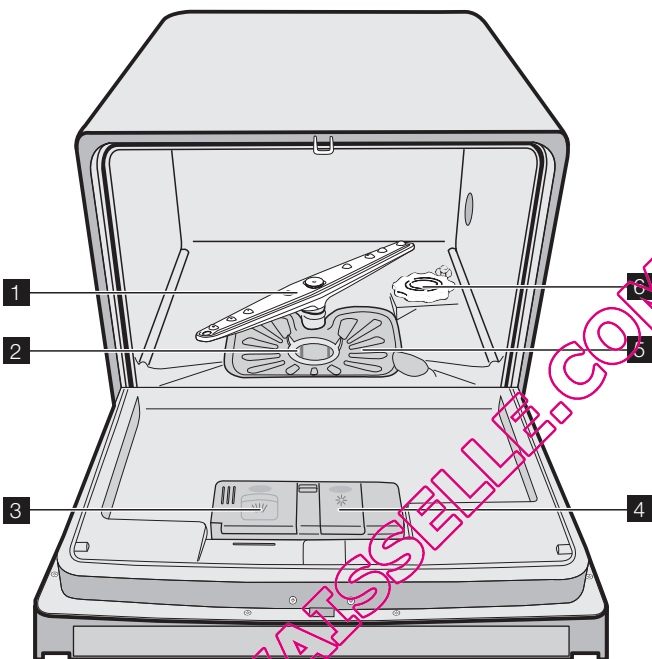

- 1 Разбрызгиватель
- 2 Микрофильтр
- 3 Дозатор моющих средств
- 4 Дозатор ополаскивателя
- 5 Плоский фильтр
- 6 Емкость для соли

**i** Идентификационная табличка находится справа от дверцы прибора.

## Панель управления

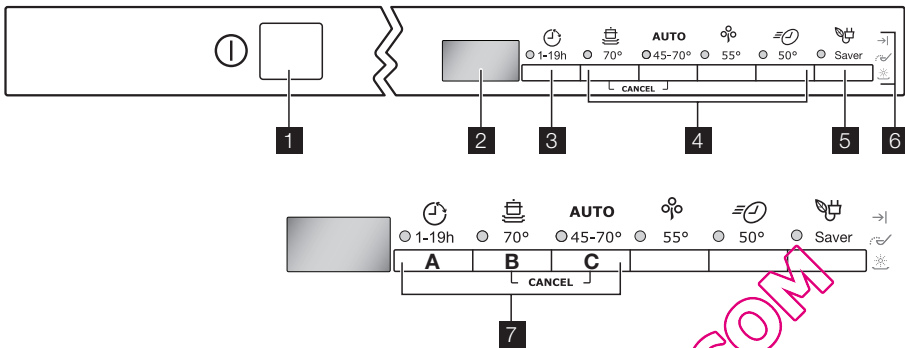

- 1 Кнопка Вкл/Выкл
- 2 Цифровой дисплей
- 3 Кнопка задержки пуска
- 4 Кнопки выбора программ
- 5 Кнопка энергосбережения / (Saver)
- 6 Индикаторы
- 7 Функциональные кнопки

### Световые индикаторы



Индикатор загорается по завершении программы мойки.



1)

Индикатор загорается, когда необходимо наполнить емкость для соли. См. раздел "Использование посудомоечной соли".  
Индикатор наличия соли может оставаться включенным в течение нескольких часов, но это не оказывает нежелательного влияния на работу машины.



1)

Индикатор загорается, когда необходимо наполнить емкость для соли. См. раздел "Использование ополаскивателя".

1) Пока выполняется программа мойки, индикатор не светится.

### Кнопка задержки пуска

Используйте кнопку задержки пуска для задержки пуска программы мойки на время от 1 до 19 часов. См. раздел "Установка и пуск программы мойки".

### Цифровой дисплей

#### Дисплей показывает:

- Заданную степень жесткости на устройстве для смягчения воды.
- Продолжительность программы.

- Время до конца выполнения программы.
- Окончание программы мойки.
- Часы задержки пуска.
- Коды неисправностей.
- Включение/выключение звуковой сигнализации.

### Кнопка "Энергосбережение"

Эта функция снижает температуру сушки. Сберегается от 10 % до 25 % электроэнергии.

- i** Если посуда по окончании программы осталась влажной, поддержите дверцу приоткрытой, чтобы дать посуде просохнуть.

Эта функция доступна для всех программ мойки. При нажатии кнопки начнет светиться соответствующий индикатор. Функция энергосбережения с определенными программами не действует. Чтобы узнать когда она действует, см. раздел "Программы мойки".

### Функциональные кнопки

Назначение функциональных кнопок:

- Настройка устройства для смягчения воды. См. раздел "Настройка устройства смягчения воды".
- Для включения/отключения звуковой сигнализации. См. раздел "Звуковые сигналы".
- Отмена выполняемой программы мойки или задержки пуска. См. раздел "Задание и запуск программы мойки".

### Звуковая сигнализация

Звуковой сигнал выдается:

- По окончании программы мойки.
- Во время настройки устройства смягчения воды.
- При возникновении неисправности.

Звуковая сигнализация активируется на предприятии-изготовителе.

Для отключения звуковой сигнализации:

1. Включите машину.
2. Удостоверьтесь, что машина находится в режиме настройки.
3. Нажмите и не отпускайте функциональные кнопки В и С, пока не начнут мигать индикаторы функциональных кнопок А, В и С.
4. Отпустите функциональные кнопки А и В.

## Эксплуатация изделия

Следуйте инструкциям, приведенным для каждого шага процедуры.

1. Проверьте, чтобы на устройстве смягчения воды был установлен правильный для вашей местности уровень жесткости воды. При необходимости настройте устройство смягчения воды.

5. Нажмите функциональную кнопку С.
  - Индикаторы функциональных кнопок А и В гаснут.
  - Индикатор функциональной кнопки С мигает.
  - Цифровой дисплей показывает настройку.

<b>0b</b>	Звуковые сигналы выключены
<b>1b</b>	Звуковые сигналы включены

Звуковая сигнализация выключена.

6. Нажмите функциональную кнопку С еще раз.
    - На цифровом дисплее отображается новая настройка.
- Звуковые сигналы выключены.
7. Выключите машину, чтобы сохранить операцию.

Для включения звуковой сигнализации:

1. Выполняйте вышеописанную процедуру, пока на дисплее не появится требуемая настройка.

### Режим настройки

Машина находится в режиме настройки, когда светятся все индикаторы программ.

Машина должна находиться в режиме настройки:

- Для задания программы мойки.
- Для настройки устройства смягчения воды.
- Для включения/отключения звуковой сигнализации.

Если индикатор программы светится, чтобы вернуться в режим настройки, отмените эту программу. См. раздел "Задание и запуск программы мойки".

2. Насыпьте соль для посудомоечных машин в емкость для соли.
3. Залейте ополаскиватель в дозатор.
4. Загрузите в машину столовые приборы и посуду.
5. Выберите правильную программу мойки в соответствии с типом посуды и степенью ее загрязнения.



6. Заполните дозатор мощного средства надлежащим количеством моющего средства.
7. Запустите программу мойки.

**i** Если вы используете таблетированные моющие средства, см. раздел "Использование моющих средств".

## Установка смягчителя воды

Устройство смягчения воды удаляет минеральные вещества и соли из водопроводной воды, подаваемой в машину. Минеральные вещества и соли могут оказать вредное воздействие на работу машины.

Жесткость воды измеряется в соответствующих единицах:

- немецких градусах (dH°),
- французских градусах (°TH),

- ммоль/л (миллимоль на литр - международных единицах жесткости воды),
- градусах по шкале Кларка.

Установите на устройстве смягчения воды уровень, соответствующий жесткости воды в вашей местности. При необходимости, обратитесь в местную организацию по водоснабжению.

Жесткость воды				Настройка жесткости воды	Значение на дисплее
°dH (градусы жесткости воды)	ммоль/л	°TH	шкала Кларка		
>24	>4.2	>40	> 28	5	5L
18- 24	3.2- 4.2	32- 40	22- 28	4	4L
12- 18	2.1- 3.2	19- 32	13- 22	3	3L
4- 12	0.7- 2.1	7- 19	5-13	2	2L
< 4	< 0.7	< 7	< 5	1 <sup>1)</sup>	1L

1) Соль не требуется.

### Настройка электронного блока

**i** На заводе устройство для смягчения воды посудомоечной машины устанавливается на уровень 3.

1. Включите машину.
2. Удостоверьтесь, что машина находится в режиме настройки.
3. Нажмите или отпустите функциональные кнопки В и С, пока не начнут мигать индикаторы функциональных кнопок А, В и С.
4. Отпустите функциональные кнопки В и С.
5. Нажмите функциональную кнопку А.
  - Индикаторы функциональных кнопок В и С погаснут.

- Индикатор функциональной кнопки А продолжит мигать.
- На цифровом дисплее отображается текущий уровень настройки.
- Вы услышите звуковой сигнал.

Пример: цифровой дисплей показывает 3L / 3 прерывистых звуковых сигнала = уровень 3.

6. Нажмите функциональную кнопку А один раз, чтобы увеличить уровень на устройстве для смягчения воды на единицу.
7. Нажмите кнопку "Вкл/Выкл" для сохранения значения.

## Использование соли для посудомоечных машин

**!** **ПРЕДУПРЕЖДЕНИЕ!** Используйте только соль для посудомоечных машин. Соль, не предназначенная

для посудомоечных машин, может повредить устройство для смягчения воды.

**!** **ПРЕДУПРЕЖДЕНИЕ!** Крупички соли или соленая вода на дне машины могут вызвать коррозию. Чтобы предотвратить коррозию, насыпайте соль в машину до начала выполнения программы мойки.

**Чтобы наполнить емкость для соли, выполните следующие действия:**

1. Поверните крышку против часовой стрелки, чтобы открыть емкость для соли.
2. Налейте в емкость для соли 1 л воды (только перед первым использованием).
3. Чтобы засыпать в емкость соль, воспользуйтесь воронкой.

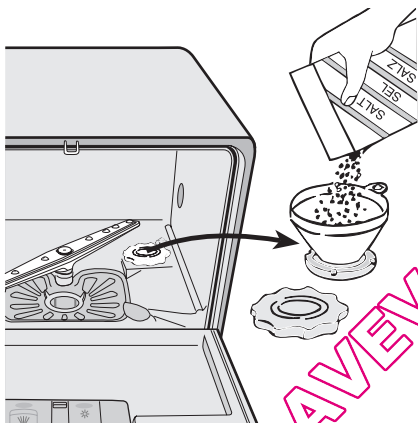

4. Уберите соль вокруг отверстия емкости для соли.
5. Поверните крышку по часовой стрелке, чтобы закрыть емкость для соли.

**i** То, что вода выливается из емкости для соли, когда насыпается соль, нормально.

Когда на устройстве смягчения воды установлен уровень 1, индикатор соли не светится.

## Использование ополаскивателя

**!** **ПРЕДУПРЕЖДЕНИЕ!** Используйте только фирменный ополаскиватель для посудомоечных машин. Не заполняйте дозатор ополаскивателя другими составами (средство для чистки посудомоечных машин, жидкое моющее средство и т.п.) В результате этого возможно повреждение машины.

**i** Ополаскиватель позволяет сушить посуду без образования полос и пятен. Машина автоматически добавляет ополаскиватель во время последнего цикла полоскания.

Чтобы наполнить дозатор ополаскивателя, выполните следующие действия:

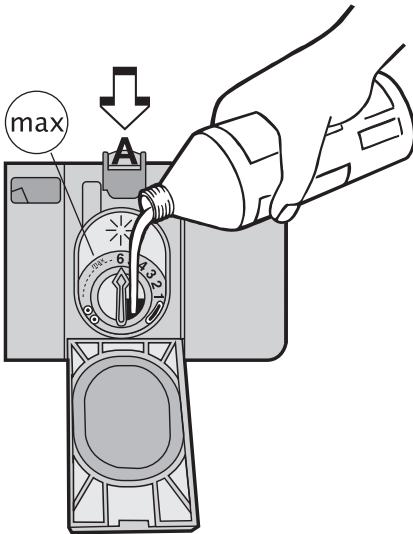

1. Нажмите кнопку (A), чтобы открыть дозатор ополаскивателя
2. Залейте в дозатор ополаскиватель. Отметка "max" показывает максимальный уровень.

3. Вытрите пролившийся ополаскиватель салфеткой, хорошо впитывающей жидкость, во избежание избыточного пенообразования при следующей мойке.
4. Закройте дозатор ополаскивателя.

**i** Емкость дозатора ополаскивателя примерно 150 мл. Этого количества ополаскивателя достаточно примерно для 60 циклов мойки.

### Регулировка дозировки ополаскивателя

На заводе устройство для смягчения воды посудомоечной машины установлено на уровень 1.

Дозировку ополаскивателя можно установить в пределах 1 - 6 (1 - 6 мл ополаскивателя)

См. результаты мойки ("Если машина не работает...") Начните с самой низкой дозировки.

1. Чтобы увеличить дозировку, поворачивайте стрелку по ходу часов.
2. Увеличьте дозировку, если на посуде имеются капельки воды или налет.

## Загрузка столовых приборов и посуды

### Полезные советы и рекомендации

**!** **ПРЕДУПРЕЖДЕНИЕ!** Используйте машину только для мытья бытовой посуды, пригодной для посудомоечных машин.

Не используйте машину для мытья предметов, которые могут поглощать воду (губки, кухонные салфетки и т.п.).

- Перед загрузкой столовых приборов и тарелок выполните следующие действия:
  - Удалите с них все остатки пищи и отходы.
  - Размягчьте пригоревшие остатки пищи на сковородах.
- Во время загрузки столовых приборов и тарелок выполните следующие действия:
  - Загружайте полые предметы (например, чашки, стаканы, сковороды) отверстием вниз.
  - Проверьте, чтобы вода не собиралась внутри посуды или машины.

- Проверьте, чтобы посуда и столовые приборы не находились внутри друг друга.
- Проверьте, чтобы посуда и столовые приборы не накрывали друг друга.
- Проверьте, чтобы стаканы не соприкасались друг с другом.
- Мелкие предметы укладывайте в корзинку для столовых приборов.
- Пластиковые предметы и сковороды с антипригарным покрытием способны удерживать капли воды.
- Пластиковые предметы не высыхают так же быстро, как фарфоровые и стальные предметы.
- Легкие предметы укладывайте в основную корзину. Проверьте, чтобы посуда не перемещалась.

**!** **ПРЕДУПРЕЖДЕНИЕ!** Прежде чем включить программу мойки, проверьте, чтобы разбрызгиватель мог свободно перемещаться.

### Основная корзина

Разместите глубокие тарелки и большие крышки вдоль краев корзины. Уложите предметы на подставках для чашек и под ними. Вода должна попадать на все их поверхности.

Если нужно помыть высокие предметы, подставки для чашек можно сложить.

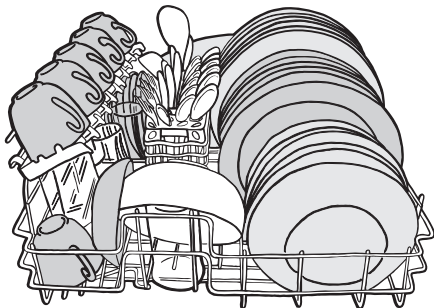

### Корзина для столовых приборов

**!** **ВНИМАНИЕ!** Чтобы избежать травм, не укладывайте вертикально ножи с длинными лезвиями.

Кладите длинные и/или острые предметы в основную корзину горизонтально. Будьте осторожны с острыми предметами, такими как ножи.

Укладывайте в корзинку для столовых приборов:

- вилки и ложки ручками вниз.
- ножи ручками вверх.



В корзинке для столовых приборов имеется решетка, которую можно вынуть.

Не кладите столовые приборы друг на друга

**i** Прежде чем закрыть дверцу, проверьте, чтобы разбрызгиватель мог свободно перемещаться.

### Использование моющих средств

**i** Используйте только моющие средства (порошковые, жидкие или в таблетках), предназначенные для посудомоечных машин.

Следуйте указаниям, приведенным на упаковке.

- по дозировке моющего средства.
- Рекомендации по хранению.

Инструкции на упаковке обычно относятся к большим посудомоечным машинам (на 12 комплектов посуды).

**!** Не превышайте указанную дозировку моющего средства, чтобы уменьшить загрязнение окружающей среды.

### Внесение моющего средства

Чтобы наполнить дозатор моющего средства, выполните следующие действия:

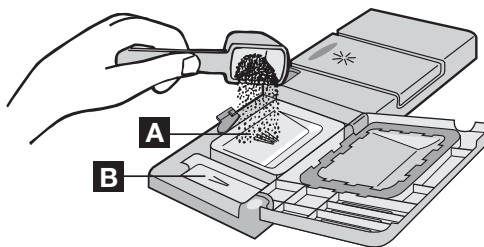

1. Откройте крышку дозатора моющего средства.
2. Заполните дозатор моющего средства ( A ) моющим средством.
3. Если используется программа с фазой предварительной мойки, наполните моющим средством отделение дозатора для предварительной мойки ( B ).

Это моющее средство будет использовано на этапе предварительной мойки.

4. Закройте крышку дозатора моющего средства.

### Использование моющего средства в таблетках

Положите таблетку моющего средства в дозатор моющих средств (А). Таблетированные моющие средства содержат:

- моющее средство,
- ополаскиватель,
- другие чистящие вещества.

Чтобы использовать таблетированное моющее средство, выполните следующие действия:

1. Проверьте, чтобы таблетированное моющее средство подходило для воды с соответствующей жесткостью. См. инструкции изготовителя.
2. Не наполняйте емкость для соли и дозатор ополаскивателя.

**i** Заполнять емкость для соли и дозатор ополаскивателя не требуется.

**Если результаты сушки неудовлетворительны, выполните следующие действия:**

1. Залейте в дозатор ополаскиватель.

2. Установите дозировку ополаскивателя в положение 2.

**Чтобы снова использовать порошковое моющее средство, выполните следующие действия:**

1. Наполните емкость для соли и дозатор ополаскивателя.
2. Установите уровень жесткости воды на максимальное значение.
3. Выполните программу мойки без посуды.
4. Настройте устройство для смягчения воды. См. "Установка смягчителя воды".
5. Отрегулируйте дозировку ополаскивателя.

**i** Различные моющиеся средства растворяются за разное время. Поэтому некоторые таблетированные моющие средства не успевают полностью проявить свои чистящие свойства во время коротких программ мойки. При использовании таблетированных моющих средств выбирайте длинные программы мойки, чтобы моющее средство полностью растворилось.

## Программы мойки

### Программы мойки

Программа	Степень загрязненности	Тип загрузки	Описание программы	Дополнительная функция "Энергосбережение" <sup>1)</sup>
	Сильная загрязненность	Фаянс, столовые приборы, кастрюли и сковороды	Предварительная мойка Основная мойка при 70°C 2 промежуточных полоскания Заключительное полоскание Сушка	Можно выбирать режим, влияет на программу мойки.

Программа	Степень загрязненности	Тип загрузки	Описание программы	Дополнительная функция "Энергосбережение" <sup>1)</sup>
<b>AUTO</b> 2)	Смешанная обычная и сильная загрязненность	Фаянс, столовые приборы, кастрюли и сковороды	Предварительная мойка Основная мойка максимум при 45°C или 70°C 1 или 2 промежуточных полоскания Заключительное полоскание Сушка	Можно выбрать режим, влияет на программу мойки.
 3)	Обычная загрязненность	Фаянс и столовые приборы	Предварительная мойка Основная мойка при 55°C 1 промежуточное полоскание Заключительное полоскание Сушка	Можно выбрать режим, влияет на программу мойки.
	Обычная или слабая загрязненность	Фаянс и столовые приборы	Основная мойка при 50°C 1 промежуточное полоскание Заключительное полоскание	Можно выбрать режим, не влияет на программу мойки

1) В программах, где работает эта функция, экономится от 10 до 25 % электроэнергии.

2) При выполнении программы "Автоматика" степень загрязненности посуды определяется по тому, насколько мутной стала вода. Продолжительность программы, а также потребление электроэнергии и воды могут быть разными; это зависит от степени загрузки машины и загрязненности посуды. Температура воды автоматически устанавливается в диапазоне от 45° C до 70° C.

3) Проверочная программа для испытательных лабораторий. Тестовые данные представлены в отдельном буклете, приложенном к Вашей машине.

### Данные по потреблению ресурсов

Программа	Продолжительность программы (мин) <sup>1)</sup>	Электричество (кВтч)	Вода (л)
	-	1,0	9
<b>AUTO</b>	-	0,5 - 0,8	5 - 9
	-	0,63	7
	-	0,45	6

1) Цифровой дисплей покажет продолжительность программы.

**i** В результате колебаний давления и температуры воды, а также напряжения в сети и количества посуды, приведенные значения могут измениться.

### Выбор и запуск программы мойки

**i** Выбирайте программу мойки при приоткрытой дверце. Программа мойки начнет работать только после закрытия дверцы. До этого момента настройки можно изменить.

Чтобы установить и запустить программу мойки, выполните следующие шаги:

1. Включите машину.
2. Удостоверьтесь, что машина находится в режиме настройки.
3. Нажмите одну из кнопок выбора программы. См. раздел "Программы мойки".
  - При этом загорится индикатор программы.
  - Цифровой дисплей покажет продолжительность программы.
4. Закройте дверцу.
  - Программа мойки начнет работу.

**i** После начала работы программы мойки изменить ее нельзя. Отмените программу мойки.

**!** **ВНИМАНИЕ!** Не прерывайте и не отменяйте программу мойку без необходимости.

**!** **ПРЕДУПРЕЖДЕНИЕ!** Открывайте дверцу осторожно. Может выходить горячий пар.

#### Отмена программы мойки

1. Одновременно нажмите две функциональные кнопки В и С и не отпускайте, пока не загорятся индикаторы всех кнопок выбора программ.
2. Для отмены программы мойки отпустите функциональные кнопки В и С.

В это время можно выполнить следующие действия:

1. Выключить машину.
2. Задать новую программу мойки. Заполните дозатор моющих средств до задания новой программы мойки.

#### Прерывание программы мойки

Откройте дверцу.

- Программа остановится.
- Закройте дверцу.
- Выполнение программы продолжится с той точки, в которой она была прервана.

#### Задание и запуск программы мойки с задержкой пуска

1. Нажмите кнопку "Вкл/Выкл".
2. Задайте программу мойки.
3. Нажимайте кнопку "Задержка пуска" до тех пор, пока на дисплее не по-

явится требуемое значение задержки пуска в часах.

- При этом загорится индикатор "Задержка пуска".
4. Закройте дверцу.
    - Начнется обратный отсчет времени до пуска.
    - Значения задержки уменьшаются с шагом один час.
    - По истечении времени задержки пуска программа мойки запустится автоматически.

**i** Не открывайте дверцу во время обратного отсчета времени, чтобы не прервать его. После того, как дверца снова будет закрыта, обратный отсчет продолжится с точки, в которой он был прерван.

#### Отмена задержки пуска

1. Одновременно нажмите две функциональные кнопки В и С и не отпускайте, пока не загорятся индикаторы всех кнопок выбора программ.
  - Чтобы отменить задержку пуска, Вам придется также отменить программу мойки.
2. Задать новую программу мойки.

#### Окончание программы мойки

Выключайте машину в следующих условиях:

- Машина остановилась автоматически.
  - Прозвучал звуковой сигнал об окончании программы.
1. Откройте дверцу.
    - На цифровом дисплее высветится ноль.
    - Загорается индикатор окончания программы.
    - Индикатор завершения программы продолжает гореть.
  2. Нажмите кнопку "Вкл/Выкл".
  3. Чтобы улучшить результаты сушки, оставьте дверцу приоткрытой и подождите несколько минут, прежде чем доставать посуду.

Прежде чем доставать посуду, дайте ей остыть. Горячую посуду легко повредить.

**i** Если была задана функция "Энергосбережение", посуда может оставаться влажной. Мы рекомендуем слегка приоткрыть дверцу для того, чтобы посуда могла высохнуть естественным образом.

### Режим готовности

Если Вы не выключили машину в конце программы мойки, она автоматически

переходит в режим готовности. В режиме готовности потребление электроэнергии снижается.

Через три минуты после завершения программы все индикаторы гаснут, а на дисплее появляется горизонтальная полоса.

Нажмите одну из кнопок (кроме кнопки "Вкл/выкл") для перехода в режим завершения программы.

## Уход и чистка

**!** **ВНИМАНИЕ!** Перед чисткой фильтров отключите электроприбор.

### Очистка фильтров

**!** **ПРЕДУПРЕЖДЕНИЕ!** Не пользуйтесь машиной без фильтров. Убедитесь, что фильтры установлены правильно. При неправильно установленных фильтрах результаты мойки будут неудовлетворительными, а машина может повредиться.

В посудомоечной машине имеется 2 фильтра:

1. микрофильтр
2. плоский фильтр

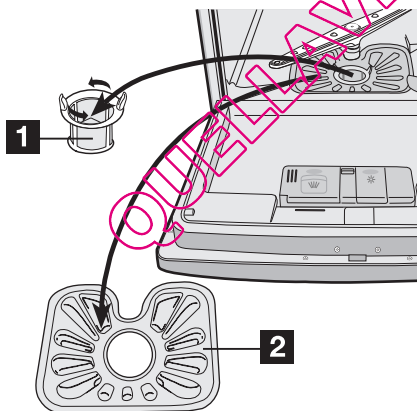

Чтобы почистить фильтры, выполните следующие действия:

1. Откройте дверцу.
2. Выньте корзину.
3. Выньте фильтры, которые находятся на дне машины.
4. Промойте фильтры под струей воды.

5. Установите фильтры на место.
6. Поверните микрофильтр по часовой стрелке, чтобы зафиксировать его.
7. Закройте дверцу.

### Чистка разбрызгивателя

Внимательно осмотрите разбрызгиватель. Удалите остатки пищи из его отверстий.

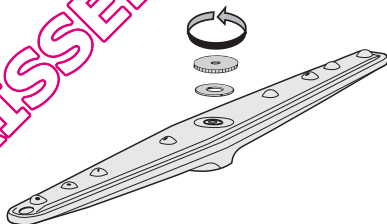

Чтобы снять разбрызгиватель, выполните следующие действия:

1. Поверните гайку против часовой стрелки.
2. Снимите разбрызгиватель.
3. Тщательно почистите отверстия.

### Чистка машины снаружи

Протрите мягкой влажной тряпкой наружные поверхности и панель управления машины. Используйте только нейтральные моющие средства. Не используйте абразивные материалы, царапающие губки и растворители (ацетон, трихлорэтилен и т.п.).

### Меры защиты от замерзания

**!** **ПРЕДУПРЕЖДЕНИЕ!** Не устанавливайте машину в местах с температурой ниже 0°C. Производитель не несет ответственность за повреждения, вызванные воздействием мороза.



Если это невозможно, выньте все из машины и закройте дверцу. Отсоедините шланг для воды и слейте с него воду.

## Что делать, если ...

Прибор не запускается, либо останавливается в процессе работы. В случае неисправности сначала попытайтесь найти способ устранения проблемы самостоятельно. Если самостоятельно найти решение не удалось, обращайтесь в сервисный центр.



**ПРЕДУПРЕЖДЕНИЕ!** Выключите прибор перед выполнением следующих действий по исправлению ситуации.

Код ошибки и неисправность	Возможная причина неисправности и ее устранение
<ul style="list-style-type: none"> <li>• прерывистый звуковой сигнал</li> <li>• цифровой дисплей показывает <b>,10</b></li> </ul> <p>В посудомоечную машину не поступает вода</p>	<ul style="list-style-type: none"> <li>• Водопроводный вентиль забит грязью или накипью. Прочистите водопроводный вентиль.</li> <li>• Закрыт водопроводный вентиль. Откройте водопроводный вентиль.</li> <li>• Забит фильтр в наливном шланге. Прочистите фильтр.</li> <li>• Неправильное подключение наливного шланга. Шланг может быть изогнут или передавлен. Проверьте, что подключение было сделано правильно.</li> </ul>
<ul style="list-style-type: none"> <li>• прерывистый звуковой сигнал</li> <li>• цифровой дисплей показывает <b>,20</b></li> </ul> <p>Посудомоечная машина не сливает воду</p>	<ul style="list-style-type: none"> <li>• Забита сливная труба раковины. Прочистите сливную трубу раковины.</li> <li>• Неправильное подключение сливного шланга. Шланг может быть изогнут или передавлен. Проверьте, что подключение было сделано правильно.</li> </ul>
<ul style="list-style-type: none"> <li>• сливной насос работает непрерывно</li> <li>• все индикаторы на панели управления погасли</li> </ul> <p>Сработала система защиты от перелива</p>	<ul style="list-style-type: none"> <li>• Закройте кран и обратитесь в местный авторизованный сервисный центр.</li> </ul>
<p>Программа не запускается</p>	<ul style="list-style-type: none"> <li>• Дверца машины не закрыта. Закройте дверцу.</li> <li>• Вилка сетевого шнура не вставлена в розетку. Вставьте вилку в розетку.</li> <li>• Перегорел предохранитель на домашнем распределительном щите. Замените предохранитель.</li> <li>• Установлена задержка пуска. Чтобы начать выполнение программы немедленно, отмените задержку пуска.</li> </ul>

После выполнения проверки включите машину. Выполнение программы продолжится с той точки, в которой она была прервана. Если неисправность появится снова, обратитесь в местный авторизованный сервисный центр.

Чтобы быстро и правильно получить помощь, необходимы следующие данные:

- Название модели (Mod.)

- Номер изделия (PNC)

- Серийный номер (S.N.)

Эта информация приведена на табличке технических данных.

Запишите необходимые данные здесь:

Наименование модели: .....

Номер изделия: .....

Серийный номер: .....

### Результаты мойки неудовлетворительны

Посуда остается грязной	<ul style="list-style-type: none"> <li>Выбранная программа мойки не соответствует типу посуды и степени ее загрязнения.</li> <li>Корзина загружена неправильно, и вода не попадает на все поверхности.</li> <li>Разбрызгиватель не может свободно вращаться из-за неправильной укладки посуды.</li> <li>Фильтры засорены или неправильно установлены.</li> <li>Использовано мало моющего средства, или оно не применялось.</li> </ul>
На посуде имеется известковый налет	<ul style="list-style-type: none"> <li>Емкость для соли пуста.</li> <li>Неправильно задана степень жесткости на устройстве для смягчения воды.</li> <li>Неплотно завинчен колпачок емкости для соли.</li> </ul>
Посуда мокрая и тусклая	<ul style="list-style-type: none"> <li>Не использовался ополаскиватель.</li> <li>Дозатор ополаскивателя пуст.</li> </ul>
На стеклянной и фаянсовой посуде видны полосы, белесые пятна или голубоватая пленка	<ul style="list-style-type: none"> <li>Уменьшите дозировку ополаскивателя.</li> </ul>
После высыхания капель воды на стекле и посуде остаются следы	<ul style="list-style-type: none"> <li>Увеличьте дозировку ополаскивателя.</li> <li>Причиной может быть качество моющего средства.</li> </ul>

### Технические данные

Габариты	Ширина	54,5 см
	Высота	44,7 см
	Глубина	49,4 см
Электрическое подключение - Напряжение - Общая мощность - Предохранитель	Информация по электрическому подключению указана на табличке с техническими данными, расположенной на внутренней стороне дверцы машины.	
Давление в водопроводной системе	Минимум	0,8 бар (0,08 МПа)
	Максимум	10 бар (1,0 МПа)
Вместительность	6 стандартных комплектов посуды	

### Установка

**!** **ВНИМАНИЕ!** Проверьте, чтобы во время установки кабель питания не был включен в розетку сети электропитания.

#### Встраивание машины

**ВАЖНО!** Соблюдайте указания на приложенном к машине шаблоне:

- По встраиванию.
- По установке в мебель.
- По подключению к водопроводу и канализации.

Перед установкой посудомоечной машины на место удалите всю упаковку.

Поставьте машину рядом с водопроводным вентилем и канализационным сливом.

При установке машины следите за тем, чтобы шланги для воды не перегибались и не передавливались.

Установите машину на полку в кухонной мебели.

Удостоверьтесь в следующем:

- Мебель соответствующим образом прикреплена к стене.
- Полка для посудомоечной машины правильно прикреплена к мебели.

- Передний край полки заподлицо с боковыми стенками мебели.
- Посудомоечная машина установлена на полке горизонтально - тогда она будет работать как следует.

### Горизонтальное выравнивание машины

Проверьте, чтобы машина была хорошо выровнена по горизонтали и дверца

плотно закрывалась. Если машина выровнена надлежащим образом, дверца не цепляется за стенки корпуса. Если дверца закрывается неплотно, отвинтите или завинтите регулировочную ножку, чтобы выровнять машину по горизонтали.

## Подключение к водопроводу

### Наливной шланг

В машине предусмотрены защитные меры, предотвращающие попадание воды обратно в водопровод.

Посудомоечную машину можно подключить к водопроводу горячей (макс. 60°) или холодной воды.

Если горячая вода подается из системы, использующей альтернативные источники энергии, дружелюбные по отношению к окружающей среде (например, солнечные или фотогальванические панели, ветрогенераторы), подключайте машину к горячей воде, чтобы снизить потребление энергии.

Важно, чтобы водопроводный вентиль или задвижка находились рядом с посудомоечной машиной, и был обеспечен легкий доступ к ним.

Подсоедините наливной шланг к водопроводному крану с наружной резьбой 3/4".

Если наливной шланг слишком короткий, замените его другим подходящим, более длинным шлангом высокого давления.

Не используйте удлинитель шланга.

С целью удобства подключения можно поворачивать конец шланга, подсоединенный к посудомоечной машине. Выполните следующие действия:

1. Ослабьте стопорную гайку.
2. Поверните шланг.
3. Затяните стопорную гайку.

**!** **ВНИМАНИЕ!** Прежде чем установить машину на место,

проверьте, чтобы стопорная гайка и другие соединения были плотно затянуты

**!** **ВНИМАНИЕ!** Всегда используйте новый наливной шланг. Не используйте соединительные шланги от старой машины.

### Сливной шланг

Машина оснащена предохранительной системой от протечек воды. Если возникает неисправность, сливной насос автоматически начинает откачивать из машины оставшуюся воду.

**!** **ВНИМАНИЕ!** Когда посудомоечная машина выключена, предохранительная система работает только при условии, что машина подключена к электросети.

При подсоединении сливного шланга к находящемуся под раковиной раструбу сливной трубы снимите пластиковую мембрану (A). Если мембрану не снять, остатки пищи могут привести к тому, что сливной шланг будет забит.

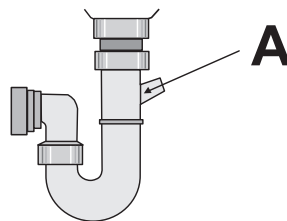

## Подключение к электросети

**!** **ВНИМАНИЕ!** Производитель не несет ответственности, если

пользователь не соблюдает эти меры безопасности.

Заземлите машину в соответствии с требованиями техники безопасности.

Проверьте, чтобы напряжение и тип электропитания, указанные на табличке с техническими характеристиками, соответствовали напряжению и типу электропитания в местной электросети.

Пользуйтесь только правильно установленной электробезопасной розеткой.

Не пользуйтесь переходниками, соединителями и удлинителями. Существует риск возгорания.

Не заменяйте кабель электропитания самостоятельно. Обращайтесь в авторизованный сервисный центр.

Проверьте, чтобы после установки был обеспечен доступ к вилке сетевого шнура.

Для отключения машины от электросети не тяните за кабель электропитания. Всегда беритесь за саму вилку.

## Охрана окружающей среды

Символ  на изделии или на его упаковке указывает, что оно не подлежит утилизации в качестве бытовых отходов. Вместо этого его следует сдать в соответствующий пункт приемки электронного и электрооборудования для последующей утилизации.

Соблюдая правила утилизации изделия, Вы можете предотвратить причинение окружающей среде и здоровью людей потенциального ущерба, который возможен в противном случае, вследствие неподобающего обращения с подобными отходами. За более подробной информацией об утилизации этого изделия просьба обращаться к местным властям, в службу по вывозу и утилизации отходов или в магазин, в котором Вы приобрели изделие.

Упаковка изготовлена из экологичных материалов и может быть повторно пе-

реработана. На пластмассовых деталях указан материал, из которого они изготовлены, например, >PE<, (полиэтилен) >PS< (полистирол) и т.д. Упаковочные материалы следует складывать в соответствующие контейнеры местных служб по утилизации отходов.

**ВНИМАНИЕ!** Если машина больше не нужна, выполните следующие действия:

- Выньте вилку из розетки.
- Отрежьте кабель электропитания и штепсельную вилку и выкиньте их.
- Удалите дверной замок. Благодаря этому дети не смогут оказаться запертыми внутри машины, подвергая свою жизнь опасности.

# Electrolux. Thinking of you.

Ta del av våra tankegångar på [www.electrolux.com](http://www.electrolux.com)

## Innehåll

Säkerhetsinformation	37	Diskprogram	45
Produktbeskrivning	38	Att välja och starta ett diskprogram	45
Kontrollpanel	39	Underhåll och rengöring	46
Användning av produkten	40	Om maskinen inte fungerar	47
Att ställa in vattenavhårdaren	41	Tekniska data	49
Användning av avhårdningssalt	41	Installation	49
Användning av sköljmedel	42	Anslutning av vatten	49
Att ladda bestick och porslin	43	Elektrisk anslutning	50
Användning av diskmedel	44	Miljöskydd	50



Med reservation för ändringar



## Säkerhetsinformation



För din egen säkerhet och för att du skall kunna använda diskmaskinen på korrekt sätt är det viktigt att du noggrant läser igenom denna bruksanvisning innan du installerar och använder diskmaskinen. Förvara bruksanvisningen nära till hands och se till att den också medföljer diskmaskinen om du flyttar eller säljer den. Alla användare måste ha fullgod kännedom om användningen av diskmaskinen och dess säkerhetsfunktioner.

- När diskprogrammet är klart, stäng av produkten och stäng vattenkranen.
- Service på denna produkt får endast utföras av en auktoriserad servicetekniker. Använd endast originaldelar vid reparationer och utbyten.
- Försök inte att utföra reparationer på egen hand, detta för att undvika personskador och skador på produkten. Kontakta alltid vår lokala serviceavdelning.

## Korrekt användning

- Denna produkt är endast avsedd för användning i hemmet.
- Använd produkten endast till att rengöra husgeråd som är lämpliga för diskmaskiner.
- Håll inte lösningsmedel i produkten. Explosionsrisk föreligger.
- Placera knivar och andra vassa föremål i besticksorgen med spetsarna vända nedåt. Lägg dem annars ned i huvudkorgen.
- Använd endast produkter (diskmedel, salt och sköljmedel) som är avsedda för diskmaskiner.
- Het ånga kan strömma ut om du öppnar luckan när produkten är i drift. Risk för brännskador föreligger.
- Plocka inte ut disk ur diskmaskinen förrän diskprogrammet är klart.

## Allmän säkerhet

- Personer (inklusive barn) med nedsatt fysisk, sensorisk eller mental förmåga, eller om de har bristande erfarenhet och kunskap, får inte använda maskinen. De måste ges vägledning och instruktioner om maskinens användning av en person som ansvarar för deras säkerhet.
- Följ säkerhetsanvisningarna från tillverkaren av diskmedlet för att undvika brännskador i ögon, mun och hals.
- Drick inte vattnet som diskmaskinen använder. Rester från diskmedlet kan finnas kvar i maskinen.
- Stäng alltid luckan när diskmaskinen inte skall användas, detta för att undvika personskador och för att ingen skall snubbla på den öppna luckan.
- Sitt eller stå inte på luckan när den är öppen.

## Barnsäkerhet

- Endast vuxna personer får använda denna diskmaskin. Barn måste övervakas så att de inte leker med maskinen.
- Håll allt förpackningsmaterial utom räckhåll för barn. Risk för kvävning föreligger.
- Förvara alla diskmedel på en säker plats. Låt inte barn ta i diskmedlen.
- Håll barn borta från diskmaskinen när luckan är öppen.

## Installation

- Kontrollera att diskmaskinen inte har skadats under transporten. Nätanslut inte maskinen om den är skadad. Kontakta din återförsäljare vid behov.
- Avlägsna allt förpackningsmaterial innan diskmaskinen används första gången.
- Den elektriska installationen måste utföras av en kvalificerad och kompetent person.

- Alla rörlägningsarbeten måste utföras av en kvalificerad och kompetent person.
- Modifiera inte denna produkt och ändra inte dess specifikationer. Risk för personskador och skador på maskinen föreligger.
- Använd inte diskmaskinen om:
  - nätkabeln eller vattenslangarna är skadade,
  - maskinens kontrollpanel, övre panel eller sockel är skadad så att det går att komma åt maskinens insida.

Kontakta vår lokala serviceavdelning.

- Borra inte i diskmaskinens sidor. Maskinens hydrauliska och elektriska komponenter kan skadas av detta.

**!** **Varning** Följ noga instruktionerna för anslutning av elektricitet och vatten.

## Produktbeskrivning

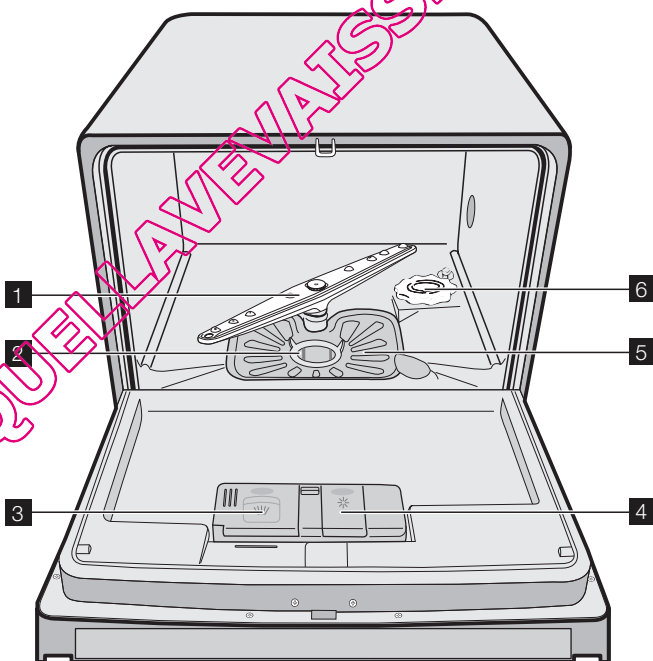

- 1 Spolarm
- 2 Mikrofilter
- 3 Diskmedelsfack
- 4 Sköljmedelsfack
- 5 Platt filter
- 6 Saltbehållare

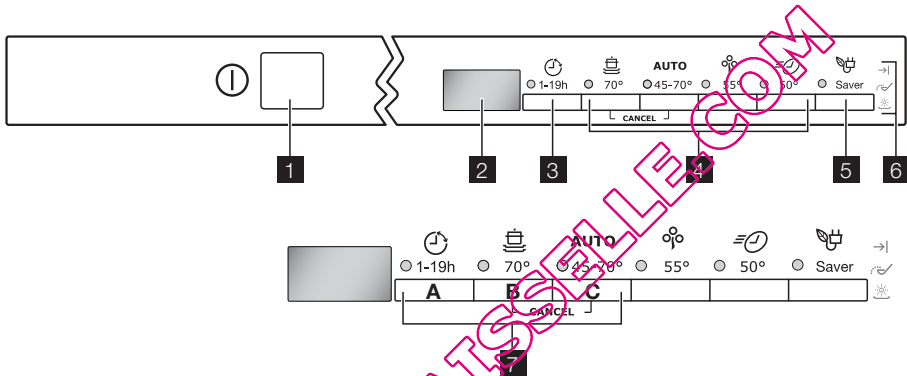

 Typskylten sitter på luckans högra sida.

## Kontrollpanel



- 1 Strömbrytare På/Av
- 2 Digital display
- 3 Knapp för Fördröjd start
- 4 Programvalsknappar
- 5 EnergySaver-knapp (Saver)
- 6 Kontrollampor
- 7 Funktionsknappar

### Kontrollampor

	Tänds när diskprogrammet är klart.
 1)	Kontrollampen tänds när saltbehållaren behöver fyllas på. Se avsnittet "Användning av disksalt". När du har fyllt på saltbehållaren kan kontrollampen fortsätta att lysa i några timmar. Detta har dock inte någon negativ effekt på produktens funktion.
 1)	Tänds när sköljmedelsfacket behöver fyllas på. Se avsnittet "Användning av sköljmedel".

1) När saltbehållaren och/eller sköljmedelsfacket blir tomma tänds inte motsvarande kontrollampa medan ett diskprogram pågår.

### Knapp för Fördröjd start

Använd denna knapp för att fördröja starten av ett diskprogram med mellan 1 och 19 tim-

mar. Se avsnittet "Att välja och starta ett diskprogram".

## Digital display

### Displayen visar:

- Vattenavhårdarens inställda nivå.
- Programtid.
- Återstående tid tills programmet är klart.
- När diskprogrammet är klart.
- Antalet timmar vid Fördröjd start.
- Felkoder.
- Aktivering / inaktivering av ljudsignalerna.

### EnergySaver-knapp

Denna funktion sänker temperaturen i torkfasen. Energibesparingen är mellan 10 och 25 %.

**i** Om disken är våt efter programmet, ställ luckan på glänt och låt disken självorka.

Denna funktion kan väljas med samtliga diskprogram. Motsvarande kontrollampa tänds när du trycker på knappen.

Funktionen för energibesparing har ingen effekt på vissa program. Se avsnittet "Programöversikt" för information om huruvida EnergySaverfunktionen påverkar eller inte påverkar diskprogrammen.

### Funktionsknappar

Använd funktionsknapparna för att göra följande:

- Ställa in vattenavhårdaren. Se avsnittet "Inställning av vattenavhårdaren".
- Aktivera / inaktivera ljudsignalerna. Se avsnittet "Ljudsignaler".
- Avbryta ett pågående diskprogram eller fördröjd start. Se avsnittet "Ställa in och starta ett diskprogram".

### Ljudsignaler

Du kan höra en ljudsignal:

- När diskprogrammet är klart.
- Under inställning av vattenavhårdarens nivå.
- När maskinen har en felfunktion.

## Användning av produkten

Se följande instruktioner för varje steg av proceduren:

1. Kontrollera att vattenavhårdarens nivå är korrekt inställd för den hårdhet vattnet har där du bor. Justera vattenavhårdaren vid behov.
2. Fyll på disksalt i saltbehållaren.
3. Fyll på sköljmedel i sköljmedelsfacket.

Ljudsignalerna har aktiverats på fabriken. Gör på följande sätt för att inaktivera ljudsignalerna:

1. Sätt på diskmaskinen.
2. Kontrollera att maskinen är i inställningsläge.
3. Håll funktionsknapparna B och C intryckta tills kontrollamporna för funktionsknapparna A, B och C börjar att blinka.
4. Släpp funktionsknapparna A och B.
5. Tryck på funktionsknapp C.
  - Kontrollamporna för funktionsknapparna A och B slocknar.
  - Kontrollampan för funktionsknapp C blinkar.
  - Displayen visar inställningen.

0b	Ljudsignaler inaktiverade
1b	Ljudsignalerna aktiverade

Ljudsignalerna är inaktiverade.

6. Tryck på funktionsknapp C en gång till.
  - Displayen visar den nya inställningen.
  - Ljudsignalerna är inaktiverade.
7. Stäng av diskmaskinen för att spara inställningen.

Gör på följande sätt för att aktivera ljudsignalerna:

1. Utför ovanstående procedur tills den digitala displayen visar önskad inställning.

### Inställningsläge

Produkten är i inställningsläge när alla programlampor lyser.

Produkten måste vara i inställningsläge för att du skall kunna göra följande:

- Ställa in ett diskprogram.
- Ställa in vattenavhårdarens nivå.
- Aktivera / inaktivera ljudsignalerna.

Om en programlampa lyser, avbryt programmet för att återgå till inställningsläge. Se avsnittet "Ställa in och starta ett diskprogram".

4. Ladda diskmaskinen med bestick, porslin och övrig disk.
5. Ställ in lämpligt diskprogram för typen av disk och smutsgraden.
6. Fyll på diskmedelsfacket med korrekt mängd diskmedel.
7. Starta diskprogrammet.



- i** Om du använder disktabletter, se avsnittet "Användning av diskmedel".

## Att ställa in vattenavhårdaren

Vattenavhårdaren avlägsnar mineraler och salter från det inkommande vattnet. Mineraler och salter kan ha en negativ effekt på maskinens funktion.

Vattnets hårdhet mäts enligt ekvivalenta skallor:

- Tyska grader (dH°).

- Franska grader (°TH).
- mmol/l (millimol per liter - en internationell enhet för vattnets hårdhetsgrad).
- Clarke.

Ställ in vattenavhårdaren på den hårdhet vattnet har där du bor. Hör efter hos Vattenverket om du är osäker.

Vattenhårdhet				Inställning av vattnets hårdhet	Visad nivå på displayen
°dH	mmol/l	°TH	Clarke		
>24	>4,2	>40	> 28	5	5L
18 - 24	3,2 - 4,2	32 - 40	22 - 28	4	4L
12 - 18	2,1 - 3,2	19 - 32	13 - 22	3	3L
4 - 12	0,7 - 2,1	7 - 19	5 - 13	2	2L
< 4	< 0,7	< 7	< 5	1 <sup>1)</sup>	1L

1) Salt behöver inte användas.

### Elektronisk inställning

**i** Diskmaskinen är fabriksinställd på nivå 3.

1. Sätt på produkten.
2. Kontrollera att produkten är i inställningsläge.
3. Håll funktionsknapparna B och C intryckta tills kontrolllamporna för funktionsknapparna A, B och C börjar att blinka.
4. Släpp funktionsknapparna B och C.
5. Tryck på funktionsknapp A.
  - Kontrolllamporna för funktionsknapparna B och C slocknar.

– Kontrolllampan för funktionsknapp A fortsätter att blinka.

– Den digitala displayen visar den aktuella nivån.

– Du kan höra en ljudsignal.

Exempel: Displayen visar **3L** / 3 intermitterande ljudsignaler = nivå 3.

6. Tryck en gång på funktionsknapp A för att öka vattenavhårdarens nivå ett steg.
7. Tryck på strömbrytaren för att spara inställningen.

## Användning av avhårdningssalt

**!** **Försiktighet** Använd endast salter som är avsedda för diskmaskiner. Typer av salt som inte är avsedda för diskmaskiner skadar vattenavhårdaren.

**!** **Försiktighet** Saltkorn eller saltvatten som blir kvar på botten av produkten kan orsaka korrosion. Fyll på produkten med salt innan du startar ett diskprogram, detta för att undvika korrosion.

1. Öppna saltbehållaren genom att vrida locket moturs.
2. Fyll på saltbehållaren med en liter vatten (endast första gången).
3. Använd tratten för att fylla saltbehållaren med salt.

**Gör så här för att fylla på saltbehållaren:**

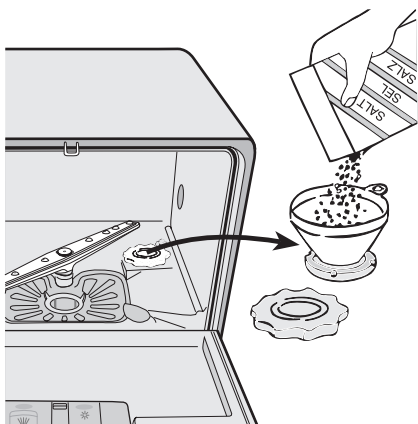

4. Ta bort eventuellt salt från saltbehållarens öppning.
5. Stäng saltbehållaren genom att vrida locket medurs.

**i** Det är normalt att vatten rinner över när du fyller på salt.

När du ställer in vattenavhårdaren på nivå 1 förblir inte saltbehållarens kontrollampa tänd.

## Användning av sköljmedel

**!** **Försiktighet** Använd endast sköljmedel som är avsedda för diskmaskiner. Fyll inte på sköljmedelsfacket med andra produkter (t.ex. rengöringsmedel eller flytande diskmedel). Produkten kan skadas.

**i** Genom att använda sköljmedel kan disken torkas utan att det blir ränder eller fläckar. Sköljmedlet tillsätts automatiskt under den sista sköljfasen.

Gör så här för att fylla på sköljmedelsfacket:

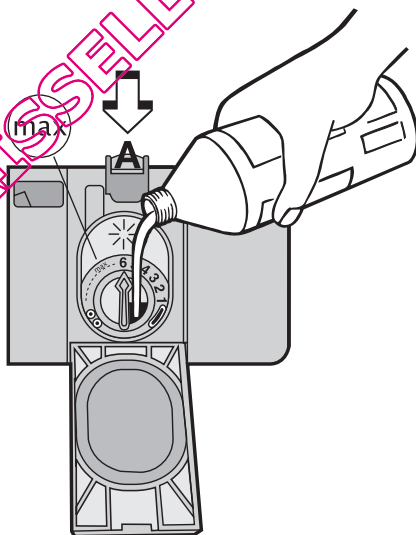

1. Tryck på spärren (A) för att öppna sköljmedelsfacket.
2. Fyll på sköljmedel i sköljmedelsfacket. Markeringen "max." indikerar den maximala nivån.
3. Torka upp eventuellt utspillt sköljmedel med en absorberande trasa så att det inte bildas för mycket skum under nästa diskprogram.
4. Stäng sköljmedelsfacket.

**i** Sköljmedelsfacket rymmer cirka 150 ml. Detta räcker till cirka 60 diskprogram.

## Justera doseringen av sköljmedel

Produkten är fabriksinställd på nivå 1. Du kan ställa in doseringen av sköljmedel mellan läge 1 och 6 (1-6 ml sköljmedel).

Se "Diskresultaten är inte tillfredsställande" i avsnittet "Vad gör jag om ...". Börja med den lägsta doseringen.

1. Vrid pilen medurs för att öka doseringen.
2. Öka doseringen om det är vatten- eller kalkfläckar på disken.

## Att ladda bestick och porslin

### Råd och tips

**!** **Försiktighet** Använd diskmaskinen endast för husgeråd som är lämpliga för diskmaskiner.

Använd inte diskmaskinen för att rengöra föremål som kan absorbera vatten (t.ex. svampar eller trasor).

- Gör på följande sätt innan du laddar bestick och porslin:
  - Avlägsna alla matrester och andra smutspartiklar.
  - Mjuka upp rester av inbränd mat i pannor.
- Gör på följande sätt när du laddar bestick och porslin:
  - Ladda ihåliga föremål (t.ex. koppar, glas och pannor) med öppningarna vända nedåt.
  - Se till att vatten inte kan samlas i glas eller andra föremål med djup bas.
  - Se till att bestick och porslin inte ligger inuti andra föremål.
  - Se till att bestick och porslin inte täcker andra föremål.
  - Se till att glas inte vidrör andra glas.
  - Placera små föremål i bestickskorgen.
- Plastföremål och teflonbehandlade pannor kan hålla kvar vattendroppar.
- Plastföremål torkar inte lika bra som porslin och stålföremål.
- Placera lätta föremål i huvudkorgen. Se till att föremålen inte kan röra sig.

**!** **Försiktighet** Kontrollera att spolarmen kan rotera fritt innan du startar ett diskprogram.

### Primärkorg

Placera djupa fat och stora lock längs korgens kanter. Ställ föremålen på och under koppställen. Vattnet måste nå alla delar av disken.

Du kan vika upp koppställen för att diska höga föremål.

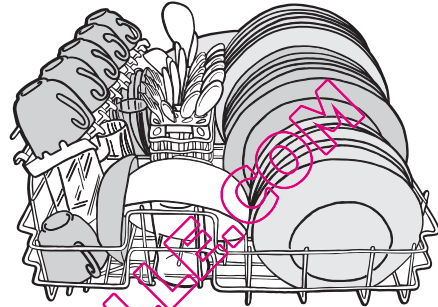

### Bestickskorg

**!** **Varning** Ställ inte långa knivar i en vertikal position, detta för att undvika personsador.

Placera långa och/eller vassa bestick liggande i primärkorgen. Var försiktig med vassa föremål som t.ex. knivar.

Använd bestickskorgen för:

- Gafflar och skedar med handtagen vända nedåt.
- Knivar med handtagen vända uppåt.



Bestickskorgen har ett galler som du kan ta bort.

Se till att besticken inte fastnar i varandra.

- i** Kontrollera att spolarmen kan rotera fritt innan du stänger luckan.

## Användning av diskmedel

- i** Använd endast diskmedel (pulver, flytande eller tabletter) som är lämpliga för diskmaskiner.  
Läs och följ anvisningarna på förpackningen:
- Dosera enligt tillverkarens anvisningar.
  - Rekommendationer för förvaring.
- Anvisningarna på förpackningen avser vanligen stora diskmaskiner (12 kuvert).
- 🌿** Skydda miljön genom att inte använda mer än den rekommenderade mängden diskmedel.

### Fylla på diskmedel

Gör så här för att fylla på diskmedelsfacket:

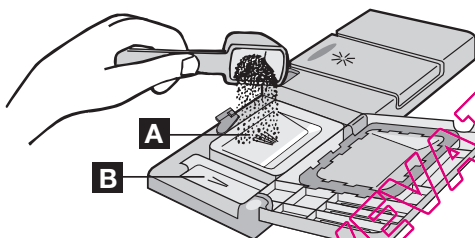

1. Öppna locket till diskmedelsfacket.
2. Fyll på diskmedel i diskmedelsfacket (A).
3. Om du tänker köra ett diskprogram med fördiskfas, håll i mer diskmedel i fördiskfacket (B). Detta diskmedel används under fördiskfasen.
4. Stäng locket till diskmedelsfacket.

### Användning av diskmedelstabletter

Lägg diskmedelstabletten i diskmedelsfacket (A).

Diskmedelstabletter innehåller:

- Diskmedel
- spolglans
- andra rengöringsmedel.

Gör enligt följande vid användning av diskmedelstabletter:

1. Kontrollera att diskmedelstabletten är lämplig för vattenhårdheten. Se tillverkarens anvisningar.
2. Ställ in lägsta nivå för vattenhårdhet och spolglansdosering.

- i** Saltbehållaren och spolglansfacket behöver inte fyllas på.

### Gör så här om torkresultatet inte är tillfredsställande:

1. Fyll på spolglans i spolglansfacket.
2. Ställ in spolglansdoseringen på läge 2.



### Gör enligt följande för att använda diskmedelspulver igen:

1. Fyll på saltbehållaren och spolglansfacket.
2. Ställ in vattenhårdheten på högsta nivån.
3. Kör ett diskprogram utan diskgoods.
4. Justera vattenhårdheten. Se avsnitt "Att ställa in vattenavhårdaren".
5. Justera doseringen av spolglans.

- i** Olika märken av diskmedel löses upp olika snabbt. Vissa disktabletter uppnår inte bästa rengöringsresultat under korta diskprogram. Avvänd långa diskprogram med disktabletter för att avlägsna allt diskmedel.

## Diskprogram

### Programöversikt

Program	Smuts-grad	Typ av disk	Programbeskrivning	Funktionen EnergySaver <sup>1)</sup>
	Hårt smutsad disk	Porslin, bestick, kastruller och pannor	Fördisk Huvuddisk upp till 70 °C 2 mellanliggande sköljningar Avslutande sköljning Torkning	Valbar, har effekt på programmet.
<b>AUTO</b> 2)	Både normalt och hårt smutsad disk	Porslin, bestick, kastruller och pannor	Fördisk Huvuddisk upp till 45 eller 70 °C 1 eller 2 mellanliggande sköljningar Avslutande sköljning Torkning	Valbar, har effekt på programmet.
 3)	Normalt smutsad disk	Porslin och bestick	Fördisk Huvuddisk upp till 55 °C 1 mellanliggande sköljning Avslutande sköljning Torkning	Valbar, har effekt på programmet.
	Normalt eller lätt smutsad disk	Porslin och bestick	Huvuddisk upp till 50 °C 1 mellanliggande sköljning Avslutande sköljning	Valbar, har ingen effekt på programmet.

1) För program där funktionen har effekt är energibesparingen mellan 10 och 25 %.

2) Under automatiska diskprogram bestäms diskens smutsgrad av hur grumligt vattnet är. Programtiden och förbrukningen av vatten och energi kan variera. Detta beror på om produkten är fullt eller delvis laddad och om disken är lätt eller hårt smutsad. Vattnets temperatur justeras automatiskt mellan 45 och 70 °C.

3) Testprogram för provningsanstalter. Se medföljande separata folder för information om testdata.

### Förbrukningsvärden

Program	Programtid (minuter) <sup>1)</sup>	Energiförbrukning (kWh)	Vattenförbrukning (liter)
	-	1,0	9
<b>AUTO</b>	-	0,5 - 0,8	5 - 9
	-	0,63	7
	-	0,45	6

1) Den digitala displayen visar programmets varaktighet.

**i** Förbrukningsvärdena kan variera beroende på vattnets tryck och tempera-

tur, variationer i nätspänningen och disk-mängden.

### Att välja och starta ett diskprogram

**i** Ställ in diskprogrammet med luckan på glänt. Diskprogrammet startar först när luckan stängs. Tills dess går det att ändra inställningarna.

1. Sätt på diskmaskinen.
2. Kontrollera att maskinen är i inställningsläge.
3. Tryck på en av programknapparna. Se avsnittet "Programöversikt".

Gör så här för att ställa in och starta ett diskprogram:

- Kontrolllampan för det valda programmet tänds.
- Den digitala displayen visar programmets varaktighet.

## 4. Stäng luckan.

- Diskprogrammet startar.

**i** Medan diskprogrammet pågår kan du inte ändra programmet. Avbryt diskprogrammet.

**!** **Varning** Pausa eller avbryt ett pågående diskprogram endast om det är absolut nödvändigt.

**!** **Försiktighet** Öppna luckan försiktigt. Het ånga kan strömma ut.

### Avbryta ett diskprogram

1. Håll funktionsknapparna B och C intryckta tills alla programlampor tänds.
2. Släpp funktionsknapparna B och C för att avbryta diskprogrammet.

Du kan i detta läge göra följande:

1. Stänga av diskmaskinen.
2. Ställa in ett nytt diskprogram.

Fylla på diskmedelsfacket innan du ställer in ett nytt diskprogram.

### Göra en paus i ett diskprogram

Öppna luckan.

- Programmet stannar.

Stäng luckan.

- Programmet fortsätter från den punkt där det avbröts.

### Ställa in och starta ett diskprogram med fördröjd start

1. Tryck på strömbrytaren.
2. Ställ in önskat diskprogram.
3. Tryck på knappen "Fördröjd start" tills displayen visar önskad tidsfördröjning för diskprogrammet.
  - Kontrollampan för Fördröjd start tänds.
4. Stäng luckan.
  - Nedräkningen av den fördröjda starten börjar.
  - Nedräkningen minskar i steg om 1 timme.

- När nedräkningen löper ut startar diskprogrammet automatiskt.

**i** Öppna inte luckan under nedräkningen för att inte avbryta nedräkningen. Om du gör det och stänger luckan igen fortsätter nedräkningen från den punkt där den avbröts.

### Avbryta en fördröjd start

1. Håll funktionsknapparna B och C intryckta tills alla programlampor tänds.
  - När du avbryter en fördröjd start så avbryts också diskprogrammet.
2. Ställ in ett nytt diskprogram.

### När diskprogrammet är klart

- Produkten stannar automatiskt.
- Ljudsignalen för "Program klart" avges.

1. Öppna luckan.
  - Den digitala displayen visar 0.
  - Kontrollampan för "Program klart" tänds.
  - Kontrollampan för det avslutade programmet förblir tänd.
2. Stäng av produkten.
3. För bättre torkresultat, låt luckan stå på glänt några minuter innan du plockar ut disken.

Låt disken kallna innan du plockar ut den ur produkten. Hett porslin skadas lätt.

**i** Om EnergySaverfunktionen har ställts in kan disken vara våt efter programmet. Vi rekommenderar i så fall att du låter luckan stå på glänt så att disken kan själv-torka.

### Standby-läge

Om du inte stänger av diskmaskinen när diskprogrammet är klart ställs maskinen automatiskt i standby-läge. Standby-läget minskar energiförbrukningen.

Tre minuter efter att programmet är klart släcks alla kontrollampor och den digitala displayen visar ett horisontellt streck.

Tryck på någon av knapparna (utom strömbrytaren) för att återgå till Program klart-läge.

## Underhåll och rengöring

**!** **Varning** Stäng av diskmaskinen innan du rengör filtren.

### Rengöring av filtren

**!** **Försiktighet** Använd inte produkten utan filter. Kontrollera att filtren har monterats korrekt. Felaktig montering

resulterar i dåliga diskresultat och skadar produkten.

Diskmaskinen har två filter:

1. Mikrofilter
2. Platt filter

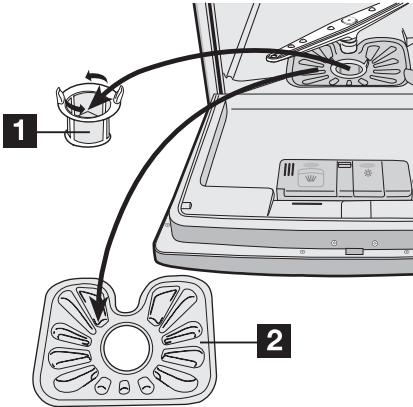

Rengör filtren på följande sätt:

1. Öppna luckan.
2. Ta ut korgen.
3. Avlägsna filtren från produktens botten.
4. Rengör filtren under rinnande vatten.
5. Sätt tillbaka filtren på plats.
6. Lås fast mikrofiltret genom att vrida det medurs.
7. Stäng luckan.

### Rengöring av spolarmen

Inspektera spolarmen regelbundet. Avlägsna eventuella matrester från hålen i spolarmen.

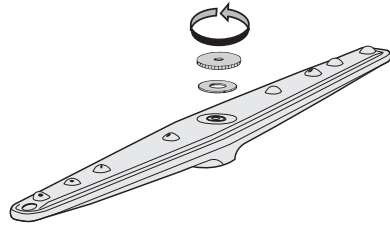

Gör så här för att demontera spolarmen:

1. Vrid muttern moturs.
2. Avlägsna spolarmen.
3. Rengör hålen noga.

### Utvändig rengöring

Rengör maskinens utvändiga ytor och kontrollpanelen med en mjuk, fuktig trasa. Använd endast neutrala, milda rengöringsmedel. Använd inte produkter med slipeffekt, skursvampar eller lösningsmedel (aceton, trikloretylen eller liknande).

### Åtgärder vid frysrisk

- Försiktighet** Installera inte diskmaskinen på en plats där temperaturen kan sjunka under 0 °C. Tillverkaren ansvarar inte för skador orsakade av frost.

Om detta inte går att undvika, töm maskinen och stäng luckan. Koppla loss tillvattenslangen och töm slangen på vatten.

## Om maskinen inte fungerar

Produkten startar inte eller stoppar under drift.

Om ett fel uppstår, försök först att lösa problemet på egen hand. Kontakta vår serviceavdelning om du inte kan lösa problemet.

- Försiktighet** Stäng av produkten innan du går igenom följande förslag på korrigerande åtgärder.

Felkod och problem	Möjliga orsaker och åtgärder
<ul style="list-style-type: none"> <li>• Intermittent ljudsignal</li> <li>• Displayen visar <b>10</b></li> </ul> Diskmaskinen fylls inte med vatten.	<ul style="list-style-type: none"> <li>• Vattenkranen är blockerad eller belagd med kalk. Rengör vattenkranen.</li> <li>• Vattenkranen är stängd. Öppna vattenkranen.</li> <li>• Filtret i tilloppsslangen är igentäppt. Rengör filtret.</li> <li>• Anslutningen av tilloppsslangen är felaktig. Slangen kan vara snodd eller klämd. Kontrollera att slangen är korrekt ansluten.</li> </ul>

Felkod och problem	Möjliga orsaker och åtgärder
<ul style="list-style-type: none"> <li>• Intermittent ljudsignal</li> <li>• Displayen visar <b>E20</b></li> </ul> Diskmaskinen tömmer inte vattnet.	<ul style="list-style-type: none"> <li>• Avloppsmuffen är blockerad. Rengör avloppsmuffen.</li> <li>• Anslutningen av tömningsslangen är felaktig. Slangen kan vara snodd eller klämd. Kontrollera att slangens är korrekt ansluten.</li> </ul>
<ul style="list-style-type: none"> <li>• Tömningspumpen arbetar kontinuerligt.</li> <li>• Alla kontrollampor på kontrollpanelen slocknar.</li> </ul> Översvämningskyddet har aktiverats.	<ul style="list-style-type: none"> <li>• Stäng vattenkranen och kontakta vår lokala serviceavdelning.</li> </ul>
Programmet startar inte.	<ul style="list-style-type: none"> <li>• Luckan till produkten är inte stängd. Stäng luckan.</li> <li>• Stickkontakten sitter inte i eluttaget. Sätt i stickkontakten.</li> <li>• Säkringens har bränt i hushållets säkringsskåp. Byt ut säkringen.</li> <li>• Fördröjd start är inställd. Avbryt startfördröjningen för att starta programmet omedelbart.</li> </ul>

Sätt på produkten efter kontrollen. Programmet fortsätter från den punkt där det avbröts. Kontakta vår serviceavdelning om problemet återkommer.

Kontakta vår lokala serviceavdelning om displayen visar en felkod som inte beskrivs i tabellen.

För att kunna hjälpa dig snabbt och korrekt behöver du ha följande uppgifter till hands:

- Modellbeteckning (Mod.)
- Produktnummer (PNC)
- Serienummer (S.N.)

Dessa uppgifter finner du på typskylten.

Anteckna uppgifterna här:

Modellbeteckning: .....

Produktnummer: .....

Serienummer: .....

### Diskresultaten är inte tillfredsställande

Disken är inte ren.	<ul style="list-style-type: none"> <li>• Det valda diskprogrammet är inte lämpligt för typen av disk och smutsgraden. Korgen har laddats på fel sätt så att vattnet inte når alla ytor.</li> <li>• Spolarmen kan inte rotera fritt på grund av att disken har laddats på fel sätt.</li> <li>• Filtren är smutsiga eller felaktigt monterade.</li> <li>• För lite eller inget diskmedel har använts.</li> </ul>
Det är kalkbeläggningar på disken.	<ul style="list-style-type: none"> <li>• Saltbehållaren är tom.</li> <li>• Vattenavhårdaren är inställd på fel nivå.</li> <li>• Locket till saltbehållaren är inte stängt ordentligt.</li> </ul>
Disken är våt och glanslös.	<ul style="list-style-type: none"> <li>• Sköljmedel har inte använts.</li> <li>• Sköljmedelsfacket är tomt.</li> </ul>
Det är ränder, mjölkaktiga fläckar eller en blåaktig beläggning på glas och porslin.	<ul style="list-style-type: none"> <li>• Minska doseringen av sköljmedel.</li> </ul>
Vattendroppar har torkat in på glas och porslin.	<ul style="list-style-type: none"> <li>• Öka doseringen av sköljmedel.</li> <li>• Diskmedlet kan också vara orsaken.</li> </ul>



## Tekniska data

Mått	Bredd Höjd Djup	54,5 cm 44,7 cm 49,4 cm
Elektrisk anslutning - Nätspänning - Total effekt - Säkring	Information om den elektriska anslutningen finns på typsytlen som sitter på innerkanten av diskmaskinens lucka.	
Vattentryck	Min. Max.	0,8 bar (0,08 MPa) 10 bar (1,0 MPa)
Kapacitet	6 kuvert	

## Installation

**⚠ Varning** Se till att diskmaskinen inte är ansluten till eluttaget under installationen.

### Installation av produkten

**Viktigt** Följ anvisningarna i bifogad beskrivning för att:

- Bygga in produkten.
- Montera dekorskivan.
- Ansluta tilllopps- och tömnings slangar.

Avlägsna allt förpackningsmaterial innan du ställer diskmaskinen på plats.

Placera produkten intill en vattenkran och ett vattenavlopp.

Se till att vattenslangarna inte är klämda eller vikta när produkten ställs på plats.

## Anslutning av vatten

### Tilloppsslang

Diskmaskinen har en säkerhetsfunktion som förhindrar att vatten från maskinen rinner tillbaka till dricksvattensystemet.

Anslut diskmaskinen till antingen varmvatten (max. 60 °C) eller kallvatten.

Anslut till varmvatten för att minska energiförbrukningen om varmvattnet kommer från alternativa energikällor som är mer miljövänliga, t.ex. bergvärme, fjärrvärme eller vindkraft.

Det är viktigt att det finns en lätt åtkomlig vattenkran eller annan avstängningskran nära diskmaskinen.

Anslut tillloppsslangen till en kran med en extern gänga på 3/4 tum.

Om tillloppsslangen är för kort, byt ut den mot en lämplig och längre högtrycksslang. Anslut inte en förlängnings slang.

Installera produkten på en hylla i ett kökskåp.

Kontrollera att:

- Köksskåpet är fast förankrat på väggen.
- Hyllan för diskmaskinen sitter ordentligt på plats i köksskåpet.
- Hyllans framkant är i linje med köksskåpets sidor.
- Diskmaskinen står i våg på hyllan för att säkerställa korrekt funktion.

### Justera diskmaskinens nivå

Se till att maskinen är i våg och tätar luckan korrekt. Om maskinens nivå är korrekt, når inte luckan sidorna på skåpet. Om luckan inte stänger korrekt, lossa eller drag åt justeringsfötterna tills maskinen är i våg.

För att passa installationen går det att vrida slanggändan som ansluts till diskmaskinen.

Gör på följande sätt:

1. Lossa låsmuttern.
2. Vrid slanggen.
3. Dra åt låsmuttern.

**⚠ Varning** Kontrollera att låsmuttern och alla andra anslutningar är åtdragna och täta innan du ställer diskmaskinen på plats.

**⚠ Varning** Använd alltid en ny tillloppsslang. Använd inte anslutnings slangar från en gammal maskin.

### Tömnings slang

Produkten har ett säkerhetssystem som förhindrar vattenskador. Om en felfunktion uppstår börjar tömningspumpen automatiskt att

tömma ut det kvarvarande vattnet ur diskmaskinen.

**! Varning** När diskmaskinen är avstängd fungerar detta säkerhetssystem endast om maskinen är ansluten till eluttaget.

Om du ansluter tömningsslangen till en tapp på ett vattenlås under en diskho är det viktigt att du avlägsnar plastmembranet (A). Om membranet inte avlägsnas kan matpartiklar ansamlas och täppa igen tömningsslangens förbindning.

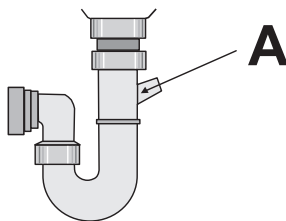

## Elektrisk anslutning

**! Varning** Tillverkaren ansvarar inte för skador orsakade av att ovanstående säkerhetsåtgärder inte har följts. Jorda diskmaskinen enligt gällande säkerhetsbestämmelser. Kontrollera att spänningen och strömsstyrkan i ditt hem överensstämmer med de märkdata som anges på diskmaskinens typskylt. Anslut alltid maskinen till ett korrekt installerat, stötsäkert och jordat eluttag.

Använd inte grenuttag, adaptrar eller förlängningskablar. Risk för brand föreligger.

Byt inte ut nätkabeln på egen hand. Kontakta vår lokala serviceavdelning.

Se till att stickkontakten är åtkomlig när diskmaskinen har installerats.

Dra inte i nätkabeln för att koppla loss diskmaskinen från eluttaget - ta tag i stickkontakten.

## Miljöskydd

Symbolen  på produkten eller emballaget anger att produkten inte får hanteras som hushållsavfall. Den skall i stället lämnas in på uppsamlingsplats för återvinning av el- och elektronikkomponenter. Genom att säkerställa att produkten hanteras på rätt sätt bidrar du till att förebygga eventuellt negativa miljö- och hälsoeffekter som kan uppstå om produkten kasseras som vanligt avfall. För ytterligare upplysningar om återvinning bör du kontakta lokala myndigheter eller sophämtningstjänst eller affären där du köpte varan.

Förpackningsmaterialen är miljövänliga och kan återvinnas. Plastkomponenterna är

märkta med t.ex. >PE<, >PS<, etc. Kassera förpackningsmaterialen i härför avsedda behållare på kommunens sopstationer.

**! Varning** Gör på följande sätt för att kassera diskmaskinen:

- Koppla loss maskinen från eluttaget.
- Klipp av nätkabeln och stickkontakten och kassera dem.
- Kassera lucklåset. Detta gör att barn inte kan bli inneslagna i maskinen med risk för deras liv.

QUELLAVEVAISSELLE.COM

[www.electrolux.com](http://www.electrolux.com)

Vous pouvez commander des accessoires et consommables sur la boutique de notre site internet:

[www.electrolux.fr](http://www.electrolux.fr)

[www.electrolux.ru](http://www.electrolux.ru)

För att köpa tillbehör, förbrukningsartiklar och reservdelar i vår internetbutik besök oss på:

[www.electrolux.se](http://www.electrolux.se)

**QUELLAVEVAISSELLE.COM**