

F88030VI

www.lavevaisselle.com

Notice d'utilisation
Bruksanvisning
Informații pentru
utilizator

Lave-vaisselle
Oppvaskmaskin
Mașină de spălat
vase

Nous vous remercions d'avoir choisi l'un de nos produits de qualité.

Afin de garantir une performance optimale et constante de votre appareil, veuillez lire attentivement cette notice d'utilisation. Il vous permettra d'utiliser correctement et efficacement toutes les fonctions de l'appareil. Nous vous recommandons de conserver cette notice à proximité pour une utilisation rapide et optimale. Si l'appareil devez être vendu ou cédé à une autre personne, assurez-vous que la notice d'utilisation l'accompagne.

Nous vous souhaitons beaucoup de plaisir avec votre nouvel appareil.

SOMMAIRE

NOTICE D'UTILISATION	3	Utilisation du liquide de rinçage	13
CONSIGNES DE SÉCURITÉ	3	Régler le dosage du liquide de rinçage	14
Sécurité des enfants et des personnes vulnérables	3	FONCTION "TOUT EN 1"	14
Consignes générales de sécurité	3	RANGEMENT DES COUVERTS ET DE LA VAISSELLE	14
Utilisation de l'appareil	3	Conseils et astuces	14
Entretien et nettoyage	4	PROGRAMMES DE LAVAGE	15
Installation	4	SELECTION ET DÉPART D'UN PROGRAMME DE LAVAGE	17
Précautions contre le gel	5	Régler et démarrer un programme de lavage sans départ différé	17
Tuyau d'arrivée d'eau	5	Régler et démarrer un programme de lavage avec départ différé	17
Raccordement électrique	5	Interruption d'un programme de lavage	17
Service après-vente	6	Pour annuler un programme de lavage ou un départ différé	17
Pour mettre l'appareil au rebut	6	À la fin d'un programme de lavage	18
DESCRIPTION DE L'APPAREIL	7	Retirez les articles des paniers	18
Signal optique	7	ENTRETIEN ET NETTOYAGE	18
BANDEAU DE COMMANDE	8	Pour retirer et nettoyer les filtres	18
Affichage	8	Pour nettoyer les bras d'aspersion	19
Touche Départ différé	9	Nettoyage des surfaces externes	19
Touches de sélection des programmes	9	EN CAS D'ANOMALIE DE FONCTIONNEMENT	19
Touche de programme Silence Plus	9	Les résultats de lavage et de séchage ne sont pas satisfaisants	21
Touche "Tout en 1"	9	Pour activer le distributeur de liquide de rinçage	22
Touche Annulation	9	CARACTÉRISTIQUES TECHNIQUES	22
Touches de fonction	9	EN MATIÈRE DE PROTECTION DE L'ENVIRONNEMENT	23
Mode programmation	9		
Signaux sonores	10		
UTILISATION DE L'APPAREIL	10		
RÉGLAGE DE L'ADOUCCISSEUR D'EAU	11		
Réglage manuel	11		
Réglage électronique	11		
UTILISATION DU SEL RÉGÉNÉRANT	12		
UTILISATION DU PRODUIT DE LAVAGE ET DU LIQUIDE DE RINÇAGE	13		
Utilisation du produit de lavage	13		

NOTICE D'UTILISATION



CONSIGNES DE SÉCURITÉ

Lire attentivement cette notice d'utilisation avant l'installation et l'utilisation de l'appareil :

- Pour votre sécurité et la sécurité de votre appareil.
- Pour protéger l'environnement.
- Pour le bon fonctionnement de l'appareil.

Conservez cette notice d'utilisation avec l'appareil. Si vous déménagez ou si l'appareil est cédé à une autre personne, assurez-vous que la notice d'utilisation l'accompagne.

Le fabricant n'est pas responsable des dommages liés à une mauvaise installation ou utilisation.

Sécurité des enfants et des personnes vulnérables

- Cet appareil n'est pas destiné aux enfants et aux personnes dont les capacités physiques, sensorielles ou mentales, ou le manque d'expérience et de connaissance les empêchent d'utiliser l'appareil sans risque lorsqu'ils sont sans surveillance, ou en l'absence d'instruction d'une personne responsable qui puisse leur assurer une utilisation de l'appareil sans danger.
- Surveillez les enfants en veillant à ce qu'ils ne jouent pas avec cet appareil.
- Ne laissez jamais les emballages à la portée des enfants. Risque d'asphyxie ou de blessure corporelle.
- Conservez tous les produits de lavage dans un endroit sûr. Ne laissez pas les enfants toucher les produits de lavage.
- Tenez les enfants et les animaux éloignés de l'appareil lorsque la porte est ouverte.

Consignes générales de sécurité

- Ne modifiez jamais les caractéristiques de cet appareil. Vous risqueriez de vous blesser et d'endommager l'appareil.
- Les produits de lavage pour lave-vaisselle peuvent occasionner des brûlures chimiques au niveau des yeux, de la bouche et de la gorge. Respectez les instructions de sécurité du fabricant des produits.
- L'eau de votre lave-vaisselle n'est pas potable. Des résidus de produits de lavage peuvent subsister dans votre lave-vaisselle.
- Ne laissez pas la porte de l'appareil ouverte sans supervision. Vous éviterez ainsi les blessures et les chutes sur une porte ouverte.
- Ne montez pas ou ne vous asseyez pas sur la porte ouverte de votre appareil.

Utilisation de l'appareil

- Cet appareil est destiné à un usage domestique normal. Ne l'utilisez jamais à d'autres fins, pour éviter les dommages corporels et les dégâts matériels.
- Ce lave-vaisselle est conçu pour laver la vaisselle et les ustensiles pouvant être lavés en machine.
- Ne placez pas de produits inflammables ou d'éléments imbibés de produits inflammables à l'intérieur, à proximité ou sur l'appareil. Risque d'explosion ou d'incendie.

- Les couteaux et autres ustensiles pointus ou tranchants doivent être placés dans le panier à couverts avec la pointe vers le bas, ou placez-les en position horizontale dans le panier supérieur ou dans le panier à couteaux (tous les modèles ne sont pas équipés d'un panier à couteaux).
- N'utilisez que des produits (sel, produit de lavage, liquide de rinçage) spécifiques pour lave-vaisselle.
- Tout autre type de sel non spécialement étudié pour être utilisé dans un lave-vaisselle, en particulier le sel de cuisine, peut endommager l'adoucisseur d'eau.
- Approvisionnez en sel juste avant de démarrer un programme de lavage. Les restes de sel dans l'appareil peuvent provoquer de la corrosion ou perforer la cuve de l'appareil.
- Ne remplissez jamais le distributeur de liquide de rinçage avec d'autres produits (agent de nettoyage pour lave-vaisselle, produit de lavage liquide). Vous risqueriez d'endommager l'appareil.
- Assurez-vous que les bras d'aspersion tournent librement avant de lancer le programme de lavage.
- De la vapeur chaude peut s'échapper de l'appareil si vous ouvrez la porte pendant le déroulement d'un programme de lavage. Risque de brûlures cutanées.
- N'enlevez pas la vaisselle de l'appareil avant la fin du programme de lavage.

Entretien et nettoyage

- Avant de nettoyer l'appareil, arrêtez-le et débranchez-le du secteur.
- N'utilisez pas de produits inflammables ou corrosifs.
- N'utilisez pas l'appareil sans les filtres. Contrôlez que les filtres sont correctement installés. Si les filtres ne sont pas correctement installés, les performances de lavage pourraient être compromises et l'appareil endommagé.
- Ne projetez pas d'eau ou de vapeur sur l'appareil pour son nettoyage. Cela créerait un risque de choc électrique et pourrait endommager l'appareil.

Installation

- Vérifiez que l'appareil n'est pas endommagé. N'installez et ne branchez pas un appareil endommagé ; contactez le fournisseur.
- Enlevez tous les emballages avant d'installer et d'utiliser l'appareil.
- L'installation électrique, la plomberie et l'installation de l'appareil doivent être effectuées par une personne qualifiée. Vous éviterez ainsi des risques mobiliers, immobiliers et corporels.
- Pendant l'installation et avant toute intervention sur le lave-vaisselle, il est nécessaire de débrancher l'appareil.
- Les parois de votre lave-vaisselle ne doivent jamais être percées pour éviter d'endommager les composants hydrauliques et électriques.
- **Important** ! Respectez les consignes données sur le gabarit fourni avec l'appareil :
 - Installer l'appareil.
 - Pour monter le panneau de la porte.
 - Raccorder les tuyaux d'arrivée d'eau et de vidange.
- Vérifiez que l'appareil est installé sous et à proximité de structures sûres.

Précautions contre le gel

- N'installez pas l'appareil dans un endroit où la température ambiante est inférieure à 0 °C.
- Le fabricant ne pourra être tenu responsable en cas de dommages dus au gel.

Tuyau d'arrivée d'eau

- Utilisez des tuyaux neufs pour raccorder l'appareil à l'arrivée d'eau. N'utilisez pas de tuyaux usagés.
- Ne raccordez pas l'appareil à des conduites neuves ou qui n'ont pas été utilisées depuis longtemps. Laissez couler l'eau pendant quelques minutes avant de brancher le tuyau d'arrivée d'eau.
- Veillez à ne pas écraser ou endommager les tuyaux d'eau lorsque vous installez l'appareil.
- Assurez-vous que tous les raccords de tuyaux d'eau sont bien serrés afin d'éviter les fuites.
- Lorsque vous utilisez l'appareil pour la première fois, vérifiez que les tuyaux ne fuient pas.
- Le tuyau d'arrivée est à double paroi et comporte un câble d'alimentation intérieur ainsi qu'une soupape de sécurité. Le tuyau d'arrivée d'eau est sous pression uniquement lorsque l'eau s'écoule. Si le tuyau d'arrivée d'eau fuit, la soupape de sécurité coupe automatiquement l'eau.
 - Faites attention au moment de raccorder le tuyau d'arrivée d'eau :
 - N'immergez pas le tuyau d'arrivée d'eau ou la soupape de sécurité dans l'eau.
 - Si le tuyau d'arrivée d'eau ou la soupape de sécurité est endommagé, débranchez immédiatement la prise secteur.
 - Contactez le service après-vente de votre magasin vendeur pour remplacer le tuyau d'arrivée d'eau avec soupape de sécurité.



AVERTISSEMENT

Tension dangereuse

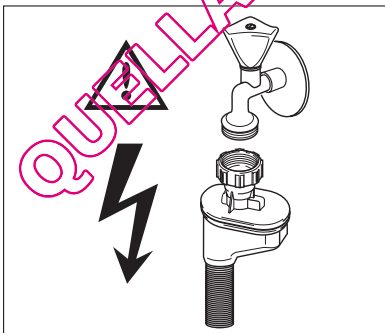

Raccordement électrique

- L'appareil doit être relié à la terre.
- Vérifiez que les données électriques figurant sur la plaque signalétique correspondent à celles de votre réseau.
- Utilisez toujours une prise correctement installée, protégée contre les chocs.

- L'appareil ne doit pas être raccordé à l'aide d'un prolongateur ou d'une prise multiple. Risque d'incendie.
- Ne remplacez et ne modifiez jamais le câble d'alimentation. Contactez votre service après-vente.
- Attention à ne pas écraser ou endommager la prise et le câble d'alimentation situés à l'arrière de l'appareil.
- Assurez-vous que la prise principale est accessible une fois l'appareil installé.
- Ne tirez jamais sur le câble d'alimentation électrique pour débrancher l'appareil. Débranchez, pour ce faire, la fiche de la prise secteur.

Service après-vente

- Toute intervention ou réparation sur votre appareil doit uniquement être effectuée par une personne qualifiée. Contactez votre service après-vente.
- Utilisez exclusivement des pièces d'origine.

Pour mettre l'appareil au rebut

- Pour éviter tout risque corporel ou matériel :
 - Débranchez l'appareil.
 - Coupez le câble d'alimentation au ras de l'appareil et mettez-le au rebut.
 - Retirez le loquet de la porte. Ceci évite d'enfermer un enfant ou un animal dans l'appareil par accident. Risque d'asphyxie.
 - Mettez l'appareil au rebut dans un centre local agréé.



AVERTISSEMENT

Les produits de lavage pour lave-vaisselle sont dangereux et peuvent être corrosifs !

- En cas d'accident impliquant ces produits, contactez immédiatement un médecin.
- En cas d'ingestion du produit, contactez immédiatement un médecin.
- En cas de projection de produit de lavage dans les yeux, contactez immédiatement un médecin et rincez abondamment à l'eau.
- Conservez les produits de lavage pour lave-vaisselle dans un endroit sûr et hors de portée des enfants.
- Ne laissez pas la porte de l'appareil ouverte quand celui-ci contient du produit de lavage.
- Remplissez le distributeur de produit de lavage juste avant de démarrer un programme de lavage.

DESCRIPTION DE L'APPAREIL

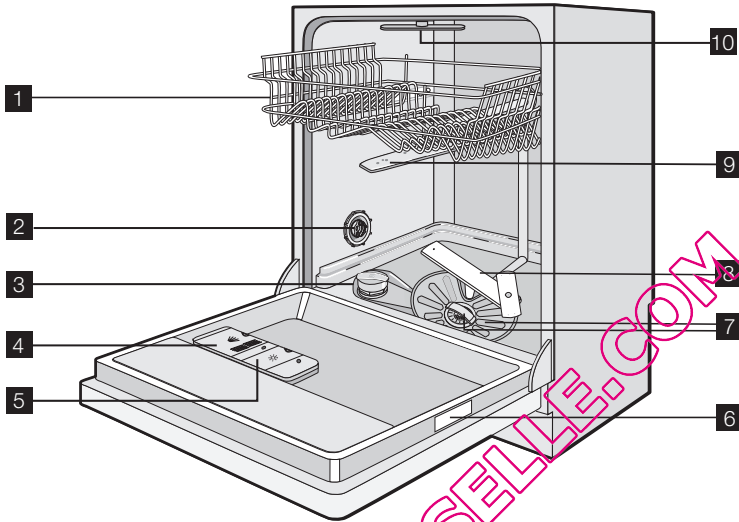

- 1 Panier supérieur
- 2 Sélecteur de dureté de l'eau
- 3 Réservoir de sel régénérant
- 4 Distributeur de produit de lavage
- 5 Distributeur de liquide de rinçage
- 6 Plaque signalétique
- 7 Filtres
- 8 Bras d'aspersion inférieur
- 9 Bras d'aspersion supérieur
- 10 Bras d'aspersion supérieur

Signal optique

Dès que le programme de lavage démarre, un signal optique est projeté sur le sol sous la porte de l'appareil :

- Un voyant rouge fixe reste allumé pendant toute la durée du programme de lavage.
- Un voyant vert fixe indique que le programme de lavage est terminé.
- Un voyant rouge clignotant indique une anomalie de fonctionnement de l'appareil.



Si vous installez l'appareil en hauteur dans un meuble pourvu d'une porte qui jouxte de très près, ce signal optique ne sera plus visible.

BANDEAU DE COMMANDE

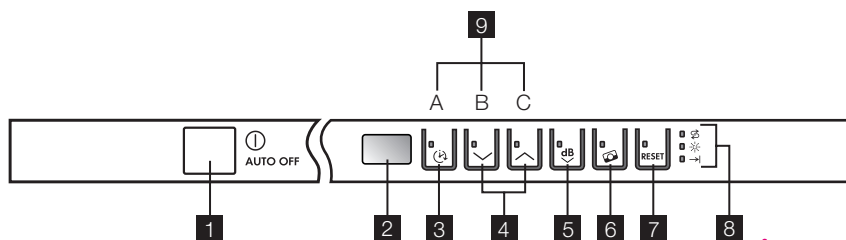

- 1 Touche Marche/Arrêt
- 2 Afficheur
- 3 Touche Départ différé
- 4 Touches de sélection des programmes
- 5 Touche de programme Silence Plus
- 6 Touche « Tout en 1 »
- 7 Touche Annulation
- 8 Voyants
- 9 Touches de fonction

Voyants	
Sel ¹⁾ ↻	Ils s'allument lorsque le réservoir de sel régénérant doit être rempli. Reportez-vous au chapitre « Utilisation du sel régénérant ». Le voyant de réapprovisionnement en sel régénérant peut rester allumé plusieurs heures après le remplissage du réservoir à sel. Cela n'affecte pas le fonctionnement de l'appareil.
Liquide de rinçage ¹⁾ ✱	Il s'allume lorsque le distributeur de liquide de rinçage doit être rempli. Reportez-vous au chapitre « Utilisation du produit de lavage et du liquide de rinçage ».
Fin de programme →	S'allume quand un cycle de lavage est terminé.

1) Lorsque les réservoirs à sel et/ou à liquide de rinçage sont vides, les voyants correspondants ne s'allument pas pendant qu'un programme est en cours.

Affichage

L'affichage indique :

- Le réglage électronique du niveau d'adoucisseur d'eau.
- L'activation/désactivation du distributeur de liquide de rinçage (seulement si la fonction "Tout en 1" est activée).
- Le numéro du programme de lavage.
- Le temps restant avant la fin du programme de lavage.
- La fin d'un programme de lavage. Un zéro apparaît sur l'affichage.
- Le temps restant avant la fin du programme Départ différé.
- Les codes d'anomalie de l'appareil.
- L'activation/désactivation des signaux sonores.

Touche Départ différé

Utilisez la touche Départ différé pour différer l'heure de départ du programme de 1 à 24 heures. Reportez-vous au chapitre « Sélection et départ d'un programme de lavage ».

Touches de sélection des programmes

Avec ces touches vous pouvez sélectionner le programme de lavage (mais pas le programme de lavage Silence Plus). Appuyez plusieurs fois sur l'une de ces touches jusqu'à ce que l'affichage indique le numéro du programme souhaité.

Pour sélectionner le programme de lavage Silence Plus, appuyez sur la touche Silence Plus.

Pour plus de détails sur les programmes de lavage, reportez-vous au chapitre « Programmes de lavage ».

Touche de programme Silence Plus

Il s'agit d'un programme de lavage à faible niveau sonore.

Pendant le programme Silence Plus, la pompe fonctionne à très faible vitesse pour diminuer le niveau sonore de 25 % par rapport au programme déclaré. Le programme dure donc plus longtemps.

Sélectionnez ce programme de lavage aux heures creuses pour profiter d'un tarif avantageux.

Touche "Tout en 1"

Appuyez sur cette touche pour activer/désactiver la fonction "Tout en 1". Reportez-vous à la fonction "Tout en 1".

Touche Annulation

Avec cette touche vous pouvez annuler un programme en cours ou un départ différé. Reportez-vous au chapitre « Sélection et départ d'un programme de lavage ».

Touches de fonction

Appuyez sur les touches de fonction pour :

- Régler électroniquement le niveau de l'adoucisseur d'eau. Reportez-vous au chapitre « Réglage de l'adoucisseur d'eau ».
- Activer/désactiver le distributeur de liquide de rinçage lorsque la fonction "Tout en 1" est activée. Reportez-vous au chapitre « En cas d'anomalie de fonctionnement... ».
- Activer/désactiver les signaux sonores. Reportez-vous au chapitre « Signaux sonores ».

Mode programmation

L'appareil doit être en mode Programmation pour effectuer les opérations suivantes :

- Régler et démarrer un programme de lavage et/ou un départ différé.
- Régler électroniquement le niveau de l'adoucisseur d'eau.
- Activer/désactiver les signaux sonores.
- Activer/désactiver le distributeur de liquide de rinçage.

Appuyez sur la touche Marche/Arrêt. L'appareil se trouve en mode Programmation lorsque :

- Deux lignes horizontales apparaissent sur l'affichage.

Appuyez sur la touche Marche/Arrêt. L'appareil n'est pas en mode Programmation lorsque :

- L'affichage indique la durée d'un programme de lavage ou d'un départ différé.
- Pour revenir au mode Programmation, annulez le programme ou le départ différé. Reportez-vous au chapitre « Sélection et départ d'un programme de lavage ».

Signaux sonores

Les signaux sonores indiquent :

- La fin d'un programme de lavage
- Le réglage électronique du niveau d'adoucisseur d'eau.
- Une anomalie de fonctionnement de l'appareil.

Pour désactiver les signaux sonores, procédez comme suit :

1. Mettez l'appareil en fonctionnement.
2. Contrôlez que l'appareil est en mode Programmation.
3. Appuyez sur les touches de fonction B et C et maintenez-les appuyées jusqu'à ce que les voyants des touches de fonction A, B et C clignotent.
4. Relâchez les touches de fonction B et C.
5. Appuyez sur la touche de fonction C.
 - Les voyants des touches de fonction A et B s'éteignent.
 - Le voyant de la touche de fonction C clignote.
 - Le niveau actuel est indiqué sur l'affichage numérique.

lb

Signaux sonores activés

Ob

Signaux sonores désactivés

6. Appuyez de nouveau sur la touche de fonction C.
 - L'affichage indique le nouveau réglage.
7. Mettez l'appareil à l'arrêt pour mémoriser l'opération.



Effectuez la procédure ci-dessus pour activer à nouveau les signaux sonores.

UTILISATION DE L'APPAREIL

1. Vérifiez si le réglage de dureté de l'adoucisseur d'eau correspond à la dureté de l'eau de votre région. Sinon, ajustez le niveau de l'adoucisseur d'eau.
2. Remplissez le réservoir de sel régénérant avec du sel spécial pour lave-vaisselle.
3. Remplissez le distributeur de liquide de rinçage.
4. Rangez les couverts et la vaisselle dans le lave-vaisselle.
5. Sélectionnez le programme de lavage en fonction de la charge et du degré de salissure.
6. Remplissez le réservoir avec la quantité nécessaire de produit de lavage.
7. Démarrez le programme de lavage.



Si vous utilisez des pastilles de détergent multifonctions (« 3 en 1 », « 4 en 1 » « 5 en 1 », etc.), utilisez la fonction « Tout en 1 » (reportez-vous au chapitre Fonction « Tout en 1 »).

RÉGLAGE DE L'ADOUCCISSEUR D'EAU

Le lave-vaisselle est équipé d'un adoucisseur d'eau conçu pour éliminer les minéraux et les sels de l'eau d'alimentation. Ces minéraux et sels peuvent endommager l'appareil.

Réglez le niveau de l'adoucisseur d'eau s'il ne correspond pas à la dureté de l'eau de votre région.

Contactez votre compagnie des eaux pour connaître la dureté de l'eau de votre région.

Dureté eau				Réglage de la dureté de l'eau	
Degrés allemands (dH°)	Degrés français (°TH)	mmol/l	Degrés Clarke	manuel	électronique
51 - 70	91 - 125	9,1 - 12,5	64 - 88	2 1)	10
43 - 50	76 - 90	7,6 - 9,0	53 - 63	2 1)	9
37 - 42	65 - 75	6,5 - 7,5	46 - 52	2 1)	8
29 - 36	51 - 64	5,1 - 6,4	38 - 45	2 1)	7
23 - 28	40 - 50	4,0 - 5,0	28 - 35	2 1)	6
19 - 22	33 - 39	3,8 - 3,9	23 - 27	2 1)	5 1)
15 - 18	26 - 32	2,6 - 3,2	18 - 22	1	4
11 - 14	19 - 25	1,9 - 2,5	13 - 17	1	3
4 - 10	7 - 18	0,7 - 1,8	5 - 12	1	2
< 4	< 7	< 0,7	< 5	1 2)	1 2)

1) Réglage d'usine

2) Ne pas utiliser de sel à ce niveau.



L'adoucisseur d'eau doit être réglé manuellement et électroniquement.

Réglage manuel

Tournez le sélecteur de dureté de l'eau sur 1 ou 2 (reportez-vous au tableau).

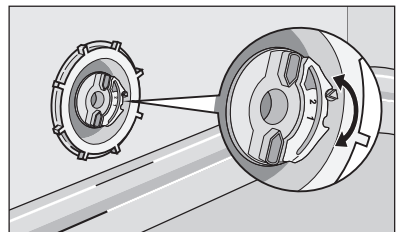

Réglage électronique

1. Mettez l'appareil en fonctionnement.
2. Contrôlez que l'appareil est en mode Programmation.

3. Appuyez sur les touches de fonction B et C et maintenez-les appuyées jusqu'à ce que les voyants des touches de fonction A, B et C clignotent.
4. Relâchez les touches de fonction B et C.
5. Appuyez sur la touche de fonction A.
 - Les voyants des touches de fonction B et C s'éteignent.
 - Le voyant de la touche de fonction A continue de clignoter.
 - Le niveau actuel est indiqué sur l'affichage.
 - Les signaux sonores intermittents indiquent le niveau actuel.
 Exemple : l'affichage indique **5 L** / 5 signaux sonores intermittents = niveau 5
6. Appuyez plusieurs fois sur la touche de fonction A jusqu'à ce que l'affichage indique le réglage requis.
7. Appuyez sur la touche Marche/Arrêt pour mémoriser l'opération.

i Si l'adoucisseur d'eau est réglé électroniquement au niveau 1, le voyant de sel restera éteint.

UTILISATION DU SEL RÉGÉNÉRANT

Pour remplir le réservoir de sel

1. Dévissez le bouchon du réservoir à sel régénérant en le tournant dans le sens inverse des aiguilles d'une montre.
2. Versez 1 litre d'eau à l'intérieur du réservoir (uniquement lorsque vous remplissez le réservoir pour la première fois).
3. Versez le sel à l'aide de l'entonnoir jusqu'à ce que le réservoir soit rempli.
4. Éliminez toute trace de sel autour de l'ouverture du réservoir de sel régénérant.
5. Remettez le bouchon en place et serrez-le en le tournant dans le sens des aiguilles d'une montre pour fermer le réservoir de sel régénérant.

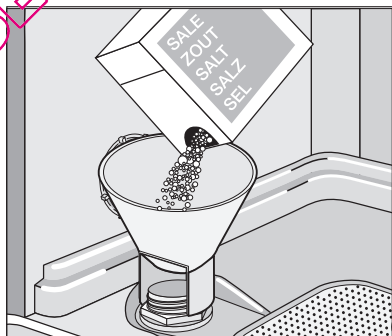

i Il est normal que de l'eau s'écoule du réservoir lorsque vous le remplissez de sel.

UTILISATION DU PRODUIT DE LAVAGE ET DU LIQUIDE DE RINÇAGE

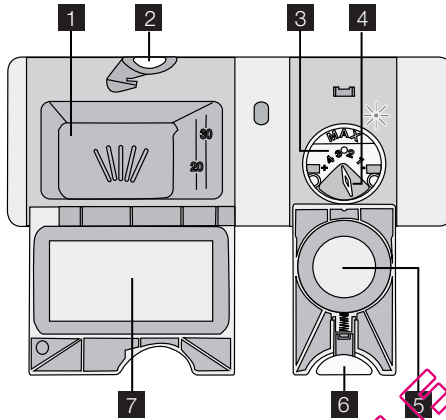

Utilisation du produit de lavage



Afin de préserver l'environnement, n'utilisez que la quantité nécessaire de produit de lavage.

Respectez les recommandations fournies par le fabricant du produit de lavage qui figurent sur l'emballage du produit.

Pour remplir le réservoir de produit de lavage :

1. Appuyez sur la touche de déverrouillage **2** afin d'ouvrir le couvercle **7** du réservoir du produit de lavage.
2. Introduisez le produit de lavage dans le réservoir **1**.
3. Si le programme de lavage comporte une phase de pré-lavage, versez une petite quantité de produit de lavage à l'intérieur de la porte de l'appareil.
4. Si vous utilisez des pastilles de détergent, placez-les dans le distributeur **1**.
5. Fermez le réservoir du produit de lavage. Appuyez sur le couvercle jusqu'à ce qu'il soit verrouillé.



Utilisez des programmes de lavage longs quand vous utilisez des pastilles de détergent. En effet, elles ne se dissolvent pas entièrement pendant les programmes courts et peuvent donner de mauvais résultats.

Utilisation du liquide de rinçage



Le liquide de rinçage assure un rinçage optimal et un séchage sans taches ni striures.

Le distributeur de liquide de rinçage libère automatiquement le liquide de rinçage durant la dernière phase de rinçage.

Pour remplir le distributeur de liquide de rinçage, procédez comme suit :

1. Appuyez sur la touche de déverrouillage **6** afin d'ouvrir le couvercle **5** du distributeur de liquide de rinçage.
2. Remplissez le distributeur de liquide de rinçage **3** de liquide de rinçage. Le repère 'max.' indique le niveau maximum.

3. Essuyez tout débordement de liquide de rinçage à l'aide de papier absorbant, afin d'éviter une formation excessive de mousse lors du lavage.
4. Vérifiez que le couvercle est fermé après chaque remplissage. Appuyez sur le couvercle jusqu'à ce qu'il soit verrouillé.

Réglez le dosage du liquide de rinçage

Réglage d'usine : position 3.

Vous pouvez régler le dosage du liquide de rinçage entre 1 (minimum) et 4 (maximum).

Tournez le sélecteur de liquide de rinçage **4** afin d'augmenter ou diminuer le dosage.

FONCTION "TOUT EN 1"

La fonction "Tout en 1" utilise les pastilles de détergent multifonctions.

Ces produits combinent les fonctions de produit de lavage, de liquide de rinçage et de sel régénérant. Certains types de pastilles contiennent d'autres agents.

Vérifiez que ces pastilles sont appropriées à votre degré de dureté de l'eau. Consultez à cet effet les instructions du fabricant.

La fonction "Tout en 1" une fois sélectionnée reste allumée sauf si vous la désactivez.

La fonction "Tout en 1" désactive le débit du liquide de rinçage et du sel.

La fonction "Tout en 1" désactive les voyants du sel régénérant et du liquide de rinçage.

La durée du programme peut augmenter si vous utilisez la fonction "Tout en 1".



Activez la fonction "Tout en 1" avant de lancer un programme de lavage.

Vous ne pouvez pas activer la fonction "Tout en 1" en cours de programme.

Pour activer la fonction "Tout en 1" :

- Appuyez sur la touche "Tout en 1". Le voyant de la fonction "Tout en 1" s'allume.

Pour désactiver la fonction "Tout en 1" et utiliser le produit de lavage, le sel régénérant et le liquide de rinçage séparément :

1. Appuyez sur la touche "Tout en 1". Le voyant de la fonction "Tout en 1" s'éteint.
2. Approvisionnez à nouveau le réservoir à sel et le distributeur de liquide de rinçage.
3. Réglez la position maximale du degré de dureté de l'eau.
4. Effectuez un programme de lavage sans charger l'appareil.
5. Réglez l'adoucisseur d'eau en fonction de la dureté de l'eau de votre région.
6. Réglez le dosage du liquide de rinçage.

RANGEMENT DES COUVERTS ET DE LA VAISSELLE



Reportez-vous à la brochure « Exemples de charges ProClean ».

Conseils et astuces

- Les éponges, les chiffons de nettoyage et tout autre objet absorbant l'eau ne doivent pas être lavés au lave-vaisselle.
- Enlevez tous les restes d'aliments.

- Laissez tremper les casseroles au fond desquelles adhèrent des restes d'aliments brûlés ou attachés.
- Chargez les articles creux, tels que tasses, verres, casseroles, etc. en les retournant,
- de manière à ce que l'eau ne s'accumule pas dans le creux ou dans un fond bombé.
- La vaisselle et les couverts ne doivent pas être insérés les uns dans les autres ou se chevaucher.
- Pour éviter que les verres ne se brisent, évitez qu'ils se touchent.
- Placez les petites pièces dans le panier à couverts.
- Intercalez les cuillères aux autres couverts, afin d'éviter qu'elles ne s'emboîtent.
- Lorsque vous placez des articles dans les paniers, veillez à ce que l'eau puisse accéder à toutes les surfaces.
- Placez les objets légers dans le panier supérieur. Disposez-les de façon à ce qu'ils ne puissent pas se retourner.
- La vaisselle en plastique et les poêles en matériau antiadhésif tendent à retenir les gouttes d'eau.

PROGRAMMES DE LAVAGE

Programmes de lavage

Programme	Degré de salissure	Type de vaisselle	Description du programme
1 dB ¹⁾	Normalement sale	Vaisselle et couverts	Prélavage Lavage principal à 50 °C 1 rinçage intermédiaire Dernier rinçage Séchage
2 45°-70° AUTO ²⁾	Tous	Vaisselle, couverts, plats et casseroles	Prélavage Lavage principal à 45 °C ou 70 °C 1 ou 2 rinçages intermédiaires Dernier rinçage Séchage
3 INTENSIV PRO 70°	Très sale	Vaisselle, couverts, plats et casseroles	Prélavage Lavage principal à 70 °C 1 rinçage intermédiaire Dernier rinçage Séchage
4 60° 30 MIN ³⁾	Normalement ou légèrement sale	Vaisselle et couverts	Lavage principal à 60 °C Rinçage
5 50° ECO ⁴⁾	Normalement sale	Vaisselle et couverts	Prélavage Lavage principal jusqu'à 50 °C 1 rinçage intermédiaire Rinçage final Séchage

Programme	Degré de salissure	Type de vaisselle	Description du programme
6 55° 50 MIN	Légèrement sale	Vaisselle et couverts	Lavage principal à 55 °C 1 rinçage intermédiaire Dernier rinçage
7 45° GLASS	Normalement ou légèrement sale	Vaisselle délicate et verres	Lavage principal à 45 °C 1 rinçage intermédiaire Dernier rinçage Séchage
8 	Ce programme rince rapidement la vaisselle pour éviter que les restes d'aliments ne colent et pour éviter la formation d'odeurs. Vous ne pouvez démarrer un programme de lavage que lorsque vous avez entièrement chargé l'appareil. N'utilisez pas de produit de lavage avec ce programme.		1 rinçage à froid

- 1) Il s'agit du programme de lavage Silence Plus.
- 2) L'appareil règle automatiquement la température et la quantité d'eau. Cela dépend si l'appareil est plein ou non et du degré de salissure de la vaisselle. La durée du programme et les consommations varient.
- 3) Pour laver une petite quantité de vaisselle, ce programme vous offre une solution gain de temps pour des résultats de lavage parfaits.
- 4) Programme de test des organismes de contrôle. Reportez-vous à la brochure fournie pour connaître les résultats des tests.

Valeurs de consommation

Programme	Durée (minutes)	Énergie (kWh)	Eau (litres)
1 dB	200 - 220	1,1 - 1,3	10 - 11
2 45°-70° AUTO	90 - 160	0,9 - 1,7	8 - 17
3 INTENSIV PRO 70°	140 - 160	1,5 - 1,7	15 - 16
4 60° 30 MIN	30	0,9	9
5 50° ECO	150 - 160	1,0 - 1,1	10 - 11
6 55° 50 MIN	50 - 60	1,0 - 1,2	10 - 11
7 45° GLASS	65 - 75	0,8 - 0,9	12 - 13
8 	14	0,1	4



Ces valeurs peuvent changer en fonction de la pression et de la température de l'eau, des variations dans l'alimentation électrique et de la quantité de vaisselle.

SÉLECTION ET DÉPART D'UN PROGRAMME DE LAVAGE

Régler et démarrer un programme de lavage sans départ différé

1. Mettez l'appareil en fonctionnement.
2. Contrôlez que l'appareil est en mode Programmation.
3. Sélectionnez un programme de lavage. Reportez-vous au chapitre « Programmes de lavage ».
 - L'affichage indique le numéro du programme de lavage.
4. Sélectionnez une ou plusieurs options, si vous le souhaitez.
5. Fermez la porte de l'appareil. Le programme de lavage démarre automatiquement.

Régler et démarrer un programme de lavage avec départ différé

1. Mettez en fonctionnement l'appareil et sélectionnez un programme de lavage.
2. Appuyez sur la touche Départ différé plusieurs fois de suite jusqu'à ce que le nombre d'heures correspondant au départ différé souhaité apparaisse sur l'affichage numérique.
3. Fermez la porte de l'appareil.
 - Le décompte démarre automatiquement.
 - Lorsque le décompte est terminé, le programme de lavage démarre automatiquement.

i L'ouverture de la porte de l'appareil interrompt le décompte. Lorsque vous refermez la porte, le décompte reprend là où il a été interrompu.

Interruption d'un programme de lavage

- Ouvrez la porte de l'appareil.
 - Le programme de lavage s'arrête.
- Fermez la porte de l'appareil.
 - Le programme de lavage reprend là où il a été interrompu.

Pour annuler un programme de lavage ou un départ différé

i Si un programme de lavage ou un départ différé n'a pas encore démarré, vous pouvez changer la sélection. Lorsqu'un programme de lavage ou un départ différé est en cours, il est impossible de modifier la sélection. Pour effectuer une nouvelle sélection, annulez le programme de lavage ou le départ différé.

i Lorsque vous annulez le départ différé, cela annule automatiquement le programme de lavage sélectionné. Vous devez répéter la sélection du programme de lavage.

1. Appuyez et maintenez appuyée la touche Annulation jusqu'à ce que deux barres horizontales apparaissent sur l'affichage numérique.
2. Avant de démarrer un nouveau programme de lavage, vérifiez qu'il y a du produit de lavage dans le distributeur correspondant.

À la fin d'un programme de lavage

- L'appareil se met à l'arrêt automatiquement.
 - Les signaux sonores retentissent.
1. Ouvrez la porte de l'appareil.
 - L'affichage indique 0
 - Le voyant Fin de programme s'allume.
 2. Mettez l'appareil à l'arrêt.
 3. Pour de meilleurs résultats de séchage, entrouvrez la porte pendant quelques minutes.



L'appareil se met à l'arrêt automatiquement au bout de 10 minutes dès la fin du programme de lavage.

Retirez les articles des paniers

- Attendez que la vaisselle refroidisse avant de la retirer du lave-vaisselle. La vaisselle encore chaude est sensible aux chocs.
- Déchargez d'abord le panier inférieur, puis le panier supérieur.
- Les côtés et la porte de l'appareil peuvent être mouillés. L'acier inox refroidit plus rapidement que la vaisselle.

ENTRETIEN ET NETTOYAGE

Pour retirer et nettoyer les filtres

Avec des filtres sales les résultats du lavage sont inférieurs.

Bien que ces filtres ne nécessitent pas beaucoup d'entretien, nous vous recommandons de les vérifier à intervalles réguliers et, si besoin, de les nettoyer.

1. Pour retirer le filtre (A), tournez-le dans le sens inverse des aiguilles d'une montre et retirez-le du filtre (B).

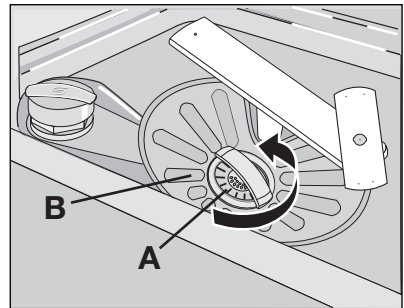

2. Le filtre (A) est constitué de 2 pièces. Pour démonter le filtre, séparez-les.
3. Nettoyez soigneusement les filtres avec de l'eau.
4. Rassemblez les 2 pièces du filtre (A) et poussez. Vérifiez qu'elles s'emboîtent correctement.
5. Retirez le filtre (B).
6. Nettoyez soigneusement le filtre (B) avec de l'eau.

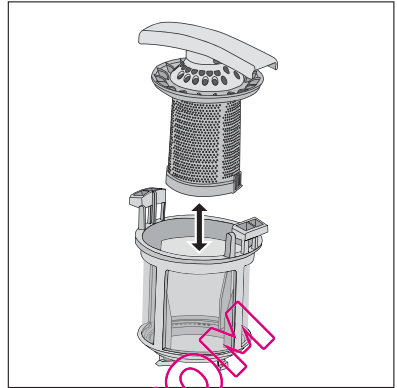

7. Remplacez le filtre (B) dans sa position initiale. Vérifiez qu'il est correctement placé dans les deux guides (C).
8. Mettez les filtres (A) en place dans le (B). Bloquez le filtre (A) en tournant la poignée dans le sens des aiguilles d'une montre jusqu'à la butée.

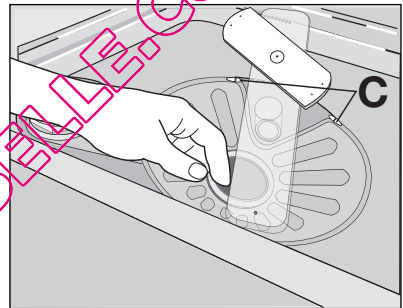

Pour nettoyer les bras d'aspersion

Ne retirez pas les bras d'aspersion.

Si des résidus ont bouché les orifices des bras d'aspersion, éliminez ceux-ci à l'aide d'un objet pointu.

Nettoyage des surfaces externes

Nettoyez les surfaces externes de l'appareil, de même que le bandeau de commandes, à l'aide d'un chiffon doux humide.

Utilisez uniquement un peu d'eau savonneuse.

N'utilisez en aucun cas des substances abrasives, des tampons à récurer ou des solvants (acétone).

EN CAS D'ANOMALIE DE FONCTIONNEMENT

L'appareil ne démarre pas ou se met à l'arrêt en cours de programme.

Essayez d'abord de trouver une solution au problème (reportez-vous au tableau). Si vous n'y arrivez pas, contactez votre service Après-vente.

Anomalie de fonctionnement	Code erreur	Cause possible	Solution possible
L'appareil n'est pas approvisionné en eau.	L'affichage indique ,10	Le robinet d'arrivée d'eau est obstrué ou incrusté de tartre.	Nettoyez le robinet d'arrivée d'eau.
		La pression d'eau est trop basse.	Contactez votre compagnie locale de distribution des eaux.
		Le robinet d'arrivée d'eau est fermé.	Ouvrez le robinet d'arrivée d'eau.
		Le filtre situé dans le tuyau d'arrivée d'eau est bouché.	Nettoyez le filtre.
		Le tuyau d'arrivée d'eau n'a pas été installé correctement.	Vérifiez le raccordement.
		Le tuyau d'arrivée d'eau est endommagé.	Assurez-vous que le tuyau d'arrivée d'eau n'est pas endommagé.
L'appareil ne vidange pas.	L'affichage indique ,20	Le robinet de l'évier est bouché.	Nettoyez le robinet de l'évier.
		Le tuyau de vidange n'a pas été installé correctement.	Vérifiez le raccordement.
		Le tuyau de vidange est endommagé.	Assurez-vous que le tuyau de vidange n'est pas endommagé.
Le système de sécurité anti-débordement s'est déclenché.	L'affichage indique ,30		Fermez le robinet d'eau et contactez votre service après-vente.
Le programme ne démarre pas.		La porte de l'appareil est ouverte.	Fermez la porte correctement.
		La fiche secteur n'est pas branchée.	Insérez la fiche dans la prise secteur.
		Un fusible a disjoncté dans la boîte à fusibles de votre habitation.	Remplacez le fusible.
		La fonction Départ différé est sélectionnée. (Uniquement pour les appareils avec la fonction Départ différé).	Pour démarrer immédiatement le programme, annulez le départ différé.

Après avoir effectué ces contrôles, mettez l'appareil en fonctionnement. Le programme reprend là où il a été interrompu.

Si l'anomalie persiste, contactez le service Après-vente.

Si d'autres codes erreur s'affichent, contactez le service Après-vente.

Les informations nécessaires pour le service Après-vente figurent sur la plaque signalétique.

Nous vous recommandons de noter les informations ici :

Modèle (MOD.)
 Numéro du produit (PNC)
 Numéro de série (S.N.)

Les résultats de lavage et de séchage ne sont pas satisfaisants

Problème	Cause possible	Solution possible
La vaisselle n'est pas propre.	Vous n'avez pas sélectionné le programme approprié pour ce type de vaisselle et de salissure.	Vérifiez que ce programme de lavage est approprié pour ce type de vaisselle et de salissure.
	Les paniers n'ont pas été chargés correctement, l'eau n'a pas pu accéder à toutes les surfaces.	Chargez les paniers correctement.
	Les bras d'aspersion ne peuvent pas tourner parce que la vaisselle est mal positionnée.	Vérifiez qu'une disposition incorrecte de la vaisselle ne bloque pas les bras d'aspersion.
	Les filtres sont encrassés ou mal montés et installés.	Assurez-vous que les filtres sont propres et correctement montés et installés.
	vous avez utilisé trop peu de produit de lavage ou avez oublié d'approvisionner le distributeur de produit de lavage.	Vérifiez que la quantité de produit de lavage est suffisante.
Traces de tartre sur la vaisselle.	Le réservoir de sel régénérant est vide.	Remplissez le réservoir de sel régénérant avec du sel spécial pour lave-vaisselle.
	L'adoucisseur d'eau a été mal réglé.	Réglez l'adoucisseur d'eau.
	Le bouchon du réservoir de sel régénérant n'a pas été vissé correctement.	Assurez-vous que le bouchon du réservoir de sel est correctement fermé.
Les verres et la vaisselle présentent des rayures, des taches blanches ou un film bleuâtre.	Le dosage du liquide de rinçage est trop élevé.	Réduisez le dosage du liquide de rinçage.
Traces de gouttes d'eau séchées sur les verres et la vaisselle.	Le dosage en liquide de rinçage est insuffisant.	Augmentez le dosage en liquide de rinçage.
	Il se peut que le produit de lavage soit en cause.	Utilisez une autre marque de produit de lavage.

Problème	Cause possible	Solution possible
La vaisselle est mouillée.	Vous avez sélectionné un programme de lavage sans phase de séchage ou avec une phase de séchage courte.	Laissez la porte du lave-vaisselle entrouverte pendant quelques minutes avant de retirer la vaisselle.
La vaisselle est mouillée et terne.	Le distributeur de liquide de rinçage est vide.	Remplissez le distributeur de liquide de rinçage.
	La fonction « Tout en 1 » est activée (cette fonction désactive automatiquement le distributeur de liquide de rinçage).	Activez le distributeur de liquide de rinçage.

Pour activer le distributeur de liquide de rinçage

1. Mettez l'appareil en fonctionnement.
2. Contrôlez que l'appareil est en mode Programmation.
3. Appuyez et maintenez appuyées les touches B et C.
 - Les voyants des touches de fonction A, B et C clignotent.
4. Relâchez les touches de fonction B et C.
5. Appuyez sur la touche de fonction B.
 - Les voyants des touches de fonction A et C s'éteignent.
 - Le voyant de la touche de fonction B clignote.
 - Le niveau actuel est indiqué sur l'affichage numérique.

0d	Distributeur de liquide de rinçage désactivé
1d	Distributeur de liquide de rinçage activé

6. Appuyez à nouveau sur la touche de fonction B.
 - L'affichage indique le nouveau réglage.
7. Mettez l'appareil à l'arrêt pour mémoriser l'opération.

CARACTÉRISTIQUES TECHNIQUES

Dimensions	Largeur	596 mm
	Hauteur	818 - 898 mm
	Profondeur	550 mm
Pression de l'eau d'alimentation	Minimale	0,5 bars (0,05 MPa)
	Maximale	8 bars (0,8 MPa)
Arrivée d'eau ¹⁾	Eau froide ou eau chaude	maximum 60 °C
Capacité	Couverts	12

1) Raccordez le tuyau d'arrivée d'eau à un robinet fileté (3/4 po).



La plaque signalétique située sur le bord intérieur de la porte de l'appareil donne des informations sur le branchement électrique.

 Si l'eau chaude est produite à partir de sources énergétiques alternatives plus respectueuses de l'environnement (par ex. panneaux solaires ou photovoltaïques et énergie éolienne), utilisez un raccordement à l'eau chaude pour réduire la consommation énergétique.

EN MATIÈRE DE PROTECTION DE L'ENVIRONNEMENT

Le symbole  sur le produit ou son emballage indique que ce produit ne peut être traité comme déchet ménager. Il doit être remis au point de collecte dédié à cet effet (collecte et recyclage du matériel électrique et électronique).

En procédant à la mise au rebut de l'appareil dans les règles de l'art, nous préservons l'environnement et notre sécurité, s'assurant ainsi que les déchets seront traités dans des conditions optimum.

Pour obtenir plus de détails sur le recyclage de ce produit, veuillez prendre contact avec les services de votre commune ou le magasin où vous avez effectué l'achat.

Recyclez les matériaux portant le symbole . Déposez les emballages dans les bacs de recyclage prévus à cet effet.

QUELLAVEVAISSELLE.COM

Takk for at du valgte ett av våre høykvalitetsprodukter.

For å sørge for at dette produktet regelmessig yter optimalt, bør du lese denne bruksanvisningen grundig. Den vil hjelpe deg i å navigere gjennom alle prosessene på mest effektiv og lettest måte. For at du kan rådføre deg med denne håndboken når du måtte trenge det, anbefaler vi at du oppbevarer den på et trygt sted. Den bør følge med maskinen, dersom du gir den videre til en annen bruker.

Vi håper at du får mye glede av den nye maskinen din.

INNHOOLD

BRUKERVEILEDNING	25	Bruke vaskemiddel	33
SIKKERHETSINFORMASJON	25	Bruke skyllemiddel	34
Sikkerhet for barn og sårbare personer	25	Juster skyllemiddelbøsningen	34
Generelt om sikkerhet	25	MULTITAB-FUNKSJON	34
Bruk	25	SETTE INN SERVICE OG BESTIKK	35
Rengjøring og stell	26	Generelle råd og tips	35
Montering	26	OPPVASKPROGRAM	35
Forholdsregler ved frost	26	VELG OG START ET VASKEPROGRAM	37
Vanntilkopling	26	Velg og starte et vaskeprogram uten	
Elektrisk tilkopling	27	starttidsforvalg	37
Servicesenter	27	Velg og starte et vaskprogram med	
Kassere oppvaskmaskinen	27	starttidsforvalg	37
PRODUKTBESKRIVELSE	28	Avbrudd av et oppvaskprogram	37
Optisk signal	28	Slik avbryter du et vaskeprogram eller et	
BETJENINGSPANEL	29	starttidsforvalg	37
Display	29	Når vaskeprogrammet er slutt	38
Knapp for starttidsforvalg	30	Automatisk av	38
Knapper for programvalg	30	Fjern gjenstandene fra kurvene	38
Ekstra stille-knapp	30	STELL OG RENGJØRING	38
Multitab-knapp	30	Ta ut og rengjør filtrene	38
Avbryt-knapp	30	For å rengjøre spylearmene	39
Funksjonsknapper	30	For å rengjøre de utvendige overflatene	39
Innstillingsmodus	30	HVA MÅ GJØRES, HVIS...	39
Lydsignaler	31	Vaskeresultatene og tørkeresultatene er ikke	
BRUK AV PRODUKTET	31	tilfredsstillende	41
STILLE INN VANNHARDHET	31	Slik aktiverer du skyllemiddelbeholderen	41
Manuell innstilling	32	TEKNISKE DATA	42
Elektronisk innstilling	32	MILJØVERN	42
BRUKE OPPVASKMASKINSALT	33		
BRUK AV OPPVASKMIDDEL OG SKYLLEMIDDEL	33		

BRUKERVEILEDNING



SIKKERHETSINFORMASJON

Les denne håndboken nøye før installasjon og bruk:

- For å hindre skade på deg selv og din eiendom.
- For å ta vare på miljøet.
- For å kunne bruke produktet riktig.

Ta vare på bruksanvisningen, og pass på at den følger med maskinen hvis du flytter den eller gir den bort.

Produsenten er ikke ansvarlig hvis feilaktig montering eller bruk forårsaker skade.

Sikkerhet for barn og sårbare personer

- Ikke la personer, inkludert barn, med reduserte fysiske sanser, reduserte mentale evner eller mangel på erfaring og kunnskap bruke produktet. De trenger tilsyn eller må få instruksjon i bruken av produktet av en person som er ansvarlig for deres sikkerhet.
- Hold tilsyn med barn, slik at de ikke leker med produktet.
- Oppbevar all emballasje utilgjengelig for barn. Det er fare for kvelning eller skade.
- Oppbevar alle vaskemidler på et trygt sted. Ikke la barn komme i berøring med oppvaskmidlene.
- Hold barn og kjæledyr borte fra produktet når døren er åpen.

Generelt om sikkerhet

- Oppvaskmaskinens spesifikasjoner må ikke endres. Det er fare for skade på oppvaskmaskinen.
- Følg sikkerhetsanvisningene fra produsenten av oppvaskmiddelet for å hindre brannskader i øyne, munn og svelg.
- Ikke drikk vannet fra oppvaskmaskinen. Det kan være rester av oppvaskmiddel i oppvaskmaskinen.
- Ikke la døren til oppvaskmaskinen stå åpen uten tilsyn. Dette vil hindre skader som kan oppstå hvis noen faller på den åpne døren.
- Ikke sitt eller stå på den åpne døren

Bruk

- Oppvaskmaskinen er kun beregnet for bruk i vanlige husholdninger. For å hindre personskader og skade på eiendom, må ikke oppvaskmaskinen brukes til andre formål.
- Bruk oppvaskmaskinen kun til å vaske husholdningsredskaper som tåler oppvaskmaskin.
- Ikke sett brennbare produkter eller gjenstander som er våte av brennbare produkter inn i eller i nærheten av oppvaskmaskinen. Eksplosjons- eller brannfare.
- Sett kniver og alle skarpe redskaper med spissen ned i bestikkurven. De kan eventuelt legges vannrett i den øvre kurven eller i knivkurven. (Ikke alle modeller har knivkurv).
- Bruk bare produkter spesielt beregnet på oppvaskmaskiner (oppvaskmiddel, salt og skyllemiddel).
- Andre typer salt, som ikke er spesielt beregnet på bruk i oppvaskmaskiner, kan skade vannavherderen.

- Fyll beholderen med salt før du starter et oppvaskprogram. Salt som blir liggende igjen i oppvaskmaskinen kan forårsake korrosjon eller lage hull i bunnen av oppvaskmaskinen.
- Ikke fyll annet enn skyllemiddel i skyllemiddelbeholderen (for eksempel oppvaskmiddel eller flytende oppvaskmiddel). Dette kan skade oppvaskmaskinen.
- Forsikre deg om at spylearmene kan bevege seg fritt før du starter et oppvaskprogram.
- Oppvaskmaskinen kan slippe ut varm damp hvis du åpner døren mens et oppvaskprogram er i gang. Det er fare for hudforbrenning.
- Ikke ta ut oppvasken fra oppvaskmaskinen før oppvaskprogrammet er ferdig.

Rengjøring og stell

- Før du rengjør oppvaskmaskinen, må du slå den av og trekke støpselet ut av stikkkontakten.
- Ikke bruk brannfarlige produkter eller produkter som kan føre til korrosjon.
- Bruk ikke apparatet uten filterne. Forsikre deg om at filterne er korrekt montert. Ukorrekt installasjon vil føre til utilfredsstillende vaskeresultater og skader på apparatet
- Ikke bruk spylevann eller damp til å rengjøre maskinen. Fare for elektrisk støt og skade på oppvaskmaskinen.

Montering

- Kontroller at maskinen ikke har transportskader. Ikke kople til en skadet maskin. Kontakt leverandøren ved behov.
- Fjern all emballasje før apparatet tas i bruk.
- Strøm- og rørinntak, montering og vedlikehold av maskinen må bare utføres av en faglært person. Dette for å hindre skade på konstruksjonen eller personskade.
- Kontroller at støpselet er trukket ut av stikkkontakten under installasjon.
- Ikke bor hull i noen av sidene på maskinen. Dette for å hindre skade på hydrauliske og elektriske komponenter.
- **Viktig!** Overhold anvisningene i vedlagte mal:
 - For å montere maskinen.
 - For å montere innbyggingsdøren.
 - For å kople til vann og avløp.
- Sørg for at gulvet under og seksjonene ved siden av maskinen er forsvarlige.

Forholdsregler ved frost

- Ikke monter oppvaskmaskinen på et sted der temperaturen er under 0 °C.
- Produsenten er ikke ansvarlig for frostskaider.

Vanntilkopling

- Bruk nye slanger når du skal kople maskinen til vanntilførselen. Du må ikke bruke brukte slanger.
- Kontroller vannrørene før montering. La vannet renne i noen minutter før du kople til inntaksslengen.
- Pass på at vannslangen ikke blir klemt eller skadet når du monterer maskinen.
- Kontroller at vanntilkoplingene er tette, så du unngår vannlekkasjer.
- Først gang du bruker maskinen, må du kontrollere at slangene ikke lekker.
- Vanninntaksslangen har en sikkerhetsventil og en dobbel mantel med en indre strømledning. Det er bare trykk inne i vanninntaksslangen når maskinen tar inn vann. Hvis det er

en lekkasje i vanninntaksslangen, vil sikkerhetsventilen avbryte vanngjennomstrømmingen.

- Vær forsiktig når du kopler til vanninntaksslangen:
 - Ikke legg vanninntaksslangen eller sikkerhetsventilen i vann.
 - Hvis vanninntaksslangen eller sikkerhetsventilen blir skadet, må du straks trekke støpselet ut av stikkkontakten.
 - Ta kontakt med servicesenteret for å bytte vanninntaksslangen med sikkerhetsventil.



ADVARSEL

Farlig spenning.

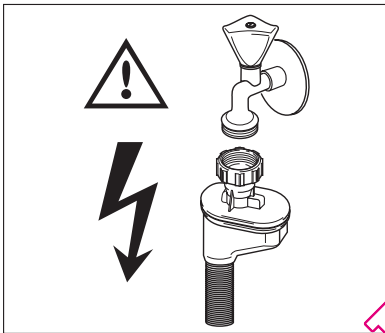

Elektrisk tilkopling

- Oppvaskmaskinen må være jordnet.
- Forsikre deg om at den elektriske informasjonen på typeskiltet er i samsvar med strømtilførselen i boligen din.
- Bruk alltid korrekt monter, jordnet stikkontakt.
- Ikke bruk doble stikkontakter eller skjøteledninger. Det kan være brannfarlig.
- Du må ikke bytte ut eller endre strømkabelen. Kontakt servicesenteret.
- Pass på så du ikke klemmer eller på annen måte skader støpselet og kabelen bak maskinen.
- Forsikre deg om at det er tilgang til stikkkontakten etter monteringen.
- Ikke trekk i kabelen for å koble fra enheten. Trekk alltid i selve støpselet.

Servicesenter

- Overlat alle reparasjoner og annet arbeid på oppvaskmaskinen til en kvalifisert person. Kontakt servicesenteret.
- Bruk kun originale reservedeler

Kassere oppvaskmaskinen

- For å forhindre risikoen for fysisk skade:
 - Trekk støpselet ut av stikkkontakten.
 - Kutt av strømkabelen og kast den.
 - Fjern dørlåsen. Dette forhindrer at barn eller kjæledyr kan stenge seg inne i oppvaskmaskinen. Det er fare for kvelning.

- Kasser oppvaskmaskinen ved det lokale resirkuleringscenteret.



ADVARSEL

Oppvaskmidlene er farlige og kan forårsake korrosjon!

- Hvis det skjer en ulykke med oppvaskmidlene, må du kontakte lege umiddelbart.
- Hvis noen får oppvaskmiddel i munnen, må du kontakte lege umiddelbart.
- Hvis noen får oppvaskmiddel i øynene, må du kontakte lege umiddelbart og skylle øynene med vann.
- Oppbevar oppvaskmidlene på et sikkert sted og utenfor barns rekkevidde.
- La ikke maskindøren stå åpen når det er oppvaskmidler i oppvaskmiddelbeholderen.
- Fyll først oppvaskmiddelbeholderen rett før du starter et oppvaskprogram.

PRODUKTBEKRIVELSE

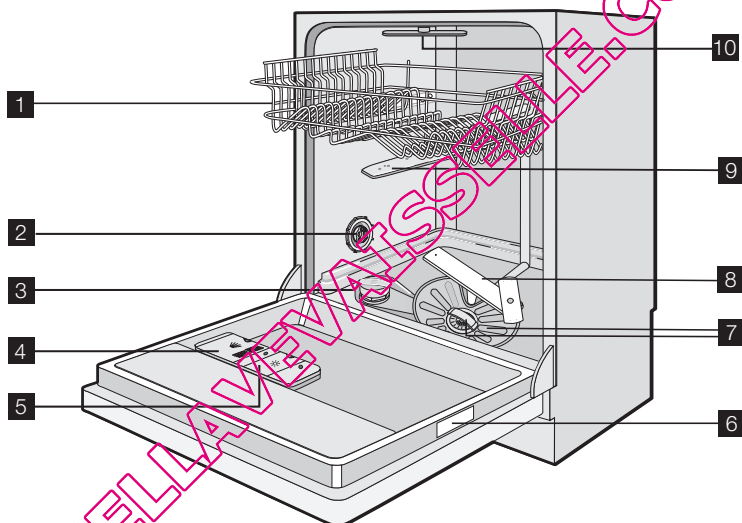

- 1 Øvre kurv
- 2 Justeringshjul for innstilling av vannhardheten
- 3 Saltbeholder
- 4 Oppvaskmiddelbeholder
- 5 Skyllemiddelbeholder
- 6 Typeskilt
- 7 Filtre
- 8 Nedre spylearm
- 9 Øvre spylearm
- 10 Øverste spylearm

Optisk signal

Når vaskeprogrammet har startet, vises et optisk signal på gulvet under døren til maskinen:

- Et rødt lys så lenge vaskeprogrammet varer.

- Et grønt lys når vaskeprogrammet er ferdig.
- Et rødt lys som blinker ved feilfunksjon.



Hvis maskinen er montert i høyden og har en fluktende kjøkkendør, vises ikke det optiske signalet.

BETJENINGSPANEL

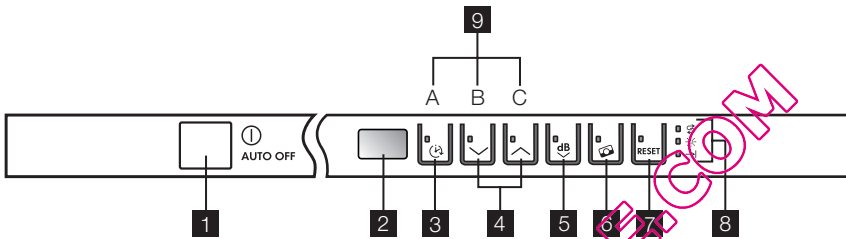

- 1 På/av-knapp
- 2 Display
- 3 Knapp for starttidsforvalg
- 4 Knapper for programvalg
- 5 Knapp for ekstra stillegående program
- 6 Multitab-knapp
- 7 Avbryt-knapp
- 8 Indikatorlamper
- 9 Funksjonsknapper

Indikatorlamper	
Salt ¹⁾ 	Tennes når du må fylle saltbeholderen. Se "Bruke oppvaskmaskinsalt". Når du har fylt beholderen, kan indikatorlampen for salt fortsette å lyse i noen timer. Dette har ingen ting å si for bruk av oppvaskmaskinen.
Skyllemiddel ¹⁾ 	Tennes når du må fylle skyllemiddelbeholderen. Se "Bruk av oppvaskmiddel og skyllemiddel".
Programslutt 	Tennes når vaskprogrammet er ferdig.

1) Når salt- og/eller skyllemiddelbeholderen er tom, tennes ikke indikatorlampene når et vaskeprogram er i gang.

Display

Displayet viser:

- Den elektroniske reguleringen av vannhardheten
- Aktivere/deaktivere skyllemiddelbeholderen (bare med multitab-funksjonen på)
- Oppvaskprogrammets nummer
- Tid som gjenstår til oppvaskprogrammet er ferdig
- Slutt på oppvaskprogram (displayet viser en null)
- Tid som gjenstår til starttidsforvalget er ferdig

- Feilkoder
- Aktivering/deaktivering av lydsignalene.

Knapp for starttidsforvalg

Bruk denne knappen for å utsette start av vaskeprogrammet med et intervall på mellom 1 og 24 timer. Se etter i kapitlet "Velge og starte et vaskeprogram".

Knapper for programvalg

Med disse knappene kan du velge vaskeprogram (ikke det ekstra stille vaskeprogrammet). Trykk på en av knappene gjentatte ganger inntil displayet viser nummeret til det aktuelle programmet.

For å velge det ekstra stille vaskeprogrammet må du trykke på den tilhørende knappen. Se "Vaskeprogram" for mer informasjon om vaskeprogrammene.

Ekstra stille-knapp

Dette er et vaskeprogram som opererer med ekstra lavt støynivå. I denne funksjonen jobber pumpen i svært lav hastighet. Dette er for å redusere støynivået med 25 %, sammenlignet med deklarasjonsprogrammet. På grunn av dette, varer programmet lenger.

Bruk dette vaskeprogrammet f.eks. når strømmen er billigere.

Multitab-knapp

Trykk på denne knappen for å aktivere/deaktivere multitab-funksjonen. Se etter i "Multitab-funksjon".

Avbryt-knapp

Med denne knappen kan du avbryte et vaskeprogram eller utsette start. Se etter i kapitlet "Velge og starte et vaskeprogram".

Funksjonsknapper

Bruk funksjonsknappene når du vil gjøre følgende:

- Regulere nivået på vannavherderen elektronisk. Se "Stille inn vannavherder".
- Aktivere/deaktivere skyllemiddelbeholderen når multitab-funksjonen er på. Se "Hva må gjøres, hvis...".
- Deaktivere/aktivere lydsignalene. Se "Lydsignaler".

Innstillingsmodus

Maskinen må være i innstillingsmodus når du vil gjøre følgende:

- Velge og starte et vaskeprogram og/eller et starttidsforvalg.
- Regulere nivået på vannavherderen elektronisk.
- Deaktivere/aktivere lydsignalene.
- Deaktivere/aktivere skyllemiddelbeholderen.

Trykk på på/av-knappen. Maskinen er i innstillingsmodus når:

- Displayet viser to horisontale streker.

Trykk på på/av-knappen. Maskinen er ikke i innstillingsmodus når:

- Displayet viser varigheten av et vaskeprogram eller et starttidsforvalg.

- Du må avbryte programmet eller starttidsforvalget for å gå tilbake til innstillingsmodus. Se "Velg og starte et vaskeprogram".

Lydsignaler

Lydsignalene angir:

- Når et vaskeprogram er ferdig.
- Den elektroniske reguleringen av nivået på vannavherderen.
- Feil på maskinen.

Gjør følgende for å deaktivere lydsignalene:

1. Slå på maskinen.
2. Kontroller at maskinen står i innstillingsmodus.
3. Hold funksjonsknappene B og C inne inntil indikatorlampene for funksjonsknappene A, B og C begynner å blinke.
4. Slipp funksjonsknappene B og C.
5. Trykk på funksjonsknappen C.
 - Indikatorlampene for funksjonsknappene A og B slukker.
 - Indikatorlampen for funksjonsknappen C blinker.
 - Displayet viser gjeldende innstilling.

lb	Lydsignalene aktivert
Ob	Lydsignalene deaktivert

6. Trykk på funksjonsknappen C igjen.
 - Displayet viser den nye innstillingen.
7. Slå av maskinen for å lagre innstillingen.



Gjenta prosedyren ovenfor hvis du vil aktivere lydsignalene igjen.

BRUK AV PRODUKTET

1. Kontroller at nivået for vannavherderen er justert i forhold til vannhardheten i området der du bor. Juster vannavherderen.
2. Fyll saltbeholderen med spesialsalt for oppvaskmaskiner.
3. Fyll skyllemiddel i skyllemiddelbeholderen.
4. Sett inn bestikk og servise i maskinen.
5. Velg korrekt oppvaskprogram på bakgrunn av mengden servise og grad av smuss.
6. Fyll oppvaskmiddelbeholderen med riktig mengde oppvaskmiddel.
7. Start oppvaskprogrammet.



Hvis du bruker kombi-oppvaskmiddeltabletter ("3 i 1", "4 i 1", "5 i 1"), må du bruke multitablet-funksjonen (se kapitlet "Multitablet-funksjon").

STILLE INN VANNHARDHET

Vannavherderen fjerner mineraler og salter fra vanntilførselen. Disse mineralene og saltene kan skade oppvaskmaskinen.

Juster nivået til vannavherderen hvis den ikke er justert i forhold til vannhardheten i området ditt.

Kontakt det lokale vannverket for å få vite hva vannhardheten i ditt område er.

Vannhardhet				Innstilling av vannhardhet	
Tyske grader (dH°)	Franske grader (°TH)	mmol/l	Clarke-grader	manuelt	elektronisk
51 - 70	91 - 125	9,1 - 12,5	64 - 88	2 ¹⁾	10
43 - 50	76 - 90	7,6 - 9,0	53 - 63	2 ¹⁾	9
37 - 42	65 - 75	6,5 - 7,5	46 - 52	2 ¹⁾	8
29 - 36	51 - 64	5,1 - 6,4	36 - 45	2 ¹⁾	7
23 - 28	40 - 50	4,0 - 5,0	28 - 35	2 ¹⁾	6
19 - 22	33 - 39	3,3 - 3,9	23 - 27	2 ¹⁾	5 ¹⁾
15 - 18	26 - 32	2,6 - 3,2	18 - 22	1	4
11 - 14	19 - 25	1,9 - 2,5	13 - 17	1	3
4 - 10	7 - 18	0,7 - 1,8	5 - 12	1	2
< 4	< 7	< 0,7	< 5	1 ²⁾	1 ²⁾

1) Fabrikkinnstilling.

2) Ikke bruk salt ved dette nivået.



Du må justere avherderen manuelt og elektronisk

Manuell innstilling

Drei på innstillingshjulet for vannhardhet til posisjon 1 eller 2 (se tabell).

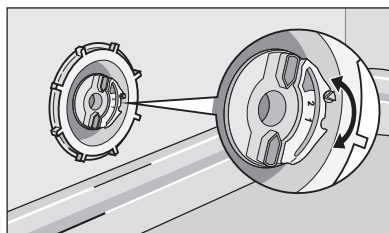

Elektronisk innstilling

1. Slå på maskinen.
2. Kontroller at maskinen står i innstillingsmodus.
3. Hold funksjonsknappene B og C inne inntil indikatorlampene for funksjonsknappene A, B og C begynner å blinke.
4. Slipp funksjonsknappene B og C.
5. Trykk på funksjonsknapp A.
 - Indikatorlampene for funksjonsknappene B og C slukker.
 - Indikatorlampen for funksjonsknapp A fortsetter å blinke.

- Displayet viser gjeldende innstilling.
 - De periodiske lydsignalene angir gjeldende innstilling.
- Eksempel: displayet viser: **5 L** / 5 periodiske lydsignaler = nivå 5.
6. Trykk gjentatte ganger på funksjonsknappen A, inntil displayet viser den nødvendige innstillingen.
 7. Trykk på på/av-knappen for å lagre handlingen.

i Hvis vannmykneren er stilt elektronisk til nivå 1, lyser ikke saltindikatorlampen.

BRUKE OPPVASKMASKINSALT

Hvordan fyller du saltbeholderen

1. Drei lokket mot urviseren og åpne saltbeholderen.
2. Fyll saltbeholderen med 1 liter vann (bare første gangen du fyller med salt).
3. Bruk trakten til å fylle salt i saltbeholderen.
4. Fjern saltsøl rundt åpningen på beholderen.
5. Lukk saltbeholderen ved å dreie lokket med urviseren.



i Det er normalt at det renner vann fra saltbeholderen når du fyller den.

BRUK AV OPPVASKMIDDEL OG SKYLLEMIDDEL

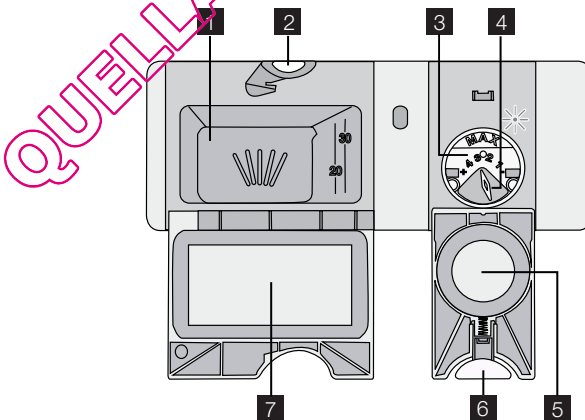

Bruke vaskemiddel



for å hjelpe miljøet, ikke bruk mer enn riktig mengde med oppvaskemiddel. Følg produsentens anbefalinger av oppvaskemiddel på emballasjen.

Fylle oppvaskmiddelbeholderen:

1. Trykk på utløserknappen **2** for å åpne lokket **7** i vaskemiddelskuffen.
2. Ha vaskemiddel i skuffen. **1**.
3. Hvis vaskeprogrammet har en forvaskesyklus, ha litt vaskemiddel i den innerste delen av døren.
4. Hvis du bruker oppvaskmiddeltabletter, legger du tablettene i oppvaskmiddelbeholderen **1**.
5. Lukk rengjøringsmiddeldispenseren. Trykk på lokket til det klikker på plass.

i Velg lange oppvaskprogrammer når du bruker oppvaskmiddeltabletter. De løser seg ikke ordentlig opp ved korte oppvaskprogrammer og kan gi dårligere oppvaskresultat.

Bruke skyllemiddel

i Skyllemiddelet gjør at serviset tørkes uten striper og flekker. Skyllemiddelbeholderen tilsetter automatisk skyllemiddel under den siste skyllefasten.

Gå fram på følgende måte for å fylle skyllemiddelbeholderen

1. Trykk på utløserknappen **6** for å åpne lokket **5** i skyllemiddelskuffen.
2. Fyll opp skyllemiddelbeholderen **3** med skyllemiddel. Merket "maks" viser maks-nivået.
3. Tørk bort skyllemiddelsøl med en absorberende klut for å unngå for mye skumdannelse under vaskeprogrammet.
4. Lukk skyllemiddelbeholderen. Trykk på lokket til det klikker på plass.

Juster skyllemiddeldoseringen

Fabrikkinnstilling posisjon 3.

Du kan stille inn skyllemiddeldoseringen på mellom posisjon 1 (lavest dosering) og posisjon 4 (høyest dosering).

Drei på skyllemiddelvelgeren **4** for å øke eller reduserer doseringen.

MULTITAB-FUNKSJON

Multitab-funksjonen er for kombinerte oppvaskmiddeltabletter

Disse tablettene inneholder oppvaskmiddel, skyllemiddel og salt. Noen typer tabletter kan inneholde andre midler.

Kontroller om disse midlene er egnet for vannhardheten der du bor. Les anvisningene fra produsenten.

Hvis du stiller inn multitab-funksjonen, blir den værende aktivert, til du deaktiverer den. Multitab-funksjonen stopper tilførselen av skyllemiddel og salt.

Multitab-funksjonen deaktiverer indikatorlampene for skyllemiddel og salt.

Hvis du bruker multitab-funksjonen, kan programtiden bli lengre.

i Aktiver Multitab-funksjonen før du starter et oppvaskprogram. Du kan ikke aktivere multitab-funksjonen etter at programmet har startet.

Aktivere multitab-funksjonen

- Trykk på multitab-knappen. Indikatorlampen for multitab lyser.

For å deaktivere multitaab-funksjonen og bruke pulver, salt og skyllemiddel hver for seg:

1. Trykk på multitaab-knappen Indikatorlampen for multitaab slukkes
2. Fyll saltbeholderen og skyllemiddelbeholderen.
3. Innstill vannhardheten på høyeste nivå
4. Kjør et oppvaskprogramm uten oppvask
5. Still inn avherderen
6. Juster skyllemiddeldoseringen

SETTE INN SERVISE OG BESTIKK



Se heftet "Eksempler på ProClean oppvask".

Generelle råd og tips

- Du må ikke plassere vannabsorberende gjenstander i apparatet (svamper, kjøkkenhåndklær).
- Fjern matrester fra servise.
- Bløtgjør brent mat som sitter fast.
- Sett dype gjenstander (kopper, glass og kjeler) med åpningen ned.
- Kontroller at vannet ikke samles opp i beholdere eller i boller.
- Kontroller at bestikk og servise ikke legger seg i hverandre.
- Kontroller at glassene ikke er i kontakt med andre glass.
- Legg små gjenstander i bestikkurven.
- Bland skjeer med andre bestikkdeler for å hindre at de legger seg i hverandre.
- Når du legger gjenstander i korpene, må du kontrollere at vannet kommer til alle overflatene.
- Plasser lette redskaper i den øvre kurven. Forsikre deg om at gjenstandene ikke kan bevege seg.
- Det kan samles vanndråper på plastgjenstander og teflonbelegg.

OPPVASKPROGRAM

Vaskeprogram

Program	Grad av smuss	Oppvasktype	Programbeskrivelse
1 dB ¹⁾	Normalt skittent	Servise og bestikk	Forvask Hovedvask 50°C 1 mellomskylning Klarskylling Tørrking
2 45°-70° AUTO ²⁾	Uavhengig av smussgrad	Servise, bestikk, gryter og panner	Forvask Hovedvask 45 °C eller 70 °C 1 eller 2 mellomskylninger Klarskylling Tørrking

Program	Grad av smuss	Oppvasktype	Programbeskrivelse
3 INTENSIV PRO 70°	Meget skittent	Servise, bestikk, gryter og panner	Forvask Hovedvask 70 °C 1 mellomskylning Klarskylning Tørrking
4 60° 30 MIN ³⁾	Normalt eller lett skittent	Servise og bestikk	Hovedvask 60 °C Skylning
5 50° ECO ⁴⁾	Normalt skittent	Servise og bestikk	Forvask Hovedvask opptil 50 °C 1 mellomskylning Klarskylning Tørrking
6 55° 50 MIN	Lett skittent	Servise og bestikk	Hovedvask 55 °C 1 mellomskylning Klarskylning
7 45° GLASS	Normalt eller lett skittent	Ømfintlig servise og bestikk	Hovedvask 45 °C 1 mellomskylning Klarskylning Tørrking
8 	Med dette programmet får serviset en rask skylning for å hindre at matrester setter seg fast og det oppstår vond lukt i maskinen. Du bør bare starte et vaskeprogram når du har full maskin. Du må ikke bruke oppvaskmiddel med dette programmet.		1 kaldskylning

1) Dette er det ekstra stillestående vaskeprogramet.

2) Maskinen justerer temperaturen og vannmengden automatisk. Dette avhenger av om maskinen er full eller ikke samt hvor skitten oppvasken er. Programvarigheten og programforbruket kan variere.

3) Når du vasker mindre mengder, gir dette programmet deg en tidsbesparende løsning med perfekte vaskeresultater.

4) Testprogram for testinstitutter. Se det medfølgende heftet for testdata.

Forbruksverdier

Program	Varighet (minutter)	Energi (kWh)	Vann (liter)
1 dB	200 - 220	1,1 - 1,3	10 - 11
2 45°-70° AUTO	90 - 160	0,9 - 1,7	8 - 17
3 INTENSIV PRO 70°	140 - 160	1,5 - 1,7	15 - 16
4 60° 30 MIN	30	0,9	9
5 50° ECO	150 - 160	1,0 - 1,1	10 - 11

Program	Varighet (minutter)	Energi (kWh)	Vann (liter)
6 55° 50 MIN	50 - 60	1,0 - 1,2	10 - 11
7 45° GLASS	65 - 75	0,8 - 0,9	12 - 13
8 	14	0,1	4

 Forbruksverdiene er veiledende og avhenger av vannets trykk og temperatur samt variasjoner i strømforsyningen og mengden servise som er satt inn.

VELGE OG STARTE ET VASKEPROGRAM

Velge og starte et vaskeprogram uten starttidsforvalg

1. Slå på maskinen.
2. Kontroller at maskinen står i innstillingsmodus.
3. Velg et vaskeprogram. Se "Vaskeprogram".
 - Displayet viser nummeret til vaskeprogrammet.
4. Velg om nødvendig én eller flere funksjoner.
5. Lukk døren til maskinen. Vaskeprogrammet starter automatisk.

Velge og starte et vaskprogram med starttidsforvalg

1. Slå på maskinen og velg vaskeprogram.
2. Trykk gjentatte ganger på knappen for starttidsforvalg, inntil displayet viser det nødvendige antall timer for starttidsforvalget.
3. Lukk døren til maskinen.
 - Nedtellingen starter automatisk.
 - Når nedtellingen er ferdig, starter oppvaskprogrammet automatisk.

 Nedtellingen avbrytes hvis døren åpnes. Når du lukker døren igjen, vil nedtellingen begynne fra det punktet den ble avbrutt.

Avbrudd av et oppvaskprogram

- Åpne døren til oppvaskmaskinen.
 - Vaskeprogrammet vil stanse.
- Lukk døren.
 - Vaskeprogrammet fortsetter fra det stedet det ble avbrutt.

Slik avbryter du et vaskeprogram eller et starttidsforvalg

 Hvis et vaskeprogram eller starttidsforvalg ikke har startet, kan du endre valget. Når et vaskeprogram eller starttidsforvalg er i gang, er det ikke mulig å endre valget. Du må da avbryte vaskeprogrammet eller starttidsforvalget for å gjøre et nytt valg.

i Når du avbryter starttidsforvalget, avbryter du automatisk det valgte vaskeprogrammet. Du må da velge vaskeprogrammet på nytt.

1. Hold avbryt-knappen inne inntil displayet viser to horisontale streker.
2. Kontroller at det er oppvaskmiddel i oppvaskmiddelbeholderen før du starter et nytt oppvaskprogram.

Når vaskeprogrammet er slutt

- Maskinen stopper automatisk.
 - Lydsignalene høres.
1. Åpne døren til maskinen.
 - Displayet viser 0.
 - Indikatorlampen for programslutt lyser.
 2. Slå av maskinen.
 3. La døren stå på gløtt i noen minutter for å oppnå best tørkeresultat.

Automatisk av

Automatisk av-funksjonen slår av produktet 10 minutter etter at vaskeprogrammet er ferdig.

Dette bidrar til å redusere energiforbruket.

Fjern gjenstandene fra kurvene

- La oppvasken avkjøle seg før du tar det ut av maskinen. Varmt servise er ømfintlig mot støt
- Tøm den nedre kurven først, og deretter den øvre
- Det kan være vann på sidene og på døren til maskinen. Rustfritt stål blir forttere kaldt enn serviset.

STELL OG RENGJØRING

Ta ut og rengjøre filtrene

Skitne filtre fører til dårligere oppvaskresultater.

Selv om filtrene krever svært lite vedlikehold, anbefaler vi at du kontrollerer dem regelmessig og rengjør dem hvis det er nødvendig.

1. Dreier filteret (A) mot klokken og ta det ut av filteret (B).

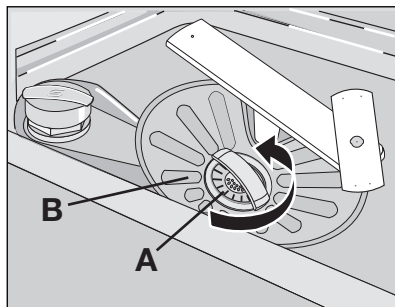

2. Filter (A) har to deler. Du demonterer filteret ved å trekke disse fra hverandre.
3. Rengjør filtrene grundig med vann.
4. Sett sammen de to delene av filteret (A) og trykk. Kontroller at de er riktig satt sammen.
5. Ta ut filteret (B).
6. Rengjør filteret (B) grundig med vann.

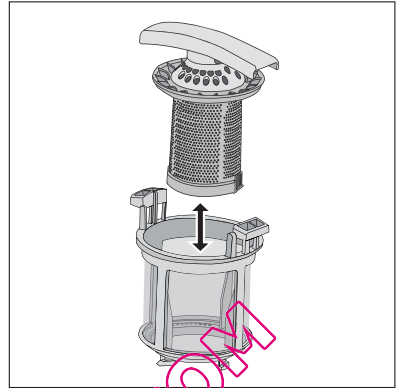

7. Sett filteret (B) tilbake på plass. Kontroller at det er montert riktig i de to føringene (C).
8. Sett filteret (A) på plass i filteret (B). Drei filteret (A) med klokken til det låses på plass.

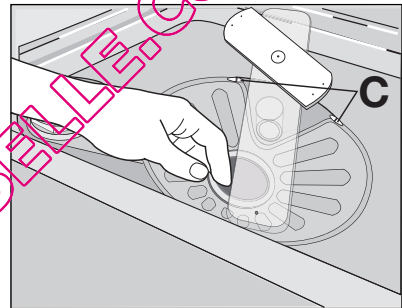

For å rengjøre spylearmene

Ikke fjern spylearmene.

Hvis matrester blokkerer hullene i spylearmene, kan du fjerne dem med en tynn og spiss gjenstand.

For å rengjøre de utvendige overflatene

Rengjør de utvendige overflatene på oppvaskmaskinen og betjeningspanelet med en fuktig, myk klut.

Bruk kun nøytrale rengjøringsmidler.

Du må aldri bruke skurende oppvaskmidler, skuresvamper eller løsemidler (acetone).

HVA MÅ GJØRES, HVIS...

Oppvaskmaskinen vil ikke starte eller den stopper under drift.

Prøv først å finne en løsning på problemet (se tabellen). Hvis ikke må du ta kontakt med servicesentret.

Feilfunksjon	Feilkode	Mulig årsak	Mulig løsning
Maskinen tar ikke inn vann.	Displayet viser 10	Vannkranen er blokkert eller full av kalk.	Rengjør vannkranen.

Feilfunksjon	Feilkode	Mulig årsak	Mulig løsning
		Vanntrykket er for lavt.	Kontakt det lokale vannverket.
		Vannkranen er stengt.	Åpne vannkranen.
		Filteret i vanninntaksslangen er tett.	Rengjør filteret.
		Vanninntaksslangen er ikke korrekt tilkopleet.	Forsikre deg om at tilkoplingen er korrekt.
		Vanninntaksslangen er skadet.	Kontroller at vanninntaksslangen ikke er skadet.
Maskinen tømmes ikke for vann.	Displayet viser ,20	Avløpsrøret på vasken er blokkert.	Rengjør avløpsrøret på vasken.
		Vannavløpsslangen er ikke korrekt tilkopleet.	Forsikre deg om at tilkoplingen er korrekt.
		Vannavløpsslangen er skadet.	Kontroller at vannavløpsslangen ikke er skadet.
Lekkasjesystemet er aktivert.	Displayet viser ,30		Steng vannkranen og kontakt kundesenteret.
Programmet starter ikke.		Døren til maskinen er åpen.	Lukk døren.
		Støpselet er ikke satt i.	Sett i støpselet.
		Sikring har gått i sikringsskapet.	Skift sikring.
		Du har valgt starttidsforvalg. (Bare på maskiner med starttidsforvalg).	Avbryt starttidsforvalget hvis du vil starte programmet umiddelbart.

Etter at kontrollen er utført, starter du maskinen. Programmet fortsetter fra det stedet det ble avbrutt.

Kontakt kundesenteret hvis feilen oppstår igjen.

Kontakt kundesenteret hvis displayet viser andre feilkoder.

Du finner dataene som kundesenteret trenger, på typeskiltet.

Vi anbefaler at du skriver ned denne informasjonen her:

Modell (MOD.)

Produktnummer (PNC)

Serienummer (S.N.)

Vaskeresultatene og tørkeresultatene er ikke tilfredsstillende

Feil	Mulig årsak	Mulig løsning
Serviset er ikke rent.	Det valgte oppvaskprogrammet passer ikke til typen servise eller smuss.	Pass på at oppvaskprogrammet som er valgt passer til typen servise eller smuss.
	Kurvene ble ikke lastet riktig, vannet kom ikke i kontakt med alle flater.	Fyll kurvene på riktig måte.
	Spylearmen kunne ikke rotere fritt, fordi serviset var plassert feil	Pass på at feil oppsetting av lasten ikke fører til at spylearmene blokkeres.
	Filtrene er skitne eller ikke riktig montert og installert.	Sørg for at filtrene er rene og riktig installert og montert.
	Det ble brukt for lite eller ikke noe oppvaskmiddel	Pass på at nok oppvaskmiddel brukes.
Det er kalkflekker på serviset.	Saltbeholderen er tom.	Fyll saltbeholderen med spesialisert salt for oppvaskmaskiner.
	Feil justering av varmekabler	Juster avherderen.
	Lokket til saltbeholderen er ikke skikkelig lukket.	Sørg for at saltbeholderdekslet er skikkelig lukket.
Det er striper, melkeaktige flekker eller blålig belegg på glass og servise.	Det er for mye skyllemiddel.	Reduser skyllemiddeldoseringen.
Vanndråper har tørket på glass og servise.	Det er for lite skyllemiddel.	Øk skyllemiddeldoseringen.
	Oppvaskmiddelet kan være årsaken.	Prøv en annen type oppvaskmiddel.
Serviset er vått.	Du har angitt et vaskeprogram uten tørkefase eller med kortere tørkefase.	La døren stå på gløtt i et par minutter før du tar ut serviset.
Serviset er vått og matt.	Skyllemiddelbeholderen er tom.	Fyll skyllemiddel i skyllemiddelbeholderen.
	Multitab-funksjonen er på (denne funksjonen deaktiverer automatisk skyllemiddelbeholderen).	Aktiverer skyllemiddelbeholderen.

Slik aktiverer du skyllemiddelbeholderen

1. Slå på maskinen.
2. Kontroller at maskinen står i innstillingsmodus.
3. Trykk på og hold inne funksjonsknappene B og C.
 - Indikatorlampene for funksjonsknappene A, B, og C begynner å blinke.
4. Slipp funksjonsknappene B og C.

5. Trykk på funksjonsknapp B.
 - Indikatorlampene for funksjonsknappene A og C slokker.
 - Indikatorlampen for funksjonsknapp B fortsetter å blinke.
 - Displayet viser gjeldende innstilling.

0 d	Skyllemiddelbeholderen deaktivert
1 d	Skyllemiddelbeholderen aktivert

6. Trykk en gang til på funksjonsknapp B.
 - Displayet viser den nye innstillingen.
7. Slå av maskinen for å lagre innstillingene.

TEKNISKE DATA

Dimensjoner	Bredde	596 mm
	Høyde	818 - 898 mm
	Dybde	550 mm
Vanntrykk	Minimum	0,5 bar (0,05 MPa)
	Maksimum	8 bar (0,8 MPa)
Vanntilførsel ¹⁾	Kaldt vann eller varmt vann	maksimum 60°C
Kapasitet	Kuvertinnstillinger	12

1) Koble vanninntaksslangen til en kran med 3/4-tommers gjenger.





Merkeplaten på den indre kanten av maskinens dør viser elektrisk koblingsdata.



Hvis varmtvannet kommer fra alternative energikilder som er mer miljøvennlige (f. eks. solpaneler, fotoelektriske paneler og vindkraft), benyttes varmtvannstilførselen for å redusere apparatets energiforbruk

MILJØVERN

Symbolet  på produktet eller på emballasjen viser at dette produktet ikke må behandles som husholdningsavfall. Det skal derimot bringes til et mottak for resirkulering av elektrisk og elektronisk utstyr. Ved å sørge for korrekt avhending av apparatet, vil du bidra til å forebygge de negative konsekvenser for miljø og helse som gal håndtering kan medføre. For nærmere informasjon om resirkulering av dette produktet, vennligst kontakt kommunen, renovasjonsselskapet eller forretningen der du anskaffet det.

Resirkuler materialet med symbolet . Plasser emballasjen i riktige beholdere for resirkulering.

Vă mulțumim că ați ales unul din produsele noastre de calitate.

Pentru a asigura performanțe optime și de durată ale aparatului dvs., vă rugăm citiți cu atenție acest manual cu instrucțiuni. Vă va permite să parcurgeți toate procesele în mod perfect și eficient. Pentru a putea consulta acest manual ori de câte ori aveți nevoie, vă recomandăm să îl păstrați într-un loc sigur. Și vă rugăm să îl înmânați unui eventual viitor proprietar al aparatului.

Vă dorim să vă bucurați pe deplin de noul dvs. aparat.

CUPRINS

INSTRUCȚIUNI DE UTILIZARE	44	UTILIZAREA SĂRII PENTRU MAȘINA DE SPĂLAT VASE	54
INFORMAȚII PRIVIND SIGURANȚA	44	UTILIZAREA DE DETERGENTULUI ȘI A AGENTULUI DE CLĂTIRE	54
Siguranța copiilor și a persoanelor vulnerabile	44	Utilizarea detergentului	54
Siguranța generală	44	Folosirea agentului de clătire	55
Utilizarea	45	Reglați doza agentului de clătire	55
Îngrijirea și curățarea	45	FUNCȚIA MULTITAB	55
Instalarea	45	ÎNCĂRCAREA TACĂMURILOR ȘI A VESELEI	56
Măsuri de precauție împotriva înghețului	46	Recomandări utile	56
Racordarea la apă	46	PROGRAME DE SPĂLARE	57
Conectarea electrică	47	SELECTAREA ȘI PORNIREA UNUI PROGRAM DE SPĂLARE	59
Centrul de service	47	Selectarea și începerea unui program de spălare fără pornire cu întârziere	59
Pentru casarea aparatului	47	Selectarea și începerea unui program de spălare cu pornire cu întârziere.	59
DESCRIEREA PRODUSULUI	48	Întreruperea unui program de spălare	59
Semnal optic	48	Anularea unui program de spălare sau a pornirii cu întârziere	59
PANOU DE COMANDĂ	49	La terminarea programului de spălare	60
Afișajul	49	Îndepărtați articolele din coșuri	60
Butonul pornire cu întârziere	50	ÎNGRIJIREA ȘI CURĂȚAREA	60
Butoanele de selectare a programului	50	Pentru demontarea și curățarea filtrelor	60
Butonul programului Extra Silent (extra silențios)	50	Pentru a curăța brațele stropitoare	61
Butonul Multitab	50	Pentru a curăța suprafețele exterioare	61
Butonul anulare	50		
Butoanele pentru funcții	50		
Modul de setare	50		
Semnalele sonore	51		
UTILIZAREA APARATULUI	51		
REGLAREA SUBSTANȚEI DE DEDURIZARE A APEI	52		
Setarea manuală	53		
Reglarea electronică	53		

CE TREBUIE FĂCUT DACĂ...	61	DATE TEHNICE	65
Rezultatele procesului de spălare și uscarea nu sunt satisfăcătoare	63	PROTEJAREA MEDIULUI ÎNCONJURĂTOR	65
Activarea dozatorului pentru agent de clătire	64		

Ne rezervăm dreptul asupra efectuării de modificări

INSTRUCȚIUNI DE UTILIZARE



INFORMAȚII PRIVIND SIGURANȚA

Înainte de instalare și utilizare, citiți cu atenție acest manual:

- Pentru siguranța personală și pentru siguranța bunurilor dumneavoastră.
- Pentru a ajuta mediul.
- Pentru utilizarea corectă a aparatului.

Păstrați întotdeauna aceste instrucțiuni împreună cu aparatul, chiar și în cazul în care vă mutați sau îl vindeți.

Producătorul nu este responsabil dacă instalarea și utilizarea incorectă a aparatului provoacă daune.

Siguranța copiilor și a persoanelor vulnerabile

- Nu permiteți utilizarea aparatului de către copii și persoane cu capacități fizice, senzoriale și mentale reduse sau lipsite de experiență și cunoștințe. Aceste persoane trebuie să fie supravegheate sau instruite, în legătură cu folosirea aparatului, de către o persoană responsabilă pentru siguranța lor.
- Copiii trebuie supravegheați pentru a nu se juca cu aparatul.
- Nu lăsați la îndemâna copiilor ambalajul produsului. Există pericolul sufocării sau al vătămării.
- Păstrați toți detergenții într-un loc sigur. Nu lăsați copiii să atingă detergenții.
- Nu lăsați copii și animalele să se apropie de aparat atunci când ușa acestuia este deschisă.

Siguranța generală

- Nu modificați specificațiile acestui aparat. Există riscul vătămării persoanelor și deteriorării aparatului.
- Pentru a preveni arsurile la nivelul ochilor, al gurii și al gâtului, respectați instrucțiunile de siguranță furnizate de producătorul de detergent.
- Nu beți apa din aparat. Pot rămâne reziduuri de detergent în interiorul aparatului dumneavoastră.
- Nu lăsați ușa aparatului deschisă fără supraveghere. Acest lucru previne accidentarea și căderea cauzată de o ușă deschisă.
- Nu vă așezați și nu vă urcați pe ușa deschisă.

Utilizarea

- Aparatul este destinat exclusiv pentru uz casnic. Nu utilizați aparatul în alte scopuri, pentru a preveni vătămarea persoanelor și deteriorarea bunurilor.
- Utilizați aparatul doar pentru a curăța accesoriile care se pot spăla în mașina de spălat vase.
- Produsele inflamabile sau obiectele umezite cu produse inflamabile nu trebuie introduse în aparat, nici puse adiacent sau deasupra acestuia. Pericol de explozie sau foc.
- Puneți cuțitele și toate obiectele cu vârfuri ascuțite în coșul pentru tacâmuri, cu vârful în jos. Alternativ, puneți-le în poziție orizontală în coșul superior sau în cel pentru tacâmuri. (Nu toate modelele dispun de coș pentru tacâmuri).
- Utilizați numai produse specificate pentru mașini de spălat vase (detergent, sare, agent de clătire).
- Tipurile de sare care nu sunt specificate pentru mașinile de spălat vase pot produce deteriorarea dedurizatorului de apă.
- Umpleți aparatul cu sare înainte de a porni un program de spălare. Sarea rămasă în aparat poate cauza coroziunea sau poate da naștere unei găuri în partea inferioară a aparatului.
- Se interzice umplerea dozatorului pentru agent de clătire cu alte substanțe în afara agentului de clătire (agenți de curățare pentru mașina de spălat vase, detergent lichid). Acest lucru poate cauza deteriorarea aparatului.
- Asigurați-vă că brațele stropitoare se pot mișca liber înainte să porniți un program de spălare.
- Aparatul poate genera abur fierbinte dacă deschideți ușa în timpul operării unui program de spălare. Există pericol de arsuri la nivelul pielii.
- Nu scoateți vasele din aparat înainte de finalizarea programului de spălare.

Îngrijirea și curățarea

- Înainte de a curăța aparatul, opriți aparatul și scoateți ștecărul din priză.
- Nu utilizați produse inflamabile sau corozive.
- Nu utilizați aparatul fără filtre. Asigurați-vă că filtrele sunt instalate corect. Instalarea incorectă va duce la rezultate nesatisfăcătoare ale spălării și la deteriorarea aparatului.
- Nu folosiți apă pulverizată sau abur pentru curățarea aparatului. Pericol de electrocutare și de deteriorare a aparatului.

Instalarea

- Verificați dacă aparatul a fost deteriorat în timpul transportului. Nu conectați la priză un aparat deteriorat. Dacă este nevoie, contactați furnizorul.
- Înlăturați toate ambalajele înainte de prima utilizare.
- Operațiunile de instalare a circuitelor electric și de apă ale aparatului, reglarea și întreținerea acestuia, trebuie efectuate exclusiv de către personal calificat. Această măsură este necesară pentru prevenirea deteriorărilor structurale sau vătămărilor corporale.
- Asigurați-vă că ștecărul este deconectat de la priză în timpul instalării.
- Pentru a evita deteriorarea componentelor hidraulice sau a celor electrice, nu perforați pereții aparatului.

- **Important!** Respectați instrucțiunile din modelul anexat privind:
 - Instalarea aparatului.
 - Asamblarea ușii modulului de mobilier.
 - Conectarea la sursa de alimentare cu apă și la scurgere.
- Asigurați-vă că aparatul este instalat sub structurile de siguranță adiacente.

Măsurile de precauție împotriva înghețului

- Nu instalați aparatul într-un loc în care temperatura este sub 0 °C.
- Producătorul nu este răspunzător pentru daunele provocate de îngheț.

Racordarea la apă

- Pentru racordarea aparatului la sursa de apă folosiți furtunuri noi. Nu folosiți furtunuri uzate.
- Nu racordați aparatul la țevi noi sau la țevi care nu au mai fost folosite de mult. Lăsați apa să curgă câteva minute, apoi racordați furtunul de alimentare.
- La instalarea aparatului, asigurați-vă că nu striviți sau deteriorați furtunurile de apă.
- Pentru a preveni pierderile de apă, asigurați-vă că racordurile sunt etanșe.
- La prima utilizare a aparatului, verificați dacă furtunurile prezintă pierderi de apă.
- Furtunul de alimentare cu apă este prevăzut cu o supapă de siguranță și cu o teacă dublă cu un cablu principal intern. Există presiune în cablul de alimentare cu apă doar în punctul de circulare al apei. Dacă furtunul de alimentare cu apă prezintă scurgeri, supapa de siguranță întrerupe debitul apei.
 - Aveți grijă când racordați furtunul de alimentare cu apă:
 - Nu puneți furtunul de alimentare sau valva de siguranță în apă.
 - Dacă furtunul de alimentare cu apă sau valva de siguranță sunt deteriorate, decuplați imediat ștecărul din priză.
 - Pentru a înlocui furtunul de alimentare echipat cu valvă de siguranță adresați-vă centrului de service.



AVERTIZARE

Tensiune periculoasă.

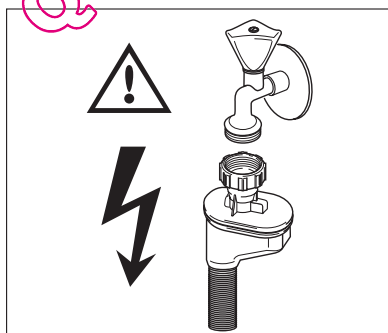

Conectarea electrică

- Aparatul trebuie împământat.
- Verificați dacă informațiile de natură electrică, specificate pe plăcuța cu datele tehnice, corespund sursei de tensiune.
- Utilizați întotdeauna o priză cu protecție la electrocutare, montată corect.
- Nu folosiți prize multiple și cabluri prelungitoare. Există pericolul producerii unui incendiu.
- Nu înlocuiți sau schimbați cablul de alimentare. Contactați centrul de service.
- Asigurați-vă că nu striviți sau deteriorați ștecărul sau cablul de alimentare electrică din spatele aparatului.
- Asigurați-vă că priza poate fi accesată după instalare.
- Pentru deconectarea mașinii nu trageți de cablul electric. Trageți întotdeauna de ștecăr.

Centrul de service

- Reparațiile sau operațiunile de service aferente aparatului pot fi desfășurate doar de o persoană autorizată. Contactați centrul de service.
- Utilizați numai piese de schimb originale.

Pentru casarea aparatului

- Pentru prevenirea riscului de vătămare corporală sau de deteriorare:
 - Scoateți ștecărul din priză.
 - Tăiați cablul electric și îndepărtați-l.
 - Scoateți sistemul de prindere a ușii. Acest lucru nu le permite copiilor sau animalelor să rămână captivi în aparat. Există riscul de sufocare.
 - Casați aparatul la centrul local de eliminare a deșeurilor.



AVERTIZARE

Detergenții pentru mașina de spălat vase sunt periculoși și pot produce coroziune!

- În cazul apariției unui accident cu acești detergenți, contactați medicul de urgență.
- În cazul în care detergentul intră în contact cu cavitatea bucală, contactați medicul de urgență.
- Dacă detergentul pătrunde în ochi, adresați-vă imediat unui medic și clătiți ochii cu apă.
- Păstrați detergenții pentru mașina de spălat vase într-o zonă sigură și nu-i lăsați la îndemâna copiilor.
- Când dozatorul conține detergent, nu lăsați ușa aparatului deschisă.
- Umpleți dozatorul cu detergent doar înainte de a porni un program de spălare.

DESCRIEREA PRODUSULUI

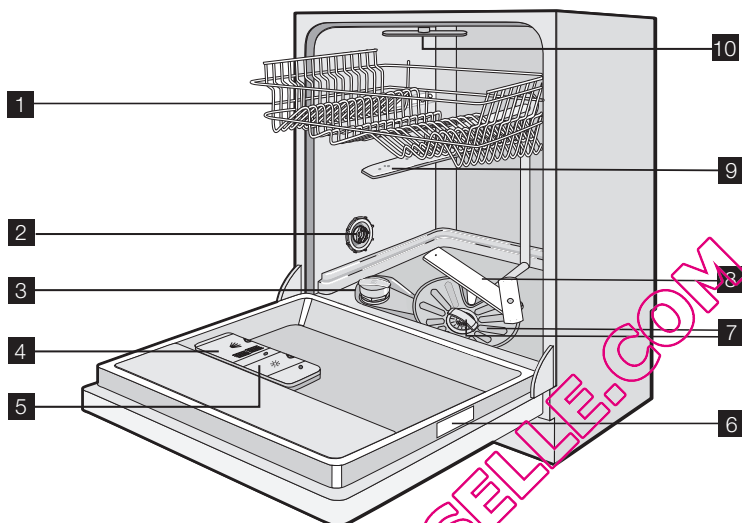

- 1** Coș superior
- 2** Disc pentru duritatea apei
- 3** Rezervor pentru sare
- 4** Dozator pentru detergent
- 5** Dozator pentru agentul de clătire
- 6** Plăcuță cu date tehnice
- 7** Filtre
- 8** Braț stropitor inferior
- 9** Braț stropitor superior
- 10** Braț stropitor din partea de sus

Semnal optic

După începerea programului de spălare, un semnal optic iluminează podeaua de sub ușa aparatului.

- O lampă roșie este aprinsă pe întreaga durată a programului.
- O lampă verde se aprinde când programul de spălare se încheie.
- O lampă roșie se aprinde intermitent când apare o defecțiune.



Dacă aparatul este instalat pe o poziție înaltă, cu o ușă de mobilier de bucătărie încastat, semnalul optic nu va fi vizibil.

PANOUL DE COMANDĂ

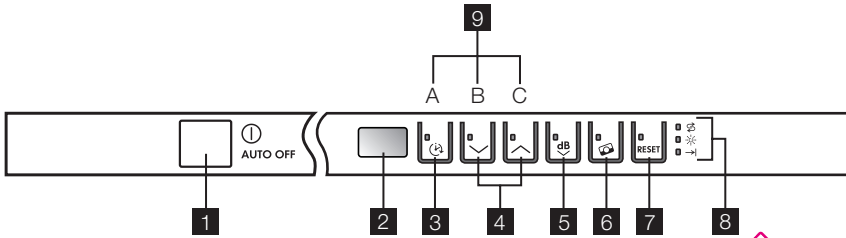

- 1 Buton de pornire/oprire
- 2 Afișaj
- 3 Buton de pornire cu întârziere
- 4 Butoane de selectare a programului
- 5 Butonul programului Extra Silent (extra silentios)
- 6 Butonul Multitab
- 7 Butonul anulare
- 8 Lămpi indicatoare
- 9 Butoane pentru funcții

Lămpi indicatoare

Sare ¹⁾ ↻	Lampa indicatoare se aprinde când rezervorul de sare trebuie umplut. Consultați capitolul „Utilizarea sării pentru mașina de spălat vase”. După ce umpleți recipientul, lampa indicatoare pentru sare poate continua să rămână aprinsă câteva ore. Acest lucru nu are un efect nedorit asupra funcționării aparatului.
Agent de clătire 1) ✱	Se aprinde când trebuie umplut rezervorul pentru agent de clătire. Consultați capitolul „Utilizarea detergentului și a agentului de clătire”.
Terminarea programului →	Se aprinde când programul de spălare s-a terminat.

1) Atunci când recipientele pentru sare și/sau agent de clătire sunt goale, lămpile indicatoare corespunzătoare nu se aprind în timpul funcționării unui program de spălare.

Afișajul

Afișajul indică:

- Ajustarea electronică a nivelului agentului de dedurizare a apei.
- Activarea/dezactivarea dozatorului pentru agentul de clătire (numai cu funcția Multitab activă).
- Numărul unui program de spălare.
- Timpul rămas până la terminarea programului de spălare.
- Terminarea unui program de spălare. Afișajul indică un zero.
- Timpul rămas până la terminarea pornirii cu întârziere.

- Coduri de eroare.
- Activarea/dezactivarea semnalelor acustice.

Butonul pornire cu întârziere

Folosiți acest buton pentru a întârzia pornirea programului de spălare cu 1 până la 24 ore. Consultați capitolul "Selectarea și pornirea unui program de spălare".

Butoanele de selectare a programului

Cu aceste butoane puteți selecta programul de spălare (nu și programul de spălare Extra Silent (extra silențios)). Apăsați repetat unul dintre butoane până când afișajul indică numărul programului necesar.

Pentru a selecta programul de spălare Extra Silent (extra silențios), apăsați butonul corespunzător.

Pentru mai multe informații cu privire la programele de spălare consultați capitolul „Programele de spălare”.

Butonul programului Extra Silent (extra silențios)

Acesta este un program de spălare ce funcționează cu un nivel redus de zgomot.

În timpul programului Extra Silent (extra silențios), pompa funcționează la o viteză foarte redusă. Viteza redusă este necesară pentru scăderea nivelului de zgomot cu 25% față de programul standard. Din acest motiv, programul are o durată foarte lungă.

Utilizați acest program de spălare în intervalele orare când energia electrică este mai ieftină.

Butonul Multitab

Apăsați acest buton pentru a activa/dezactiva funcția Multitab. Consultați capitolul "Funcția Multitab".

Butonul anulare

Cu ajutorul acestui buton puteți anula un program de spălare sau o pornire cu întârziere. Consultați capitolul "Selectarea și pornirea unui program de spălare".

Butoanele pentru funcții

Utilizați butoanele pentru funcții pentru următoarele operațiuni:

- Reglarea electronică a nivelului dedurizatorului de apă. Consultați capitolul „Setarea dedurizatorului de apă”.
- Pentru a activa/dezactiva dozatorul pentru agentul de clătire când funcția Multitab este activă. Consultați capitolul „Ce trebuie făcut atunci când...”.
- Pentru a dezactiva/activa semnalele sonore. Consultați capitolul „Semnale sonore”.

Modul de setare

Pentru aceste operațiuni aparatul trebuie să fie în modul „setare”:

- Selectarea și pornirea unui program de spălare și/sau a pornirii întârziate.

- Reglarea electronică a nivelului dedurizatorului de apă.
- Pentru a dezactiva/activa semnalele sonore.
- Pentru a activa/dezactiva dozatorul pentru agentul de clătire.

Apăsați butonul de pornire/oprire. Aparatul este în modul „setare” când:

– Afișajul indică două bare orizontale.

Apăsați butonul de pornire/oprire. Aparatul nu este în modul „setare” când:

- Afișajul prezintă durata unui program de spălare sau a unei porniri întârziate.
- Pentru a reveni în modul setare anulați programul sau pornirea întârziată. Consultați capitolul „Selectarea și pornirea unui program de spălare”.

Semnalele sonore

Semnalele sonore indică:

- Terminarea unui program de spălare.
- Ajustarea electronică a nivelului agentului de dedurizare a apei
- O disfuncționalitate a aparatului.

Pentru dezactivarea semnalelor sonore parcurgeți următoarele etape:

1. Porniți aparatul.
2. Asigurați-vă că aparatul este în modul setare.
3. Țineți apăsat butoanele pentru funcții B și C până când lămpile indicatoare aferente butoanelor pentru funcții A, B și C încep să se aprindă intermitent.
4. Eliberați butoanele pentru funcții B și C.
5. Apăsați butonul funcției C.
 - Lămpile indicatoare pentru butoanele funcțiilor A și B se sting.
 - Lampa indicatoare pentru butonul funcției C se aprinde intermitent.
 - Afișajul indică setarea curentă.

<i>1b</i>	Semnale acustice activate
<i>0b</i>	Semnale acustice dezactivate

6. Apăsați din nou butonul funcției C.
 - Afișajul indică noua setare.
7. Pentru a păstra operațiunea opriți aparatul.



Pentru reactivarea semnalelor sonore efectuați procedura de mai sus.

UTILIZAREA APARATULUI

1. Verificați dacă nivelul de setare al dedurizatorului de apă corespunde durității apei din zona în care vă aflați. Dacă este necesar, reglați dedurizatorul de apă.
2. Umpleți rezervorul de sare cu sare pentru mașina de spălat vase.
3. Umpleți dozatorul cu agent de clătire.
4. Încărcați tacâmurile și vasele în aparat.

5. Setați programul de spălare corect pentru tipul de încărcătură și pentru gradul de murdărie.
6. Umpleți dozatorul de detergent cu cantitatea corectă de detergent.
7. Porniți programul de spălare.

i În cazul în care utilizați tablete de detergent combinate („3 în 1”, „4 în 1”, „5 în 1”), utilizați funcția Multitab (consultați „funcția Multitab”).

REGLAREA SUBSTANȚEI DE DEDURIZARE A APEI

Dedurizatorul de apă înlătură mineralele și sărurile din alimentarea cu apă. Aceste substanțe minerale și săruri pot duce la deteriorarea aparatului. Ajustați nivelul dedurizatorului de apă dacă acesta nu corespunde duriității apei din zona în care vă aflați. Contactați-vă autoritatea locală de ape pentru a afla duriitatea apei din zona dumneavoastră.

Duriitatea apei				Reglarea duriității apei	
Grade germane (°dH)	Grade franceze (°TH)	mmol/l	Grade Clarke	manuală	electronică
51 - 70	91 - 125	9,1 - 12,5	64 - 88	2 1)	10
43 - 50	76 - 90	7,6 - 9,0	53 - 63	2 1)	9
37 - 42	65 - 75	6,5 - 7,5	46 - 52	2 1)	8
29 - 36	51 - 64	5,1 - 6,4	36 - 45	2 1)	7
23 - 28	40 - 50	4,0 - 5,0	28 - 35	2 1)	6
19 - 22	33 - 39	3,3 - 3,9	23 - 27	2 1)	5 1)
15 - 18	26 - 32	2,6 - 3,2	18 - 22	1	4
11 - 14	19 - 25	1,9 - 2,5	13 - 17	1	3
4 - 10	7 - 18	0,7 - 1,8	5 - 12	1	2
< 4	< 7	< 0,7	< 5	1 2)	1 2)

1) Poziția din fabricație.

2) Nu utilizați sare la acest nivel.

i Trebuie să reglați dedurizatorul de apă manual și electronic.

Setarea manuală

Rotiți discul pentru duritatea apei pe poziția 1 sau 2 (consultați tabelul).

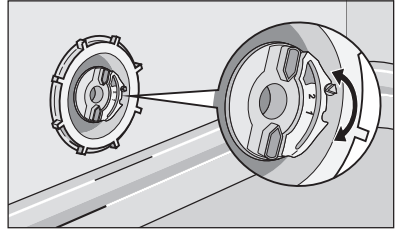

Reglarea electronică

1. Porniți aparatul.
2. Asigurați-vă că aparatul este în modul setare.
3. Țineți apăsată butoanele pentru funcții B și C până când lămpile indicatoare aferente butoanelor pentru funcții A, B și C încep să se aprindă intermitent.
4. Eliberați butoanele pentru funcții B și C.
5. Apăsați butonul funcției A.
 - Lămpile indicatoare pentru butoanele funcțiilor B și C se sting.
 - Lampa indicatoare pentru butonul funcției A continuă să se aprindă intermitent.
 - Afișajul indică setarea curentă.
 - Semnalele sonore intermitente indică setarea curentă.Exemplu: afișajul indică 5 și sunt emise 5 semnale sonore intermitente = nivelul 5.
6. Apăsați repetat butonul funcției A până când afișajul indică valoarea necesară.
7. Pentru a salva operațiunea, apăsați butonul de pornire/oprire.



Dacă dedurizatorul de apă este setat electronic pe nivelul 1, lampa indicatoare pentru sare rămâne stinsă.

UTILIZAREA SĂRII PENTRU MAȘINA DE SPĂLAT VASE

Umplerea rezervorului pentru sare

1. Rotiți capacul la stânga pentru a deschide rezervorul de sare.
2. Umpleți rezervorul de sare cu 1 litru de apă (doar prima dată când realizați umplerea cu sare).
3. Pentru a umple rezervorul de sare cu sare folosiți pâlnia.
4. Înlăturați sarea din jurul orificiului rezervorului de sare.
5. Pentru a închide rezervorul de sare rotiți capacul la dreapta.

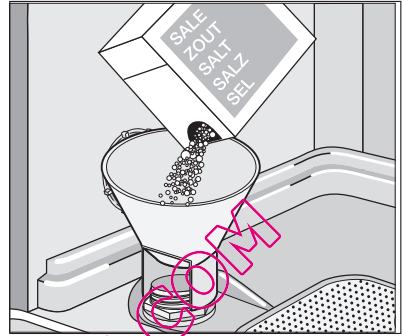

Este normal ca apa să dea pe dinafară din rezervor când acesta este umplut cu sare.

UTILIZAREA DETERGENTULUI ȘI A AGENTULUI DE CLĂTIRE

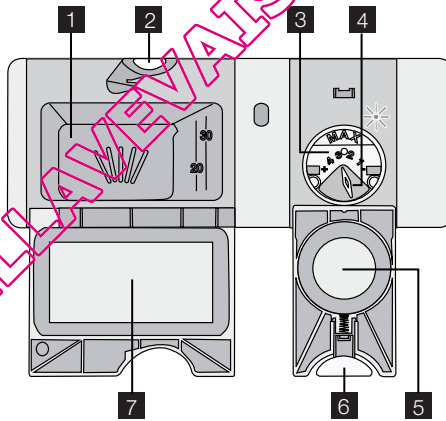

Utilizarea detergentului



Pentru a ajuta mediul înconjurător, nu utilizați o cantitate mai mare de detergent decât cea corectă.

Urmați instrucțiunile producătorului detergentului, înscrise pe ambalaj.

Umplerea rezervorului pentru detergent:

1. Apăsați butonul de eliberare **2** pentru a deschide capacul **7** al dozatorului de detergent.
2. Puneți detergent în dozator **1**.

3. Dacă programul de spălare are o fază de prespălare, puneți o cantitate redusă de detergent pe partea interioară a ușii aparatului.
4. Dacă folosiți tablete de detergent, puneți tableta în distribuitorul de detergent **1**.
5. Închideți dozatorul de detergent. Apăsăți capacul până când se fixează în poziție.

i Utilizați programe de spălare lungi dacă utilizați tablete de detergent. Acestea nu se pot dizolva în totalitate în cadrul programelor de spălare scurte și pot afecta rezultatele spălării.

Folosirea agentului de clătire

i Agentul de clătire face posibilă uscarea vaselor fără dăre și pete. Dozatorul adaugă automat agent de clătire în ultima fază a clătirii.

Pentru a umple dozatorul cu agent de clătire efectuați următoarele operațiuni.

1. Apăsăți butonul de eliberare **6** pentru a deschide capacul **5** al dozatorului de detergent.
2. Umpleți dozatorul pentru agent de clătire **3** cu agent de clătire. Semnul "max." indică nivelul maxim.
3. Pentru a evita formarea excesivă de spumă în timpul programului spălare înlăturați agentul de clătire vărsat pe alături cu o lavetă absorbantă.
4. Închideți dozatorul pentru agent de clătire. Apăsăți capacul până când se fixează în poziție.

Reglați doza agentului de clătire

Setare din fabricație: poziția **3**

Puteți seta doza de agent de clătire între poziția 1 (doza minimă) și poziția 4 (doza maximă).

Pentru a crește sau reduce doza rotiți selectorul pentru agent de clătire **4**.

FUNCȚIA MULTITAB

Funcția Multitab este pentru tabletele de detergent combinate.

Aceste tablete conțin agenți cu funcții combinate de curățare, clătire și sare pentru mașina de spălat. Unele tipuri de tablete pot conține alți agenți.

Verificați dacă detergentii sunt adecvați pentru duritatea apei din zona în care vă aflați. Consultați instrucțiunile producătorului.

Când setați funcția Multitab, aceasta rămâne activă până când o dezactivați.

Funcția Multitab dezactivează automat fluxul de agent de clătire și de sare.

Funcția Multitab dezactivează lămpile indicatoare pentru agent de clătire și sare.

Dacă folosiți funcția Multitab, durata programului se poate mări.

i Activați funcția Multitab înainte de începerea programului de spălare. Nu puteți activa funcția Multitab când programul este în curs de desfășurare.

Pentru a activa funcția Multitab:

- Apăsăți butonul Multitab. Lampa indicatoare pentru funcția Multitab se aprinde.

Pentru dezactivarea funcției Multitab și utilizarea separată a detergentului, sării și agentului de clătire:

1. Apăsăți butonul Multitab. Lampa indicatoare pentru funcția Multitab se stinge.
2. Umpleți rezervorul de sare și dozatorul pentru agent de clătire.
3. Reglați duritatea apei la nivelul maxim.
4. Efectuați un program de spălare fără vase.
5. Reglați dedurizatorul de apă în funcție de duritatea apei din zona în care vă aflați.
6. Reglați doza de agent de clătire.

ÎNCĂRCAREA TACÂMURILOR ȘI A VESELEI



Consultați prospectul "Exemple de moduri de încărcare cu ProClean.

Recomandări utile

- Nu introduceți articole care pot absorbi apa (bureți, cârpe menajere) în aparat.
- Îndepărtați alimentele rămase de pe articole.
- Înmuiați alimentele arse rămase pe articole.
- Puneți obiectele concave (cești, paharele și tigăile) cu gura în jos.
- Asigurați-vă că apa nu se adună în containere sau în vase.
- Asigurați-vă că tacâmurile și vasele nu aderă unul de altul.
- Asigurați-vă că paharele nu ating alte pahare.
- Puneți obiectele mici în coșul pentru tacâmuri.
- Puneți lingurile printre alte tacâmuri pentru a evita lipirea acestora.
- În momentul în care puneți articolele în coșuri, asigurați-vă că apa poate atinge toate suprafețele.
- Puneți obiectele ușoare în coșul superior. Asigurați-vă că obiectele nu se mișcă.
- Picăturile de apă se pot colecta pe articolele din plastic și pe tigăile din teflon.

PROGRAME DE SPĂLARE

Programe de spălare

Program	Grad de murdărire	Tip încărcătură	Descriere program
1 dB ¹⁾	Nivel mediu de murdărire	Vase din porțelan și tacâmuri	Prespălare Spălare principală 50 °C 1 clătire intermediară Clătire finală Uscare
2 45°-70° AUTO ²⁾	Oricare	Vase din porțelan, tacâmuri, oale și tigăi	Prespălare Spălare principală 45 °C sau 70 °C 1 sau 2 clătiri intermediare Clătire finală Uscare
3 INTENSIV PRO 70°	Foarte murdare	Vase din porțelan, tacâmuri, oale și tigăi	Prespălare Spălare principală 70 °C 1 clătire intermediară Clătire finală Uscare
4 60° 30 MIN ³⁾	Nivel mediu sau redus de murdărire	Vase din porțelan și tacâmuri	Spălare principală 60 °C Clătire
5 50° ECO ⁴⁾	Nivel mediu de murdărire	Vase din porțelan și tacâmuri	Prespălare Spălare principală 50 °C 1 clătire intermediară Clătire finală Uscare
6 55° 50 MIN	Nivel redus de murdărire	Vase din porțelan și tacâmuri	Spălare principală 55 °C 1 clătire intermediară Clătire finală
7 45° GLASS	Nivel mediu sau redus de murdărire	Vase de porțelan delicate și sticlărie	Spălare principală 45 °C 1 clătire intermediară Clătire finală Uscare

Program	Grad de murdărire	Tip încărcătură	Descriere program
8 	Acest program execută o clătire rapidă a vaselor pentru a preveni aderarea la vase a resturilor alimentare și degajarea unor mirosuri neplăcute din aparat. Un program de spălare poate fi pornit numai după încărcarea completă a aparatului. Nu utilizați detergent în cadrul acestui program.		1 clătire la rece

- 1) Acesta este programul de spălare Extra Silent (extra silențios).
- 2) Aparatul reglează automat temperatura și cantitatea de apă. Aceasta depinde de nivelul de încărcare a aparatului și de gradul de murdărire a vaselor. Durata și consumurile aferente programului se pot schimba.
- 3) Când utilizați o încărcătură ușoară, acest program oferă o soluție de economisire a timpului cu rezultate de spălare perfecte.
- 4) Program de testare pentru institutele de testare. Pentru datele obținute la test consultați prospectul inclus.

Valori despre consum

Program	Durață (minute)	Energie (kWh)	Apă (litri)
1 dB	200 - 220	1,1 - 1,3	10 - 11
2 45°-70° AUTO	90 - 160	0,9 - 1,7	8 - 17
3 INTENSIV PRO 70°	140 - 160	1,5 - 1,7	15 - 16
4 60° 30 MIN	30	0,9	9
5 50° ECO	150 - 160	1,0 - 1,1	10 - 11
6 55° 50 MIN	50 - 60	1,0 - 1,2	10 - 11
7 45° GLASS	65 - 75	0,8 - 0,9	12 - 13
8 	14	0,1	4



Presiunea și de temperatura apei, variațiile curentului electric și cantitatea de vase pot produce modificarea acestor valori.

SELECȚAREA ȘI PORNIREA UNUI PROGRAM DE SPĂLARE

Selectarea și începerea unui program de spălare fără pornire cu întârziere

1. Porniți aparatul.
2. Asigurați-vă că aparatul este în modul setare.
3. Selectați un program de spălare. Consultați capitolul „Programele de spălare”.
 - Afișajul indică numărul programului de spălare.
4. Dacă este necesar, selectați una sau mai multe funcții.
5. Închideți ușa aparatului. Programul de spălare pornește automat.

Selectarea și începerea unui program de spălare cu pornire cu întârziere.

1. Porniți aparatul și selectați un program de spălare.
2. Apăsați butonul de pornire întârziată în mod repetat, până când pe afișaj apare numărul corespunzător de ore până la pornirea întârziată.
3. Închideți ușa aparatului.
 - Numărătoarea inversă începe automat.
 - Când numărătoarea inversă se încheie, programul de spălare pornește automat.

i Deschiderea ușii aparatului întrerupe numărătoarea inversă. Când închideți ușa, numărătoarea inversă va continua de la momentul întreruperii.

Înteruperea unui program de spălare

- Deschideți ușa aparatului.
 - Programul de spălare se oprește.
- Închideți ușa aparatului.
 - Programul de spălare continuă din punctul în care a fost întrerupt.

Anularea unui program de spălare sau a pornirii cu întârziere

i Puteți modifica selecția efectuată dacă programul de spălare sau pornirea cu întârziere nu au fost inițiate. Când un program de spălare sau o pornire cu întârziere sunt în desfășurare nu mai este posibilă modificarea selecției. Pentru efectuarea unei noi selecții este necesară anularea programului de spălare sau a pornirii cu întârziere.

i La anularea pornirii cu întârziere este anulat automat și programul de spălare selectat. Trebuie să selectați programul de spălare din nou.

1. Țineți apăsat butonul de anulare până când afișajul indică două bare orizontale.

- Anterior pornirii unui nou program de spălare verificați dacă există detergent în distribuitor.

La terminarea programului de spălare

- Aparatul se oprește automat.
 - Semnalele sonore sunt activate.
- Deschideți ușa aparatului.
 - Afișajul indică 0.
 - Ledul indicator „Terminarea programului” este aprins.
 - Dezactivați aparatul.
 - Pentru rezultate optime de uscare, lăsați ușa întredeschisă câteva minute.

i Aparatul se oprește automat după 10 minute de la încheierea programului de spălare.

Îndepărtați articolele din coșuri

- Lăsați vasele să se răcească înainte de a le scoate din mașină. Vasele fierbinți se pot deteriora ușor.
- Mai întâi, goliți coșul inferior și apoi pe cel superior.
- Pe părțile laterale și pe ușa aparatului poate fi apă. Oțelul inoxidabil se răcește mult mai repede decât vasele.

ÎNGRIJIREA ȘI CURĂȚAREA

Pentru demontarea și curățarea filtrelor

Filtrele murdare reduc rezultatele spălării.

Deși filtrele necesită o întreținere foarte redusă, recomandăm verificarea regulată și, dacă este necesar, curățarea acestora.

- Rotiți filtrul (A) la stânga și extrageți-l din filtrul (B).

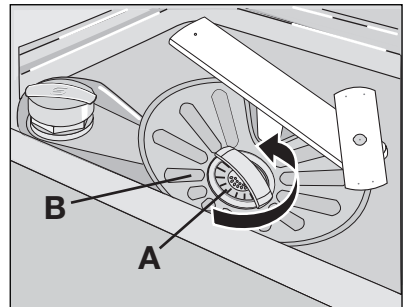

2. Filtrul (A) este compus din două părți. Pentru dezasambarea filtrului trageți componentele acestuia una din alta.
3. Curățați bine componentele cu apă.
4. Puneți la un loc cele două componente ale filtrului (A) și împingeți-le una în alta. Verificați dacă asamblarea acestora este corectă.
5. Scoateți filtrul (B).
6. Curățați bine filtrul (B) cu apă.

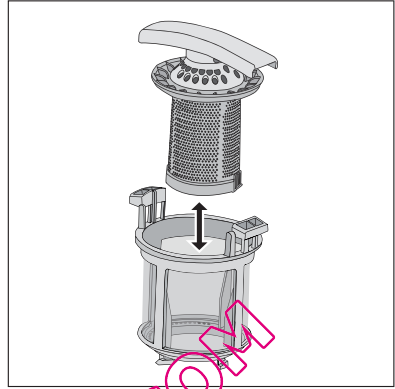

7. Puneți bine filtrul (B) în poziția inițială. Asigurați-vă că se assemblează corect sub cele două ghidaje (C).
8. Poziționați filtrul (A) în filtrul (B). Rotiți filtrul (A) la dreapta până când se fixează.

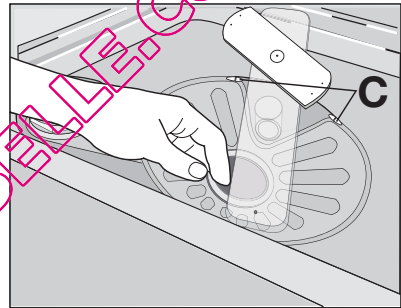

Pentru a curăța brațele stropitoare

Nu demontați brațele stropitoare.

Dacă orificiile din brațele stropitoare se înfundă, înlăturați resturile de murdărie cu un obiect ascuțit subțire.

Pentru a curăța suprafețele exterioare

Curățați suprafețele exterioare ale aparatului și panoul de comandă cu o cârpă moale umedă.

Utilizați numai detergenți neutri.

Nu folosiți produse abrazive, bureți abrazivi sau solvenți (acetonă).

CE TREBUIE FĂCUT DACĂ...

Aparatul nu pornește, sau se oprește în timpul funcționării.

Mai întâi încercați să găsiți o soluție problemei (consultați tabelul). Dacă acțiunea nu dă rezultate, adresați-vă unui centru de service.

Defecțiune	Cod eroare	Cauză posibilă	Remediu posibil
Aparatul nu se alimentează cu apă.	Afișajul indică ,10	Robinetul de apă este blocat sau este înfundat cu depuneri de calcar.	Curățați robinetul de apă.
		Presiunea apei este prea redusă.	Contactați compania locală de furnizare a apei.
		Robinetul de apă este închis.	Deschideți robinetul de apă.
		Filtrul din furtunul de alimentare cu apă este înfundat.	Curățați filtrul.
		Racordarea furtunului de alimentare cu apă nu este corectă.	Asigurați-vă că racordarea este corectă.
		Furtunul de alimentare cu apă este deteriorat.	Verificați dacă furtunul de alimentare cu apă prezintă deteriorări.
Aparatul nu evacuează apa.	Afișajul indică ,20	Scurgerea chiuvetei este blocată.	Curățați scurgerea chiuvetei.
		Racordarea furtunului de evacuare a apei nu este corectă.	Asigurați-vă că racordarea este corectă.
		Furtunul de evacuare a apei este deteriorat.	Verificați dacă furtunul de evacuare a apei prezintă deteriorări.
Dispozitivul anti-inundație este în funcțiune.	Afișajul indică ,30		Închideți robinetul de apă și adresați-vă unui centru de service.
Programul nu pornește.		Ușa aparatului este deschisă.	Închideți ușa în mod corect.
		Ștecărul nu este introdus în priză.	Introduceți ștecărul în priză.
		O siguranță din tabloul de siguranțe al locuinței s-a ars.	Înlocuiți siguranța.

Defecțiune	Cod eroare	Cauză posibilă	Remediu posibil
		Este setată pornirea cu întârziere. (Numai în cazul aparatelor cu funcție de pornire întârziată).	Pentru începerea imediată a programului, anulați pornirea întârziată.

După verificare, porniți aparatul. Programul continuă din punctul în care a fost întrerupt.

Dacă defecțiunea apare din nou, adresați-vă centrului de service.

Dacă afișajul prezintă alte coduri de eroare, adresați-vă centrului de service.

Datele necesare centrului de service se găsesc pe plăcuța cu date tehnice.

Vă recomandăm să notați datele aici:

Model (MOD.)

Numărul produsului (PNC)

Numărul de serie (S-N.)

Rezultatele procesului de spălare și uscare nu sunt satisfăcătoare

Problemă	Cauză posibilă	Remediu posibil
Vesela nu este curată.	Programul de spălare selectat nu este adecvat pentru tipul de încărcătură și pentru gradul de murdărie.	Verificați dacă programul de spălare este adecvat pentru tipul de încărcătură și pentru gradul de murdărie.
	Coșurile nu au fost încărcate corect, iar apa nu a atins toate suprafețele.	Încărcați coșurile corespunzător.
	Brațele stropitoare nu se pot roti liber din cauza așezării incorecte a încărcăturii.	Verificați dacă brațele stropitoare sunt blocate din cauza așezării incorecte a încărcăturii.
	Filtrele sunt murdare sau incorect asamblate și montate.	Asigurați-vă că filtrele sunt curate, asamblate și montate corect.
	Cantitatea de detergent a fost insuficientă sau nu a fost folosit detergent.	Verificați dacă este folosit suficient detergent.
Pe vase există depuneri de calcar.	Rezervorul pentru sare este gol.	Umpleți rezervorul cu sare pentru mașina de spălat vase.
	Reglaj incorect al dedurizatorului de apă.	Reglați nivelul dedurizatorului de apă.

Problemă	Cauză posibilă	Remediu posibil
	Capacul recipientului pentru sare nu este închis corect.	Asigurați-vă că recipientul pentru sare este închis corect.
Pe vase și pe pahare sunt vizibile dungii, pete albe sau o peliculă albăstruie.	Doza de agent de clătire este prea mare.	Reduceți doza agentului de clătire.
Pete de picături de apă pe pahare și pe vase.	Doza de agent de clătire este prea mică.	Măriți doza de agent de clătire.
	Cauza poate fi detergentul.	Utilizați o altă marcă de detergent.
Vasele sunt ude.	Ați selectat un program de spălare fără fază de uscare sau cu o fază de uscare redusă.	Lăsați ușa întredeschisă timp de câteva minute înainte de a scoate vasele.
Vasele sunt ude și mate.	Dozatorul pentru agentul de clătire este gol.	Împlăți dozatorul cu agent de clătire.
	Funcția Multitab este pornită (această funcție dezactivează automat rezervorul de agent de clătire).	Activați dozatorul pentru agentul de clătire.

Activarea dozatorului pentru agent de clătire

- Porniți aparatul.
- Asigurați-vă că aparatul este în modul setare.
- Țineți apăsată butoanele pentru funcții B și C.
 - Lămpile indicatoare pentru butoanele funcțiilor A, B și C încep să se aprindă intermitent.
- Eliberați butoanele pentru funcții B și C.
- Apăsați butonul funcției B.
 - Lămpile indicatoare pentru butoanele funcțiilor A și C se sting.
 - Lămpa indicatoare pentru butonul funcției B continuă să se aprindă intermitent.
 - Afișajul indică setarea curentă.



<i>0 d</i>	Dozator pentru agent de clătire dezactivat
<i>1 d</i>	Dozator pentru agent de clătire activat

- Apăsați butonul funcției B din nou.
 - Afișajul indică noua setare.
- Pentru a păstra operațiunea opriți aparatul.

DATE TEHNICE

Dimensiuni	Lungime	596 mm
	Înălțime	818 - 898 mm
	Lățime	550 mm
Presiunea apei de alimentare	Minimă	0,5 bari (0,05 MPa)
	Maximă	8 bari (0,8 MPa)
Alimentarea cu apă ¹⁾	Apă rece sau caldă	maxim 60 °C
Volum	Seturi	12

1) Racordați furtunul de alimentare cu apă la un robinet cu filet de 3/4.

-  Plăcuța cu datele tehnice, situată pe marginea interioară a ușii aparatului conține informațiile referitoare la racordarea electrică.
-  Dacă apa caldă provine din surse alternative de energie (de ex. panourile solare sau fotovoltaice și energie eoliană), utilizați o sursă de apă caldă pentru a reduce consumul de energie.

PROTEJAREA MEDIULUI ÎNCONJURĂTOR

Simbolul  e pe produs sau de pe ambalaj indică faptul că produsul nu trebuie aruncat împreună cu gunoierul menajer. Trebuie predat la punctul de colectare corespunzător pentru reciclarea echipamentelor electrice și electronice. Asigurându-vă că ați eliminat în mod corect produsul, ajutați la evitarea potențialelor consecințe negative pentru mediul înconjurător și pentru sănătatea persoanelor, consecințe care ar putea deriva din aruncarea necorespunzătoare a acestui produs. Pentru mai multe informații detaliate despre reciclarea acestui produs, vă rugăm să contactați biroul local, serviciul pentru eliminarea deșeurilor sau magazinul de la care l-ați achiziționat.

Reciclați materialele marcate cu simbolul . Pentru reciclarea ambalajelor acestea trebuie puse în containerele corespunzătoare.

QUELLAVEVAISSELLE.COM

QUELLAVEVAISSELLE.COM



www.aeg.com/shop

CE



QUELLAVEVAISSELLE.COM