

LSA6545B

SMEG ELITE

Lave-vaisselle pose libre, 60 cm,
orbital, blanc
Classe A

EAN13: 8017709142759

Capacité 14 couverts

7 programmes + 6 programmes rapides:
Trempage, Verres, Délicat, ECO, Auto 40-50, Auto 60-70,
Super (avec option **Quick Time : Rapide 27 min**, Délicat
rapide, ECO rapide, Quotidien rapide, Normal rapide)

5 températures (38°C, 45°C, 50°C, 65°C, 70°C)

Afficheur central : départ différé, indication durée
du programme, temps résiduel

Témoins lumineux : sel et produit de rinçage

Option tablettes **FlexiTabs**

Option **Départ Différé 1-24 heures**

Trempage automatique d'attente en départ différé

Option **½ charge distribuée FlexiZone ½**

Option **Quick Time**

Paniers gris avec poignées grises

3ème panier supérieur porte couverts

Panier supérieur réglable en hauteur sur 3 niveaux

Panier supérieur coulissement facile EasyGlide

Panier inférieur avec double support abattable

Cuve et contreporte inox

Douche d'aspersion en haut de la cuve

Filtre inox auto nettoyant

Système de lavage Orbital

Adoucisseur d'eau à réglage électronique

Résistance hors cuve

Antifuite, double sécurité

Séchage à condensation fin de cycle

Charnières de porte équilibrées



Raccordement à l'eau chaude (max. 60°C) :
économie énergétique jusqu'à 35%

Consommation d'eau :
12 litres/cycle, 3360 litres/an

Consommation d'énergie :
1,14 kWh/cycle - 325 kWh/an

Stand-by : off 0,02 W - on 1,5 W

Durée 180 min

Cycle normatif de référence : ECO

Super silencieux : 45 dB(A) re 1pW

Puissance nominale : 1,90 kW

Classes : Energie A, lavage A, séchage A

QUELLAVEVAISSELLE.COM

SMEG France
9, rue Linus Carl Pauling
B.P. 548
76824 MONT SAINT AIGNAN Cedex
Tél.: +33 (0)2 35 12 14 14
Fax : +33 (0)2 35 60 70 77

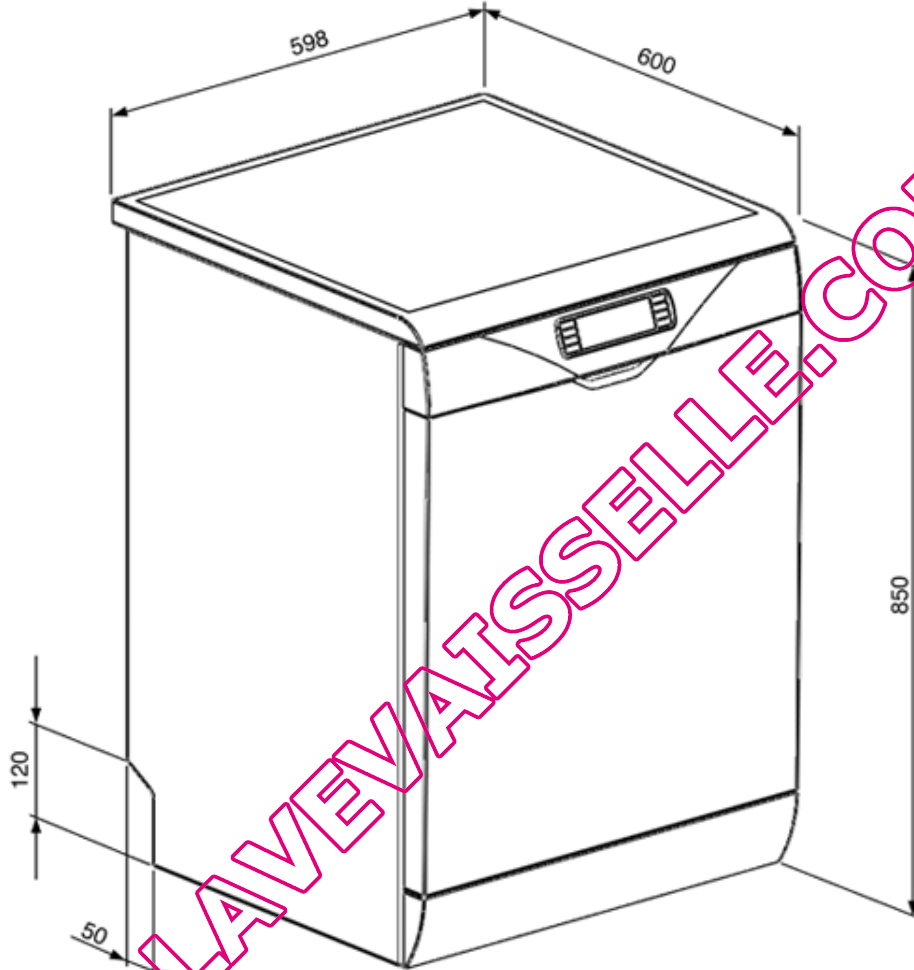

QUELLAVEVAISSELLE.COM