

LSA6444B2

SMEG ELITE

Lave-vaisselle pose libre, 60 cm,
orbital, blanc
Classe énergétique A+++A

EAN13: 8017709166557

Capacité 13 couverts

7 programmes + 6 programmes rapides :
Trempage, Verres, Délicat, ECO, Auto 40-50, Auto 60-70,
Super (avec option **Quick Time** : **Rapide 27 min**, Délicat
rapide, ECO rapide, Quotidien rapide, Normal rapide,
Court & Intensif)

5 températures (38°C, 45°C, 50°C, 65°C, 70°C)

Afficheur central : **départ différé**,
indication durée du programme, temps résiduel

Témoins lumineux : sel et produit de rinçage

Option économie d'énergie **EnerSave A+++**

Option tablettes **FlexiTabs**

Option **Départ Différé 1-24 heures**

Trempage automatique d'attente en départ différé

Option **½ charge distribuée FlexiZone ½**

Option **hygiénisante Hyclean**

Option **Quick Time**

Paniers gris avec poignées et supports bleu ciel

Panier supérieur réglable en hauteur sur 3 niveaux

Panier inférieur avec double support abattable

Cuve et contreporte inox

Douche d'aspersion en haut de la cuve

Filtre inox auto nettoyant

Système de lavage Orbital

Adoucisseur d'eau à réglage électronique

Résistance hors cuve

Capteur optique Acquatest

Stop-Aqua total, triple sécurité



Séchage à condensation fin de cycle

Système d'ouverture porte automatique à la fin du cycle

Charnières de porte équilibrées à pivot fixe

Raccordement à l'eau chaude (max. 60°C) :
économie énergétique jusqu'à 35%

Consommation d'eau :

8,5 litres/cycle, 2380 litres/an

Consommation d'énergie :

0,81 kWh/cycle - 233 kWh/an

Stand-by : off 0,02 W - on 1,5 W

Durée 175 min

Cycle normatif de référence : ECO

Super silencieux : 44 dB(A) re 1pW

Puissance nominale : 1,90 kW

Classes : Energie A+++, lavage A, séchage A

Versions

- **LSA6444X2** - Inox anti-trace / Gris métal

QUELLAVEVAISSELLE.COM

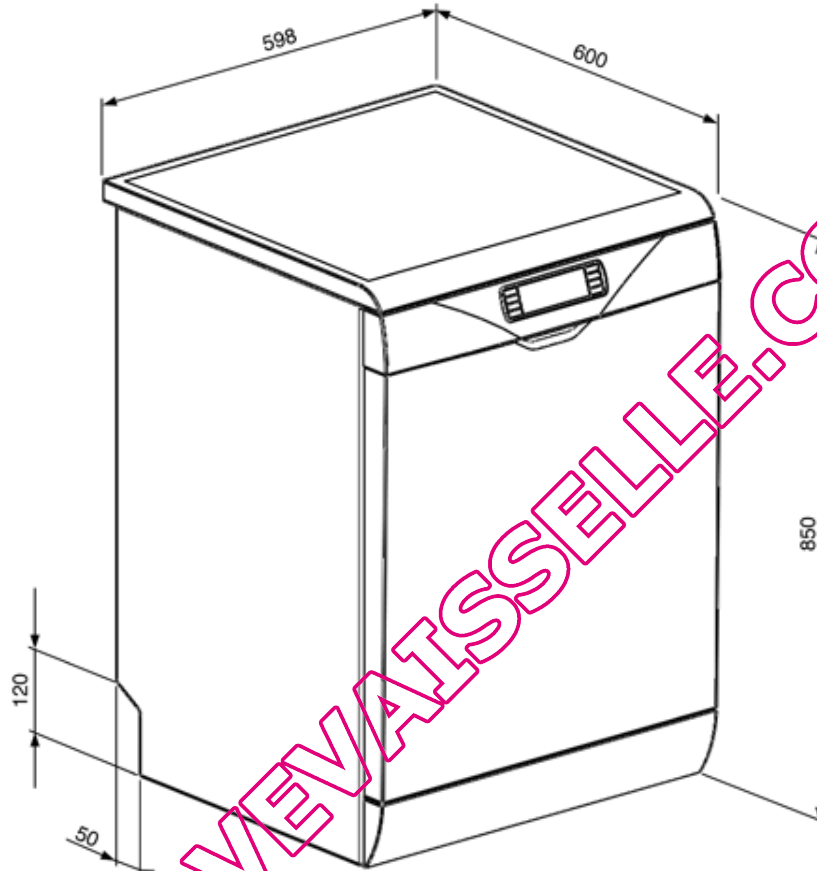

QUELLAVEVAISSELLE.COM