



## Siemens - SE54E253EP Lave-vaisselle 60 cm Intégrable - blanc

- 12 couverts
- Niveau sonore : 48 dB (A) re 1 pW
- 2x4 Programmes : Auto 55-65 °C, Eco 50 °C,
- Rapide 45 °C, Prélavage
- Option : Demi-charge
- Consommation pour le programme Eco 50 °C : 13 l d'eau / 1.05 kWh électricité / 140 min durée de programme
- AquaSensor
- Auto 3in1
- Couleur des LED : rouge
- Départ différé : 1-19 h
- Affichage du temps restant
- Paniers argent
- Panier inférieur avec 2 rangées de picots rabattables
- Panier supérieur réglable en hauteur
- aquaStop avec garantie
- Pied arrière réglable par l'avant
- Protection anti vapeur

### Accessoires en option:

- SZ72010 : Rallonge pour arrivée et écoulement
- SZ78100 : Panier à couverts argentés
- SZ70640 : Support pour verres à pied
- SZ72031 : TURBO JET ET PANIER COUT. LV

### Caractéristiques

Pose-libre,Encastrable : Encastrable  
 Nombre de couverts : 12  
 Top amovible : sans top  
 Porte habillable : impossible  
 Couleur ou matériau du bandeau : Blanc  
 Couleur ou Matériau de la carrosserie : Laqué  
 Couleur ou matériau du top :  
 Fréquence (Hz) : 50  
 Longueur du cordon électrique (cm) : 170.0  
 Type de prise : Fiche cont.terre/Gard.fil ter.  
 Longueur du tuyau d'alimentation (cm) : 145  
 Longueur du tuyau d'évacuation (cm) : 170  
 Plinthe réglable : Horizontal et vertical  
 Hauteur avec top (mm) : 815  
 Hauteur appareil (mm) : 815  
 Pieds réglables : Oui  
 Réglage maximum de la hauteur des pieds (mm) : 60  
 Pieds réglables : Oui  
 Dimensions du produit (mm) : 815 x 598 x 573  
 Dimensions du produit emballé (mm) : 870 x 650 x 660  
 Poids net (kg) : 38.00  
 Poids brut (kg) : 40.00

### Types de consommation et de connexion

Tension (V) : 230  
 Puissance de raccordement (W) : 2300  
 Intensité (A) : 10  
 Élément chauffant hors cuve : Oui  
 Consommation d'eau : 13.00  
 Consommation d'énergie (kWh) : 1.05  
 Durée du cycle du programme de référence : 140

### Autres couleurs disponibles:

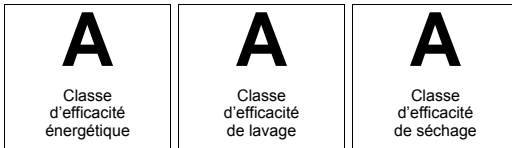

LV60 INT 48DB 4PG 4T AAA BLANC  
 Siemens - SE54E253EP

Version antérieure: SE54E253EU  
 Version ultérieure:

Code EAN: 4242003471012

gamme distribuée:

QUELLAVEVAISSELLE.COM

### Accessoires intégrés:

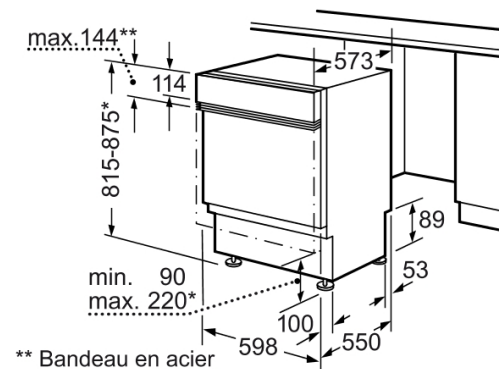

\*\* Bandeau en acier spécial, 143mm max.

\* Avec les pieds à vis réglables en hauteur  
 hauteur de socle pour hauteur d'appareil  
 815 - 90-160mm  
 hauteur de socle pour hauteur d'appareil  
 875 - 150-220mm

Mesures en mm