

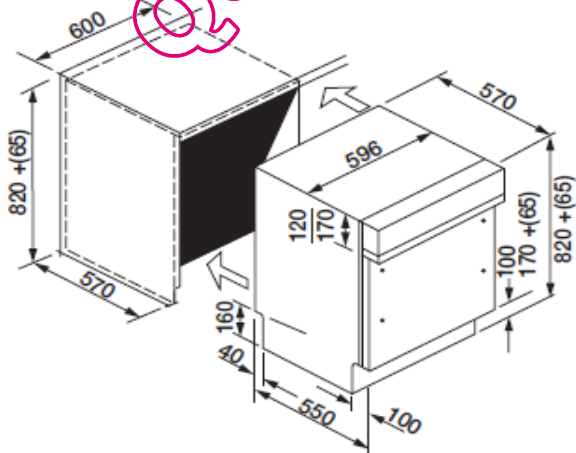

- Lave-vaisselle **Full intégrable 60cm**
- **15 couverts**
- **46 dB(A)**
- **Consommation d'eau : 10L**
- **Panier supérieur réglable Confort**
- **Classe A+A**
- **5 programmes / 4 températures**
- **Départ différé 3/6/9h**
- **Programme rapide Demi charge**
- **Fonction "Plats très sales"**



CANDY s'engage pour protéger l'environnement

EQUIPEMENTS

Type	Full intégrable
Programmation	électronique
Nombre de couverts	15
Niveau sonore dB(A)	46
Panier supérieur réglable	Confort
Panier inférieur sans picots	Oui
Panier à couvert amovible avec poignée	Oui
Résistance hors cuve	Oui
Bras de lavage	2
Séchage par condensation	Oui
Porte compensée	Oui
Pieds réglables en hauteur	2

PROGRAMMES

Nombre de programmes	5
Intensif	75°C
Universel	60°C
Eco-bio	45°C
Rapide 29mn	50°C
Trempage	oui
Nombre de températures	4

TOUCHES

Marche/Arrêt	Oui
Programme	Oui
Départ différé	Oui
Plats très sales	Oui

PERFORMANCES

Classe énergétique	A+
Classe essorage	A
Consommation eau par cycle	10L
Consommation eau par an	2800L
Consommation énergie par an (kw/h)	299
Durée du cycle de référence	170mn

SECURITE

Sécurité anti-débordement	Oui
Sécurité Watercontrol	Oui

DIMENSIONS ET POIDS

Emballées (HxLxP) cm	90x67x65
Hors tout (HxLxP) cm	82/89x59,6x55
Encastrement (HxLxP) cm	82/89x60x57
Poids net/brut (kg)	40/43

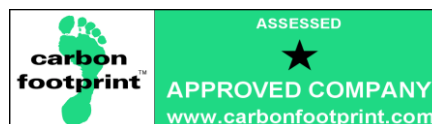

GROUPE CANDY/HOOVER

13, Rue Auger - 93697 PANTIN CEDEX
Tél. 01.49.15.92.00 – Fax: 01.49.15.92.10
Service consommateurs CANDY : 02 48 55 80 81