



- Lave-vaisselle **Full intégrable 60cm**
- **15 couverts**
- **3ème panier 3D**
- **44dB(A)**
- **Consommation d'eau par cycle : 10L**
- **Panier supérieur réglable Confort**
- **Classe A+AA**
- **5 programmes / 5 températures**
- **Départ différé 3/6/9h**
- **Charge variable automatique**

Code EAN 8 016 361 831 421

#### EQUIPEMENTS

Type	Full intégrable
Programmation	électronique
Nombre de couverts	15
Niveau sonore dB(A)	44
Panier supérieur réglable	Confort
Panier inférieur sans picots	Oui
Panier à couvert amovible avec poignée	Oui
Résistance hors cuve	Oui
Bras de lavage	2
Séchage par condensation	Oui
Porte compensée	Oui
Pieds réglables en hauteur	2

#### PROGRAMMES

Nombre de programmes	5
Intensif	75°C
Universel	60°C
Eco	45°C
Rapide 29mn	50°C
Nuit	55°C
Trempage	x
Nombre de températures	5

#### TOUCHES

Marche/Arrêt	Oui
Programme	Oui
Départ différé	Oui

#### PERFORMANCES

Classe énergétique	A+
Efficacité de lavage	A
Efficacité de séchage	A
<b>Consommation en eau par cycle</b>	<b>10L</b>
Consommation en eau annuelle	2800L
Durée du cycle de référence	170mn

#### SECURITE

Sécurité anti-débordement	Oui
Sécurité Watercontrol	Oui

#### DIMENSIONS ET POIDS

Emballées (HxLxP) cm	90x67x65
Hors tout (HxLxP) cm	82/89x59,8x55
Encastrement (HxLxP) cm	82/89x60x57
Poids net/brut (kg)	40/43

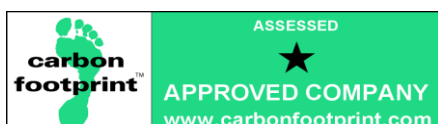
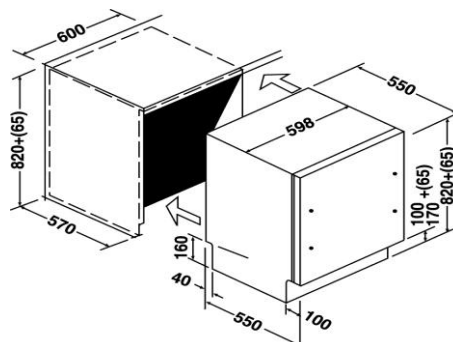

CANDY s'engage pour protéger l'environnement

**GROUPE CANDY/HOOVER**

13, Rue Auger - 93697 PANTIN CEDEX  
Tél. 01.49.15.92.00 - Fax: 01.49.15.92.10  
Service consommateurs CANDY : 02 48 55 80 81