

LST 329 AX/HA

Lave-vaisselle totalement intégrable



- 10 couverts
- Largeur 45 cm
- 44 dB(A)
- Classes A/A/A
- 9 programmes dont 1 automatique
- 6 températures
- Display
- Départ différé 3/6/9 heures
- Waterstop

QUELLAVEVAISSELLE.COM

LST 329 AX/HA

Lave-vaisselle totalement intégrable

Modèle	LST 329 AX/HA
Typologie	Totalement intégrable
Lavage	
Nombre de couverts	10
Nombre de programmes, dont :	9
- Normal	■ (auto)
- Eco	■
- Rapide	■
- Trempage	■
- Délicat	■
- Bonne nuit	■
- Short time	■
- Intensif	■
- Ultra Intensif	■
Water Detector	■
Sécurité anti débordement	■
Waterstop	■
Raccordement eau chaude / froide	■
Températures de lavage	40 / 45 / 50 / 60 / 65 / 70
Puissance acoustique	
Niveau sonore en dB(A)	44
Présentation	
Programmateurs électronique	Display
Nombre de touches :	5
- 4 en 1 (tablette tout en un)	■
- Marche / arrêt	■
- Départ différé	3 / 6 / 9 h
- Sélection de programme	■
- Demi charge	■
Nombre de témoins :	
<i>dont :</i>	
- Marche / arrêt	■
- Manque de sel	■
- Manque de liquide de rinçage	■
- Déroulement du programme	■
- Départ différé	■
- 1/2 charge	■
Equipements	
Séchage à condensation	■
Sensor System	■
Triple filtre autonettoyant	■
Adoucisseur d'eau	Réglage électronique
Panier supérieur réglable en hauteur	■
Capteur de salissures	■
Résistance de cuve intégrée	■
Montage "Fast fix" (réglage easy)	■
Pieds avant réglables (82-90 cm)	■
Pieds arrière réglables par l'avant (82-90 cm)	■
Charnières réglables par l'avant	■
Charnières à contre-poids automatique	■
Cuve et contre-porte inox	■

Dimensions et poids	
Hors tout H x L x P (mm)	820/900 x 445 x 570
Encastrement H x L x P (mm)	820/900 x 450 x 570
Dimensions emballées H x L x P (mm)	882 x 495 x 655
Poids net / brut	35 / 40
Puissance	
Puissance absorbée (W)	1800
Classes	
Energie label / Efficacité de lavage / Efficacité de séchage	A / A / A
Consommations	
Consommation d'électricité (kWh), cycle normal (IEC 436)	0,92
Consommation d'eau (litres), cycle normal (IEC 436)	9
Durée de lavage cycle normal (mn)	155
Raccordement d'énergie	
Monophasé 230 V - ampérage	10
Livre avec cordon et prise	■
Coloris - Codes	
Coloris	Totalement intégrable
Référence	LST 329 AX/HA
Code de commande	63179
Code EAN	8007842631791

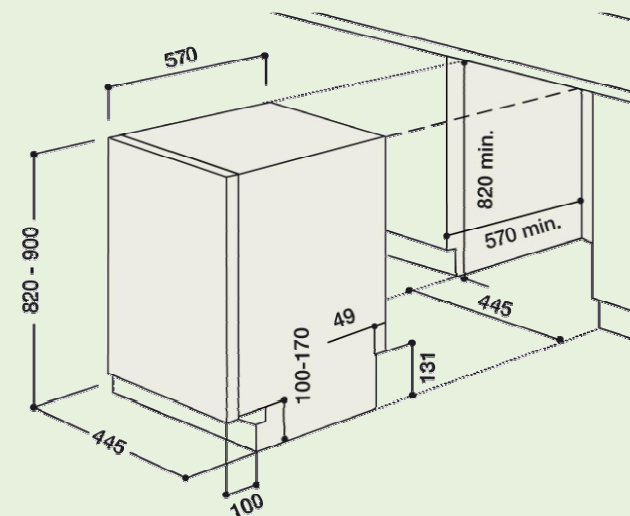

Les caractéristiques de la présente fiche produit sont données à titre indicatif