



### Economie d'énergie :

Grâce à la classe d'efficacité énergétique A+ garantie par le nouveau système hydraulique et par la technologie Ecotech, ce lave-vaisselle permet de réaliser jusqu'à 15 % d'économie d'énergie par rapport à la Classe A.



### Consommation d'eau réduite :

Grâce à une utilisation intelligente de l'eau, les nouveaux lave-vaisselle Classe A+ effectuent un cycle de lavage normal avec seulement 10 litres d'eau, en comparaison des 13 litres nécessaires aux modèles de la Classe A, soit une consommation d'eau réduite de 27 %.



### Flexiload :

Des intérieurs entièrement modulables pour une flexibilité totale et des résultats parfaits.

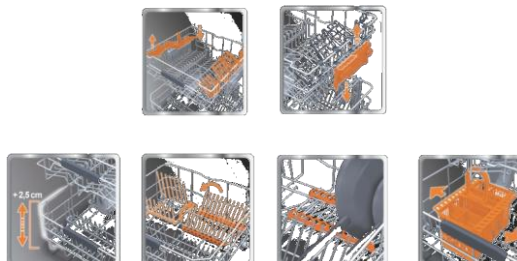

### Autres bénéfices

- Capacité nominale (couverts) : 14
- Niveau sonore (dBa) : 45
- Consommation d'eau cycle normal (litres) : 10
- Consommation d'eau par an (litres) : 2800
- Consommation d'énergie /an (kWh) : 285
- Classe énergétique : A+
- Classe d'efficacité de lavage : A
- Classe d'efficacité de séchage : A
- 8 programmes
- Interface : Digit
- Type paniers : Medium Flexiload

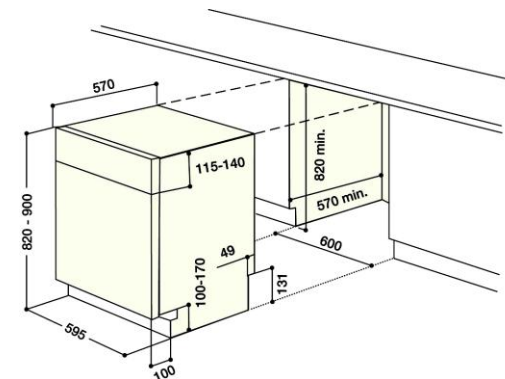

LAVE-VAISSELLE Référence	LFTA+ M284 A 78182
<b>Caractéristiques générales</b>	-
Capacité nominale dans un environnement standard	14
Consommation d'eau* (litres)	10.0
Consommation d'électricité* (kWh)	0.98
Consommation d'eau et d'énergie <sup>2</sup> (L / kWh)	10.0 / 0.98
Classe énergétique sur une échelle de A+++ (faible consommation) à D (consommation élevée)	A+
Consommation d'énergie par année en kWh	285.0
Consommation électrique en mode "off" en W	1.3
Consommation électrique en mode "on" en W	3
Consommation d'eau par an (litres)	2800.0
Classe d'efficacité de séchage sur une échelle de A (efficacité maximum) à G (efficacité minimum)	A
Durée cycle de lavage* (mn)	175.0
Durée du mode "on" en minutes <sup>6</sup>	10
Classe d'efficacité de lavage	A
Emissions acoustiques dans l'air exprimées en dB(A) re 1 pW7)	45
Interface	Digit
<b>Caractéristiques spéciales</b>	
Capteur de salissures (Sensor System)	■
Températures	40,70
Nombre de programmes dont :	8
Super Lavage	■
Duo Wash	■
Quotidien	■
Normal	■
Délicat (CRISTAL)	■
Eco	■
Rapide	■
Trempage	■

<b>Options</b>	-
Départ différé	3,6,9 h
<b>Indicateurs</b>	-
Témoin de manque de sel	■
Témoin de manque de liquide de rinçage	■
<b>Equipements</b>	-
Adoucisseur réglable	Réglage électronique
Alimentation eau chaude ou froide	Chaud ou Froid
<b>Types paniers</b>	<b>MEDIUM</b>
Panier supérieur réglable	Standard
Panier inférieur picots rabattables	4 Abattibles,Zig-Zag
Panier à couverts	non séparable
<b>Spécifications techniques et sécurité</b>	-
Alimentation électrique (V / Hz)	220-240
Puissance maxi absorbée (W)	1900
Prise & Câble (longueur en m)	1.8
Water-stop	Nouveau Aquastop
<b>Dimensions et poids</b>	-
Dimensions (HxLxP) en cm	82.0 x 59.5 x 57.0
Dimensions emballées (HxLxP) en cm	91.0 x 65.0 x 67.5
Poids net / brut (kg)	35.5 / 37.5
<b>Coloris - Codes</b>	-
Référence	LFTA+ M284 A
Code de commande	78182
Code EAN	8007842781823