

# CANDY



## LAVE-VAISSELLE

### CDI 5110

Encastrable

Code EAN Inox

8016361869615



- Protection de l'environnement : **A+**
- Consommation d'eau **10 L**
- **45 dB(A)**
- **15 couverts**
- Départ différé: **3-6-9h**
- Programmateur **LED**
- Pieds réglables jusque **90cm**
- Retours **inox**

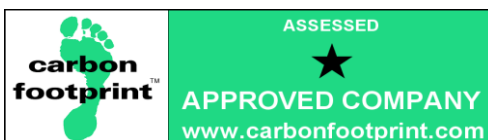
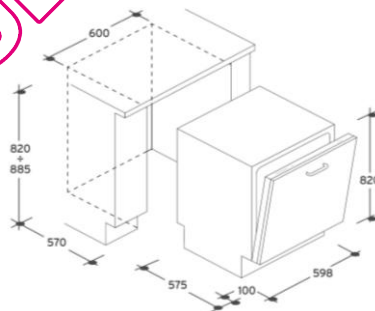

CANDY s'engage pour protéger l'environnement

TYPE	
Esthétique	Full
Intégrable	OUI
Nombre de couverts	15
Programmateur	Led
Départ différé	3-6-9h
PERFORMANCES	
Niveau sonore dB(A)	45
Classe énergétique	A+
Efficacité de lavage	A
Efficacité de séchage	A
Consommation d'eau (L)	10
Consommation d'énergie (kWh)	1,08
Consommation annuelle eau (L)	2800
Consommation annuelle énergie (KW)	304
PROGRAMMES	
Nombre total de programmes	5
Intensif 75°C	OUI
Universel 60°C	OUI
Eco Bio 45°C	OUI
Rincage à froid	OUI
Rapide 32min 50°C	OUI
TEMPERATURES	
Nombre total de températures	4
EQUIPEMENT	
Résistance hors cuve	OUI
Bras de lavage	2
Séchage par condensation	OUI
Porte auto-compensée	OUI
Pieds réglables en hauteur	82 à 90cm
Panier supérieur réglable en hauteur	OUI
Panier à couverts avec poignée	OUI
Sécurité anti-débordement	OUI
TOUCHES/VOYANTS	
ON/OFF	OUI
Touche Demi-charge	OUI
Voyant mise sous tension	OUI
Voyant Sel	OUI
CARACTERISTIQUES TECHNIQUES	
Dimensions d'encastrement HxLxP (cm)	82/90x60x57
Dimensions Hors tout HxLxP (cm)	82/90x60x60
Dimensions emballage HxLxP (cm)	89x64x67,5
Poids net / brut (kg)	33 / 35,2
Branchement	mono 230V,10A

GROUPE CANDY·HOOVER

13, Rue Auger - 93697 PANTIN CEDEX  
Tél. 01.49.15.92.00 – Fax: 01.49.15.92.10  
Service consommateurs CANDY : 02 48 55 80 81