

**ADI45 LAVE-VAISSELLE TOUT INTÉGRABLE 45 CM**

Référence **ADI45** Couleur **Tranche noire** EAN **8033945388928**

**PERFORMANCES** | 01

- ▶ Capacité : 9 couverts
- ▶ Niveau sonore : 49 dB(A)
- ▶ Programmateur électronique - Affichage leds
- ▶ Départ différé 1 à 24 h - Affichage du temps restant
- ▶ Séchage par condensation active

**PROGRAMMES** | 02

- ▶ AquaSensor, 9 programmes dont 1 automatique :
  - Auto 50-60°C
  - Rinçage 65°C
  - 3en1 50°C
  - Verres 40°C
  - Éco 55°C
  - Rapide 40°C
  - Normal 50°C
  - Intensif 65°C
  - Prélavage
- ▶ Signal sonore de fin de cycle

**SÉCURITÉS** | 03

- ▶ Sécurité Aquastop
- ▶ Sécurités anti-débordement et anti-fuite
- ▶ Indicateurs manque de sel / de produit de rinçage

**AMÉNAGEMENT** | 04

- ▶ Panier supérieur réglable en hauteur
- ▶ Picots rabattables
- ▶ Cuve et contre-porte en inox
- ▶ Adoucisseur d'eau
- ▶ Micro-filtre autonettoyant

**CONSOUMMATIONS** | 05

- ▶ Consommation d'énergie : 230 kWh/an
- ▶ Consommation d'eau : 2940 L/an
- ▶ Programme de référence : Éco 55°C
  - Durée du cycle de lavage : 160 min
  - Consommation d'énergie : 0,81 kWh
  - Consommation d'eau : 12 L

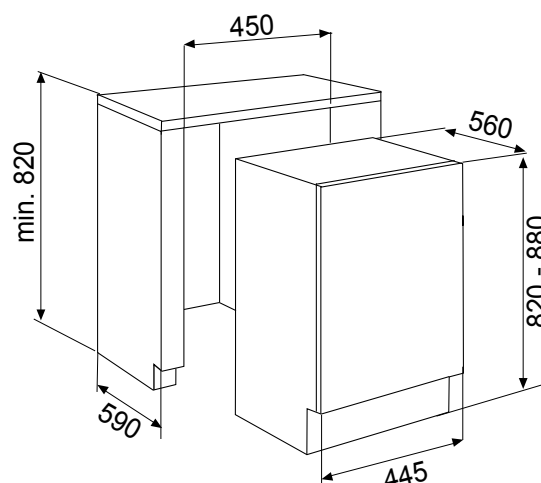

- ▶ Puissance électrique d'installation : 1930 W
- ▶ 10 A - 230 V - 50 Hz
- ▶ Longueur du cordon d'alimentation : 210 cm
- ▶ Avec prise

- ▶ Produit H x l x P : 820/880 x 445 x 560 mm
- ▶ Encastrement H x l x P : min. 820 x 450 x 590 mm
- ▶ Produit emballé H x l x P : 885 x 485 x 620 mm
- ▶ Poids net / brut : 31 / 41,5 kg