

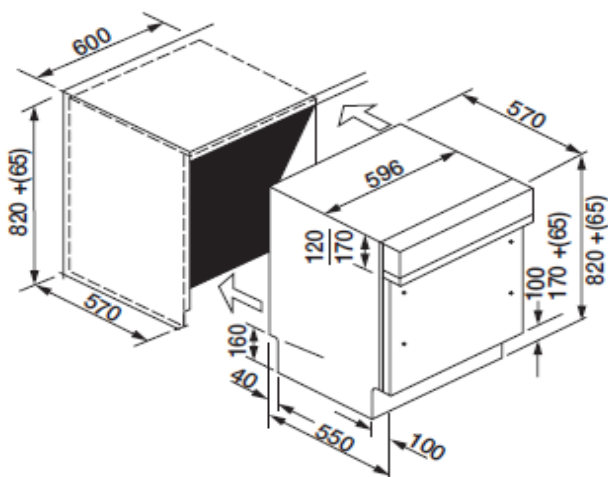

- Lave-vaisselle **Intégrable 60cm**
- **15 couverts**
- **3ème panier 3D**
- **42dB(A)**
- **Fonction Vapeur**
- **Consommation d'eau par cycle : 10L**
- **Panier supérieur réglable Confort**
- **Classe A+AA**
- **12 programmes / 6 températures**
- **Départ différé 1 à 23h**
- **Charge variable automatique**



Code EAN 8 016 361 831 506

EQUIPEMENTS

Type	Intégrable
Programmation	électronique
Nombre de couverts	15
Niveau sonore dB(A)	42
Panier supérieur réglable	Confort
Panier inférieur sans picots	Oui
Panier à couvert amovible avec poignée	Oui
Résistance hors cuve	Oui
Bras de lavage	2
Séchage par condensation	Oui
Porte compensée	Oui
Pieds réglables en hauteur	2

PROGRAMMES

Nombre de programmes	12
Programmes PRO	9
Vapeur	75°C
Intensif	75°C
Chef	65°C
Nuit	55°C
Eco	45°C
Cristal	45°C
Optimal 90mn	65°C
Rapide	50°C
Trempage	x
3 programmes Sensor	Universel 55-65°C, Famille 65-75°C, Quotidien 45-55°C
Nombre de températures	6

TOUCHES

Marche/Arrêt	Oui
Programme	Oui
Départ différé	Oui

PERFORMANCES

Classe énergétique	A+
Efficacité de lavage	A
Efficacité de séchage	A
Consommation en eau par cycle	10L
Consommation en eau annuelle	2800L
Durée du cycle de référence	140mn

SECURITE

Sécurité anti-débordement	Oui
Sécurité Watercontrol	Oui

DIMENSIONS ET POIDS

Emballées (HxLxP) cm	90x67x65
Hors tout (HxLxP) cm	82/89x59,6x55
Encastrement (HxLxP) cm	82/89x60x57
Poids net/brut (kg)	40/43



CANDY s'engage pour protéger l'environnement

GROUPE CANDY/HOOVER

13, Rue Auger - 93697 PANTIN CEDEX
Tél. 01.49.15.92.00 - Fax: 01.49.15.92.10